

Микровълнова фурна

Ръководство за потребителя

MS23K3513**



SAMSUNG

Съдържание

Инструкции за безопасност	3	Нива на мощност и промяна на времената	12
Важни инструкции за безопасност	3	Настройка на времето за готвене	13
Правилно третиране на изделието след края на експлоатационния му живот (отпадъчни електрически и електронни уреди)	7	Спиране на готвенето	13
Монтиране	7	Задаване на режима за пестене на енергия	13
Акcesoари	7	Използване на функциите автоматично готвене	14
Място на монтиране	8	Използване на функциите за ускорено размразяване	16
Въртяща се поставка	8	Използване на функцията за размекване/топене	17
Поддръжка	8	Използване на функцията за предпочитани	18
Почистване	8	За използване на предпочитаната настройка	18
Смяна (ремонт)	9	Използване на функцията за обезмирисяване	18
Грижа при продължително време на неизползване	9	Използване на функцията за заключване за деца	19
Функции на фурната	9	Изключване на звуковия сигнал	19
Фурна	9	Указател за готварски съдове	19
Командно табло	10	Ръководство за готвене	20
Използване на фурната	10	Отстраняване на неизправности и информационни кодове	22
Как работи една микровълнова фурна	10	Отстраняване на неизправности	22
Проверка дали вашата фурна работи правилно	11	Информационен код	24
Готвене/претопляне	11	Технически спецификации	25
Задаване на времето	12		

Инструкции за безопасност

ВАЖНИ ИНСТРУКЦИИ ЗА БЕЗОПАСНОСТ

ПРОЧЕТЕТЕ ВНИМАТЕЛНО И ПАЗЕТЕ ЗА БЪДЕЩИ СПРАВКИ.

ПРЕДУПРЕЖДЕНИЕ: Ако вратичката или уплътненията на вратичката са повредени, с фурната не трябва да се работи, докато не бъде ремонтирана от компетентно лице.

ПРЕДУПРЕЖДЕНИЕ: Опасно е за всеки друг освен за компетентно лице да извършва каквито и да било сервизни или ремонтни работи, които включват сваляне на капака, който осигурява защита срещу излагане на въздействието на микровълновата енергия.

ПРЕДУПРЕЖДЕНИЕ: Течности и други храни не трябва да се претоплят в херметично затворени съдове, тъй като са склонни към избухване.

ПРЕДУПРЕЖДЕНИЕ: Позволявайте на децата да използват фурната без наблюдение само когато им са дадени съответни инструкции, така че детето да може да използва фурната по безопасен начин и разбира опасностите от неправилната употреба.

Този уред е предназначен за ползване само в дома и не трябва да се използва в следните места:

- кухненски площи за персонала в магазини, офиси и други работни среди;
- фермерски домове;
- от клиенти в хотели, мотели и други типове среди на пребиваване;
- среди, предоставящи нощуване и закуска.

Използвайте само съдове, които са подходящи за употреба в микровълнови фурни.

При претопляне на храни в пластмасови или хартиени съдове дръжте фурната под око поради опасност от запалване.

Микровълновата фурна е предназначена за затопляне на храна и напитки. Сушенето на храна или дрехи и загряването на топлеци възглавници, чехли, гъби, влажни кърпи и подобни може да доведе до опасност от нараняване, запалване или пожар.

Ако се наблюдава (изпускане на) дим, изключете или издърпайте щепсела на уреда и дръжте вратичката затворена, за да потушите всякакви пламъци.

Микровълновото претопляне на напитки може да доведе до бурно кипене и затова трябва да се вземат мерки при нагряване на съда. Съдържанието на бутилките за хранене и бурканчетата с бебешки храни трябва да се разбърква или разклаща и да се проверява температурата преди консумация, за да се избегнат изгаряния.

Яйца с черупки и цели твърдо сварени яйца не трябва да се претоплят в микровълнови фурни, тъй като те могат да се пръснат дори след като е завършило микровълновото подгряване.

Фурната трябва да се почиства редовно и да се отстраняват всякакви отлагания на храна.

Инструкции за безопасност

Неспазването на поддръжката на фурната в чисто състояние би могло да доведе до влошаване на повърхността, което да се отрази неблагоприятно на дълготрайността на уреда и да доведе до възможна опасна ситуация.

Микровълновата фурна е предназначена за използване само и единствено, като е поставена на повърхност (свободно стоене), тя не трябва да бъде поставяна в шкаф.

Метални контейнери за храни и напитки не се позволяват при микровълново готвене.

Трябва да се внимава да не се размести въртящата се поставка, когато се изваждат съдове от уреда.

Уредът не трябва да се почиства с парочистачка.

Уредът не трябва да се почиства с водна струя.

Този уред не е предназначен за монтиране в пътни превозни средства, каравани или други подобни превозни средства и т.н.

Този уред не е предназначен за употреба от лица (включително деца) с намалени физически, сетивни или умствени възможности, с недостатъчен опит и познания, освен ако не се наблюдават или са им дадени инструкции за употребата на уреда от лице, отговорно за тяхната безопасност.

Децата трябва да бъдат под надзор, за да се гарантира, че няма да си играят с уреда.

Този уред може да се използва от деца над 8-годишна възраст и от лица с намалени физически, сетивни или умствени възможности, с недостатъчен опит и познания, ако се наблюдават или са им дадени инструкции за употребата на уреда по безопасен начин и те разбират опасностите. Децата не бива да си играят с уреда. Почистването и поддръжката от потребителя не трябва да се правят от деца без наблюдение.

Ако хранящият кабел е повреден, той трябва да бъде заменен от производителя, негов сервизен представител или лице със сходна квалификация, за да се избегне риск.

Тази фурна трябва да бъде поставена в правилната посока и височина, което да позволява лесен достъп и управление.

Преди да използвате фурната за пръв път, тя трябва да работи с вода 10 минути и да бъде използвана след това.

Ако фурната издава странен звук, миризма на изгоряло или пушек, незабавно отстранете храняването и се обърнете към най-близкия си сервизен център.

Микровълновата фурна трябва да се разположи така, че да има достъп до щепсела.



Общи указания за безопасност

Всякакви видоизменения и ремонти трябва да се извършват само от квалифициран персонал.

Не затопляйте храни или течности в херметически затворени съдове за функцията с микровълни.

Не използвайте бензен, разреждители, алкохол, уреди за почистване с вода под високо налягане или пароструйки за почистване на фурната.

Не инсталирайте фурната: в близост до отоплително тяло или запалителни материали; на места, изложени на влага, мазнини, прах или пряка слънчева светлина или вода; на места с възможно изтичане на газ; върху неравна повърхност. Тази фурна трябва да е правилно заземена според местните и национални норми.

Редовно отстранявайте чуждите тела от частите на щепсела и контакта със суха кърпа.

Не дърпайте, не огъвайте прекомерно и не поставяйте тежки предмети върху захранващия кабел.

Ако има изтичане на газ (пропан-бутан, метан и пр.), проветрете незабавно. Не пипайте захранващия кабел.

Не пипайте захранващия кабел с мокри ръце.

Докато фурната работи, не я изключвайте с изваждане на захранващия кабел.

Не поставяйте пръсти или чужди тела. Ако във фурната попаднат чужди тела, извадете захранващия кабел от стенния контакт и се свържете с местен сервизен център на Samsung.

Не прилагайте прекомерен натиск или удари върху фурната.

Не поставяйте фурната върху чупливи предмети.

Уверете се, че напрежението, честотата и амперажът на електрозахранването отговарят на спецификациите на продукта.

Поставете щепсела на захранването плътно в контакта на стената. Не използвайте разклонител, удължител или електрически трансформатор.

Не окачвайте захранващия кабел върху метални предмети. Уверете се, че кабелът е между предметите или зад фурната.

Не използвайте повреден щепсел, повреден захранващ кабел или разхлабен контакт. При повредени щепсели или кабели се обърнете местен сервизен център на Samsung.

Не наливайте и не пръскайте директно вода върху фурната.

Не поставяйте предмети върху фурната, вътре в нея или върху вратичката на фурната.

Не пръскайте с опасни препарати, като например инсектициди, върху фурната.

Не съхранявайте запалими материали във фурната. Тъй като парите на алкохола могат да влязат в контакт с горещи части на фурната, внимавайте при претопляне на храна или напитки, съдържащи алкохол.

Децата могат да се блъснат или да прищипят пръсти във вратичката. Пазете децата далече от вратичката, когато я отваряте или затваряте.

Предупреждение за микровълни

Микровълновото претопляне на напитки може да доведе до забавено бурно кипене и затова боравенето със съда да се извършва внимателно. Винаги изчакайте поне 20 секунди преди боравене. Ако е необходимо, разбърквайте по време на загравяне. Винаги разбърквайте след загравяне.

В случай на изгаряне спазвайте тези инструкции за първа помощ:

1. Потопете изгореното място в студена вода в продължение на поне 10 минути.
2. Покрийте с чиста, суха превръзка.
3. Не мажете с никакви кремове, масла или лосиони.

За да избегнете повреда на тавата или скарата, не поставяйте тавата или скарата във вода веднага след готвене.

Не използвайте фурната за дълбоко пържене, тъй като температурата на мазнината не може да се контролира. Това може да доведе до внезапно кипване на горещата мазнина.

Предпазни мерки за микровълновата фурна

Използвайте само съдове, предназначени за микровълнова фурна. Не използвайте метални съдове, домакински съдове със златни или сребърни кантове, шишове и др.

Сваляйте усуканите телени връзки. Може да се появи електрическа дъга.

Не използвайте фурната за сушене на хартия или дрехи.

Използвайте по-кратки времена за малки количества храна, за да предотвратите прегряване и изгаряне.

Пазете захранващия кабел и щепсел от вода и източници на топлина.

За да намалите риска от експлозия, не нагрявайте яйца с черупки или твърдо сварени яйца. Не нагрявайте херметично затворени или вакуумно уплътнени съдове, ядки, домати и т.н.

НЕ покривайте вентилационните отвори с плат или хартия. Има опасност от възникване на пожар. Фурната също може и да прегрее и да се изключи автоматично, като ще остане изключена, докато не се охладят достатъчно.

Винаги използвайте кухненски ръкавици за фурна при изваждане на ястие.

Разбърквайте течностите по време на загравяне или след края на загравянето и ги оставете да престоят поне 20 секунди, за да предотвратите изкипяване.

Стойте на една ръка разстояние от фурната, когато отваряте вратичката, за да предотвратите изгаряне от излизания горещ въздух или пара.





Инструкции за безопасност

Не работете с фурната, когато е празна. Фурната автоматично се изключва след 30 минути за безопасност. Препоръчваме да поставите чаша вода вътре във фурната, която да абсорбира микровълновата енергия, в случай че фурната се включи случайно.

Инсталирайте фурната според минималните пространства и разстояния в това ръководство. (Вж. "Монтаж на вашата микровълнова фурна")

Внимавайте, когато включвате електроуреди в контакти на мрежата в близост до фурната.

Предпазни мерки при работа с микровълни

Неспазването на следните предпазни мерки за безопасност може да доведе до вредно излагане на микровълнова енергия.

- Не работете с фурната при отворена вратичка. Не се опитвайте да свалите блокировките за безопасност (ключалките на вратичката). Не вкарвайте нищо в отворите на блокировките за безопасност.
- Не поставяйте каквото и да било предмет между вратичката на фурната и лицевата част и не позволявайте натрупване на остатъци от храни или почистващи препарати по уплътнителните повърхности. Поддържайте вратичката и уплътнителните повърхности на вратичката чисти, като ги изтривате след работа с влажна кърпа, а след това с мека суха кърпа.
- Не работете с фурната, ако е повредена. Започнете да работите едва след като бъде ремонтирана от квалифициран техник.
Важно: вратичката на фурната трябва да е затворена добре. Вратичката не трябва да се извива; пантите на вратичката не трябва да са счупени или разхлабени; уплътненията на вратичката и повърхностите на уплътненията не трябва да са повредени.
- Всички регулировки или ремонти трябва да се извършват от квалифициран техник.

Ограничена гаранция

Samsung ще начисли такса за ремонт за замяна на аксесоар или ремонт на косметичен дефект, ако повредата в уреда или аксесоара е причинена от клиента. Елементите, които се покриват от това условие, включват:

- Вратичка, дръжка, външен панел или контролен панел, които са вдлъбнати, надраскани или счупени.
- Повредена или липсваща тава, направляваща ролка, съединител или скара.

Използвайте фурната само по предназначение, както е описано в ръководството. Бележките за предупреждения и важните инструкции за безопасност в настоящото ръководство не обхващат всички възможни състояния и ситуации, които може да възникнат. Ваша е отговорността да използвате здрав разум, внимание и грижи, когато инсталирате, поддържате и работите с фурната ви.

Поради причината, че тези инструкции за работа с уреда покриват различни модели, характеристиките на вашата микровълнова фурна могат да се различават в малка степен от описаните в това ръководство и не всички предупредителни знаци могат да бъдат приложими. Ако имате някакви въпроси или сте загрижени за нещо, свържете се с местен сервиз на Samsung или потърсете помощ и информация онлайн на адрес www.samsung.com.

Използвайте фурната само за затопляне на храна. Тя е предназначена само за домашна употреба. Не загревайте никакви типове платове или възглавници, пълни с влакна. Производителят не е отговорен за повреди, причинени от неправилно или неподходящо използване на фурната.

За да избегнете влошаване на повърхността на фурната и опасни ситуации, винаги поддържайте фурната чиста и в добро състояние.

Дефиниция на продуктова група

Този продукт е Група 2 Клас В ISM оборудване. Определението на група 2, която съдържа цялото ISM оборудване, в което умишлено се генерира радио-честотна енергия и/или се използва под формата на електромагнитна радиация за третирането на материали, машини за електроискрова механична обработка и електродъгово заваръчно оборудване.

Оборудване Клас В е оборудване, подходящо за употреба в битови установки и в установки, пряко свързани с електрозахранваща мрежа с ниско напрежение, която захранва сгради, използвани за битови цели.



Правилно третиране на изделието след края на експлоатационния му живот (отпадъчни електрически и електронни уреди)



(Налично в страни със системи за разделно сметосъбиране)

Този знак, поставен върху изделието, негови принадлежности или печатни материали, означава, че продуктът и принадлежностите (например зарядно устройство, слушалки, USB кабел) не бива да се изхвърлят заедно с другите битови отпадъци, когато изтече експлоатационният му живот. Отделяйте тези устройства от другите видове отпадъци и ги предавайте за рециклиране. Спазвайки това правило не излагате на опасност здравето на други хора и предпазвате околната среда от замърсяване, предизвикано от неконтролно изхвърляне на отпадъци. Освен това, подобно отговорно поведение създава възможност за повторно (екологично съобразно) използване на материалните ресурси. Домашните потребители трябва да се свържат с търговеца на дребно, от когото са закупили изделието, или със съответната местна държавна агенция, за да получат подробни инструкции къде и кога могат да занесат тези устройства за рециклиране, безопасно за околната среда. Корпоративните потребители следва да се свържат с доставчика си и да проверят условията на договора за покупка. Това изделие и неговите електронни принадлежности не бива да се смесват с другите отпадъци на търговското предприятие.

За информация относно грижите на Samsung за околната среда и специфичните за продукта нормативни задължения, напр. REACH, посетете: samsung.com/uk/aboutsamsung/samsungelectronics/corporatecitizenship/data_corner.html

Монтиране

Акcesoари

В зависимост от модела, който сте закупили, получавате няколко принадлежности, които могат да се използват по различни начини.

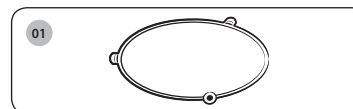

01 Ролков пръстен, който се поставя в центъра на фурната.

Предназначение: Ролковият пръстен поддържа въртящата се поставка.

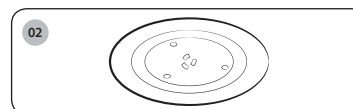

02 Въртяща се поставка, за поставяне върху ролковия пръстен с централен фитинг към съединителя.

Предназначение: Въртящата се поставка служи като главна готварска повърхност; тя лесно може да се сваля за почистване.

ВАЖНО

НЕ работете с микровълновата фурна без поставени ролков пръстен и въртяща се поставка.



Монтиране

Място на монтиране

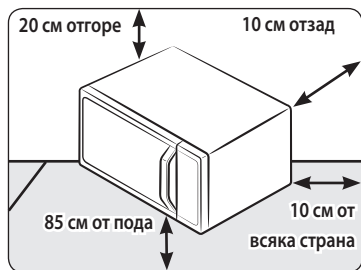

- Изберете плоска и равна повърхност приблизително 85 см над пода. Повърхността трябва да може да носи теглото на фурната.
- Трябва да осигурите място за проветряване, поне 10 см отзад и от двете страни и 20 см над фурната.
- Не монтирайте фурната в гореща или влажна среда, например в близост до други микровълнови фурни или радиатори.
- Спазвайте спецификациите за захранване на тази фурна. При нужда използвайте само одобрените удължителни кабели.
- Избършете вътрешността и уплътнението на вратичката с влажен тампон, преди да използвате микровълновата си фурна за пръв път.

Въртяща се поставка

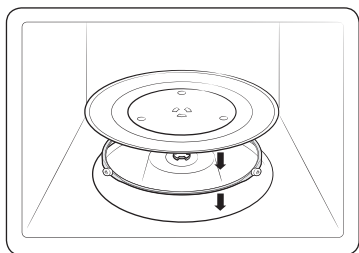

Извадете всички опаковъчни материали от вътрешността на фурната. Монтирайте ролковия пръстен и въртящата се поставка. Проверете дали въртящата се поставка се върти свободно.

Поддръжка

Почистване

Почиствайте фурната редовно, за да предотвратите натрупването на нечистотии върху или във вътрешността на фурната. Също обърнете внимание на вратата, уплътнението на вратата, въртящата се поставка и ролковия пръстен (само приложими модели).

Ако вратата не се отваря или затваря гладко, първо проверете дали уплътненията на вратата не са насъбрали нечистотии. Използвайте мека кърпа в сапунена вода, за да почистите вътрешните и външните части на фурната. Изплакнете и подсушете добре.

За да отстраните упорити нечистотии с лоша миризма от вътрешността на фурната

1. При празна фурна поставете чаша разреден лимонов сок в центъра на въртящата се поставка.
2. Загрейте фурната за 10 минути при максимална мощност.
3. Когато цикълът завърши, изчакайте, докато фурната се охлади. След това отворете вратата и почистете пространството за готвене.

За да почистите вътрешността на модели с подвижен нагревател

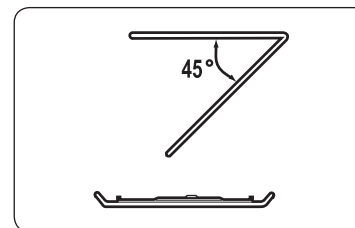

За да почистите горната част на отделението за готвене, занижете горния нагревателен елемент с 45°, както е показано. Това ще помогне за почистване на горната част. Когато сте готови, върнете обратно в позиция горния нагревателен елемент.

⚠ ВНИМАНИЕ

- Пазете вратата и уплътнението чисти и се уверете, че вратата се отваря и затваря гладко. В противен случай животът на фурната може да се намали.
- Внимавайте да не разливате вода върху отворите за вентилация на фурната.
- Не използвайте никакви абразивни или химически вещества за почистване.
- След всяко използване на фурната използвайте неагресивен почистващ препарат, за да почистите отделението за готвене, след като изчакате фурната да се охлади.



Смяна (ремонт)

⚠ ПРЕДУПРЕЖДЕНИЕ

Във вътрешността на фурната няма части, които да се свалят от потребителя. Не се опитвайте до подмяната или ремонтирате сами фурната.

- Ако се натъкнете на проблем с шарнирите, уплътнението и/или вратата, се свържете с квалифициран техник или местен сервизен център на Samsung за техническа помощ.
- Ако искате да смените крушката, се свържете с местен сервизен център на Samsung. Не я сменяйте сами.
- Ако се натъкнете на проблем с външния корпус на фурната, първо извадете захранващия кабел от контакта и после се свържете с местен сервизен център на Samsung.

Грижа при продължително време на неизползване

- Ако не използвате фурната за продължителен период от време, извадете захранващия кабел и преместете фурната на сухо и незапращено място. Натрупването на прах и влага във вътрешността на фурната може да повлияе на качеството ѝ на работа.

Функции на фурната

Фурна

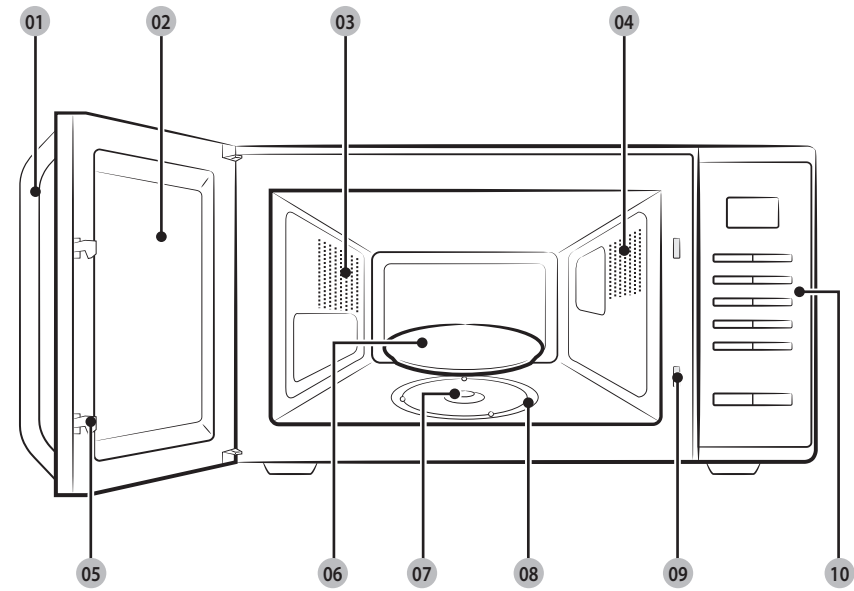

- | | | |
|----------------------|------------------------|--|
| 01 Дръжка на вратата | 02 Врата | 03 Вентилационни отвори |
| 04 Осветление | 05 Ключалки на вратата | 06 Въртяща се поставка |
| 07 Съединител | 08 Ролков пръстен | 09 Отвори за блокировката за обезопасяване |
| 10 Командно табло | | |

Функции на фурната

Командно табло

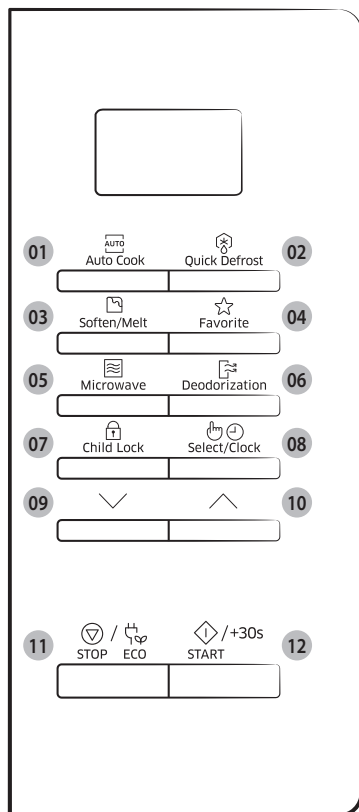

- 01 Бутон Auto Cook (Автоматично готвене)
- 02 Бутон Quick Defrost (Ускорено размразяване)
- 03 Бутон Soften/Melt (Размекване/Топене)
- 04 Бутон Favorite (Предпочитани)
- 05 Бутон Microwave (Микровълни)
- 06 Бутон Deodorization (Обезмирисяване)
- 07 Бутон Child Lock (Заклучване за деца)
- 08 Бутон Select/Clock (Избор/Часовник)
- 09 Бутон за Надолу
- 10 Бутон за Нагоре
- 11 Бутон STOP/ECO (СТОП/ИКОНОМИЧНО)
- 12 Бутон START/+30s (СТАРТ/+30с)

Използване на фурната

Как работи една микровълнова фурна

Микровълните са високочестотни електромагнитни вълни; освобождаваната енергия дава възможност за готвене или претопляне на храна без промяна на формата или цвета.

Можете да използвате микровълновата си фурна за:

- Размразяване
- Претопляне
- Готвене

Принцип на готвене.

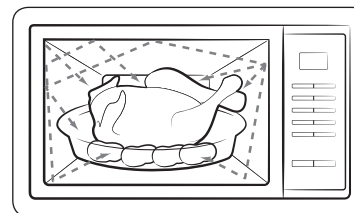

1. Създаваните от магнетрона микровълни се отразяват в кухнята и се разпространяват равномерно при въртенето на храната върху въртящата се поставка. Затова храната се готви равномерно.
2. Микровълните се абсорбират от храната до дълбочина от около 1 инч (2,5 см). След това готвенето продължава, като топлината се разсейва в храната.
3. Времената за готвене се променят в съответствие с използвания съд и свойствата на храната:
 - Количество и плътност
 - Съдържание на вода
 - Начална температура (от хладилник или не)

ВАЖНО

Тъй като центърът на храната се готви от разсейваната топлина, готвенето продължава дори когато сте извадили храната от фурната. Затова трябва да се спазват посочените в рецептите и в тази брошура времена за престой, за да се гарантира:

- Равномерно готвене на храната точно в центъра.
- Една и съща температура в цялата храна.

Проверка дали вашата фурна работи правилно

Следната проста процедура ви дава възможност да проверите дали вашата фурна работи правилно през цялото време. Ако се съмнявате, вижте раздела "Отстраняване на неизправности" на стр 22 до 24.

ЗАБЕЛЕЖКА

Щепселът на фурната трябва да се вкарва в подходящ стенен контакт. Въртящата се поставка трябва да е добре разположена във фурната. Ако се използва ниво на мощност, различно от максималното (100 % – 800 W), е необходимо по-дълго време на водата да заври.

Отворете вратичката на фурната, като издърпате дръжката от горната страна на вратата. Поставете чаша с вода върху въртящата се поставка. Затворете вратата.

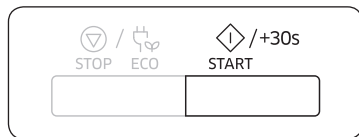

Натиснете бутона **START/+30s (СТАРТ/+30с)** и задайте времето на 4 или 5 минути с натискане на бутона **START/+30s (СТАРТ/+30с)** съответния брой пъти.

Резултат: Фурната нагрява водата 4 или 5 минути. След това водата трябва да ври.

Готвене/претопляне

Следната процедура обяснява как се готви или претопля храна.

ВАЖНО

ВИНАГИ проверявайте настройките си за готвене, преди да оставите фурната без надзор.

Отворете вратичката. Поставете храната в центъра на въртящата се поставка. Затворете вратата. Никога не включвайте микровълновата фурна, когато е празна.



1. Натиснете бутона **Microwave (Микровълни)**.

Резултат: Показват се индикации 800 W (максимална мощност на готвене):
 (режим микровълни)

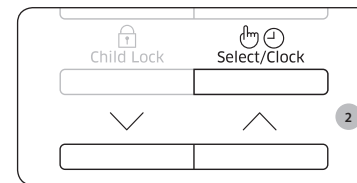

2. Изберете необходимото ниво на мощност с натискане на бутона за **Нагоре** или **Надолу**. (Вж. таблицата за нивата на мощност.) И после натиснете бутона **Select/Clock (Избор/Часовник)**.

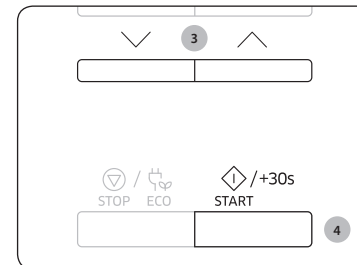

3. Задайте времето за готвене, като натиснете бутона за **Нагоре** или **Надолу**.

Резултат: Показва се времето за готвене.

4. Натиснете бутона **START/+30s (СТАРТ/+30с)**.

Резултат: Светва светлината във фурната и въртящата се поставка започва да се върти. Готвенето започва, а когато завърши.

- 1) Фурната издава звук 4 пъти.
- 2) Крайният напомнящ сигнал звучи 3 пъти (по веднъж на минута).
- 3) На дисплея се показва отново текущото време.

Използване на фурната

Задаване на времето

Когато се подаде захранване, на екрана се показва автоматично "88:88" и после "12:00".

Моля, задайте текущото време. Времето може да се показва или в 12-часов, или в 24-часов формат. Трябва да сверите часовника:

- Когато монтирате вашата микровълнова фурна за пръв път
- След прекъсване на захранването

ЗАБЕЛЕЖКА

Не забравяйте да сверявате часовника, когато преминавате към или от лятно и зимно часово време.



1. Натиснете бутона **Select/Clock (Избор/Часовник)**.

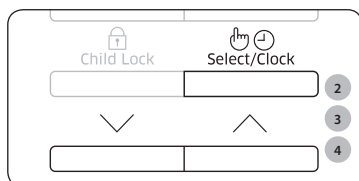

2. Задайте 24-часов или 12-часов формат, като натиснете бутона за **Нагоре** или **Надолу**. И после натиснете бутона **Select/Clock (Избор/Часовник)**.
3. Натиснете бутона за **Нагоре** или **Надолу**, за да настроите часа. И после натиснете бутона **Select/Clock (Избор/Часовник)**.



4. Натиснете бутона за **Нагоре** или **Надолу**, за да настроите минутите.
5. Когато се покаже точното време, натиснете бутона **Select/Clock (Избор/Часовник)**, за да пуснете часовника.

Резултат: Времето се показва винаги, когато не използвате микровълновата фурна.

Нива на мощност и промяна на времената

Функцията за ниво на мощност ви позволява да пригледите количеството отделяна енергия и по този начин – времето, необходимо за готвене или претопляне на вашата храна, в съответствие с типа и количеството. Можете да избирате измежду шест нива на мощност.

Ниво на мощност	Процент	Изх. мощност
ВИСОКО	100 %	800 W
СРЕДНО ВИСОКО	75 %	600 W
СРЕДНО	56 %	450 W
СРЕДНО НИСКО	38 %	300 W
РАЗМРАЗЯВАНЕ	23 %	180 W
НИСКО	13 %	100 W

Времената за готвене, дадени в рецептите в тази книжка, отговарят на конкретното посочено ниво на мощност.

Ако изберете...	Времето за готвене трябва да бъде...
По-високо ниво на мощност	Понижено
По-ниско ниво на мощност	Повишено

Настройка на времето за готвене

Можете да увеличите времето на готвене, като натиснете бутона **START/+30s (СТАРТ/+30с)** по веднъж за всеки 30 секунди, които трябва да се добавят.

- Проверете как се движи готвенето по всяко време, като просто отворите вратата
- Увеличете оставащото време за готвене



Метод 1

Можете да увеличите времето на готвене, като натиснете бутона **START/+30s (СТАРТ/+30с)** по веднъж за всеки 30 секунди, които желаете да се добавят.

- Например: За да добавите три минути, натиснете бутона **START/+30s (СТАРТ/+30с)** шест пъти

Метод 2

Просто натискане на бутона за **Нагоре** или **Надолу**, за да регулирате времето за готвене.

Спиране на готвенето

Можете да спирате готвенето по всяко време, за да:

- Проверите храната
- Обърнете храната или да я разбъркате
- Да я оставите да престои

За да спрете готвенето...	Направете следното...
Временно	Отворете вратичката или натиснете бутона STOP/ECO (СТОП/ИКОНОМИЧНО) еднократно. Резултат: Готвенето спира. За да подновите готвенето, затворете вратичката отново и натиснете бутона START/+30s (СТАРТ/+30с) .
Напълно	Натиснете бутона STOP/ECO (СТОП/ИКОНОМИЧНО) веднъж. Резултат: Готвенето спира. Ако желаете да отмените настройките на готвене, натиснете отново бутона STOP/ECO (СТОП/ИКОНОМИЧНО) .

Задаване на режима за пестене на енергия

Фурната има режим за пестене на енергия.

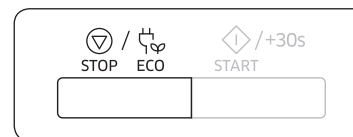

- Натиснете бутона **STOP/ECO (СТОП/ИКОНОМИЧНО)**.
Резултат: Дисплеят е изключен.
- За да излезете от режим за пестене на енергия, отворете вратичката или натиснете бутона **STOP/ECO (СТОП/ИКОНОМИЧНО)**, след което дисплеят показва текущото време. Фурната е готова за използване.

ЗАБЕЛЕЖКА

Автоматична функция за пестене на енергия

Ако не изберете никаква функция, докато уредът се настройва или работи с временно спиране, функцията се отменя и се показва часовникът след 25 минути.

Лампата на фурната ще се изключи след 5 минути при отворена врата.

Използване на фурната

Използване на функциите автоматично готвене

Функциите на **Auto Cook (Автоматично готвене)** имат 20 предварително програмирани времена за готвене. Не е необходимо да задавате нито времената за готвене, нито нивото на мощност. Можете да регулирате размера на порциите, като натиснете бутона за **Нагоре** или **Надолу**.

ВАЖНО

Използвайте само съдове, които са подходящи за микровълнова фурна.

Най-напред поставете храната в центъра на въртящата се поставка и затворете вратичката.



1. Натиснете бутона **Auto Cook (Автоматично готвене)**.

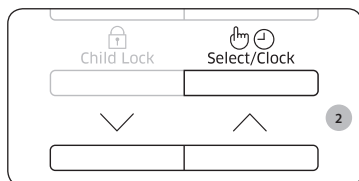

2. Изберете типа на храната, която готвите, като натиснете бутона за **Нагоре** или **Надолу**. И после натиснете бутона **Select/Clock (Избор/Часовник)**.

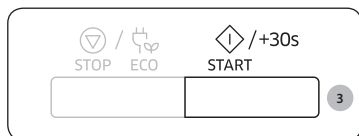

3. Натиснете бутона **START/+30s (СТАРТ/+30с)**.
Резултат: Храната се готви в съответствие с избраната предварително програмирана настройка.

- 1) Фурната издава звук 4 пъти.
- 2) Крайният напомнящ сигнал звучи 3 пъти (по веднъж на минута).
- 3) На дисплея се показва отново текущото време.

Следната таблица представя количествата и подходящите указания за 20 предварително програмирани опции за готвене. Тези програми работят само с микровълнова енергия.

Код/храна	Размер на порцията	Инструкции
1 Охладени Готови ястия	300-350 гр.	Поставете на керамична чиния и покрийте с прилепващ филм за микровълнови фурни. Тази програма е подходяща за храни, състоящи се от 3 компонента (напр. месо със сос, зеленчуци и гарнитура, като картофи, ориз или макарони).
2 Охладени Готови ястия	400-450 гр.	Оставете да престоят 2-3 минути.
3 Охладени Вегетариански ястия	300-350 гр.	Поставете храната на керамична чиния и покрийте с прилепващ филм за микровълнови фурни. Тази програма е подходяща за ястия от 2 компонента (напр. спагети със сос или ориз със зеленчуци).
4 Охладени Вегетариански ястия	400-450 гр.	Оставете да престоят 2-3 минути.
5 Броколи	250 гр.	Измийте и почистете свежо броколи и подгответе стръкчетата. Поставете ги равномерно в стъклена купа с капак. Добавете 30 мл (2 суп. лъжици) вода, когато готвите 250 гр. Поставете купата в средата на въртящата се поставка. Гответе с капак. Разбъркайте след готвене. Оставете да престои 1-2 минути.
6 Моркови	250 гр.	Измийте и почистете морковите и ги нарежете на равномерни кръгчета. Поставете ги равномерно в стъклена купа с капак. Добавете 30 мл (2 суп. лъжици) вода, когато готвите 250 гр. Поставете купата в средата на въртящата се поставка. Гответе с капак. Разбъркайте след готвене. Оставете да престои 1-2 минути.
7 Зелен боб	250 гр.	Измийте и почистете зелен боб. Поставете ги равномерно в стъклена купа с капак. Добавете 30 мл (2 суп. лъжици) вода, когато готвите 250 гр. Поставете купата в средата на въртящата се поставка. Гответе с капак. Разбъркайте след готвене. Оставете да престои 1-2 минути.

Код/храна	Размер на порцията	Инструкции
8 Спанак	150 гр.	Изплакнете и почистете спанака. Поставете го в стъклена купа с капак. Не добавяйте вода. Поставете купата в средата на въртящата се поставка. Гответе с капак. Разбъркайте след готвене. Оставете да престои 1-2 минути.
9 Царевича на кочан	250 гр.	Измийте и почистете царевични кочани и ги поставете в овален стъклен съд. Покрийте с прилепващо фолио за микровълнови фурни и го надупчете. Оставете да престои 1-2 минути.
10 Белени картофи	250 гр.	Измийте и обелете картофите и ги нарежете на еднакви парчета. Поставете ги в стъклена купа с капак. Добавете 45-60 мл (3-4 супени лъжици) вода. Поставете купата в средата на въртящата се поставка. Гответе с капак. Оставете да престои 2-3 минути.
11 Кафяв ориз	125 гр.	Използвайте голяма купа от огнеупорно стъкло с капак. Добавете двойно количество студена вода (250 мл). Гответе с капак. Разбъркайте преди времето на престой и добавете сол и подправки. Оставете да престои 5-10 минути.
12 Пълнозърнести макарони	125 гр.	Използвайте голяма купа от огнеупорно стъкло с капак. Добавете 500 мл вряла вода, щипка сол и разбъркайте добре. Гответе без капак. Разбъркайте преди времето на престоя и изцедете внимателно след това. Оставете да престои 1 минута.
13 Киноа	125 гр.	Използвайте голяма купа от огнеупорно стъкло с капак. Добавете двойно количество студена вода (250 мл). Гответе с капак. Разбъркайте преди времето на престой и добавете сол и подправки. Оставете да престои 1-3 минути.
14 Булгур	125 гр.	Използвайте голяма купа от огнеупорно стъкло с капак. Добавете двойно количество студена вода (250 мл). Гответе с капак. Разбъркайте преди времето на престой и добавете сол и подправки. Оставете да престои 2-5 минути.

Код/храна	Размер на порцията	Инструкции
15 Пилешки гърди	300 гр.	Измийте парчетата и ги поставете върху керамична чиния. Покрийте с прилепващ филм за микровълнови фурни. Надупчете филма. Поставете съда върху въртящата се поставка. Оставете да престои 2 минути.
16 Пуешки гърди	300 гр.	Измийте парчетата и ги поставете върху керамична чиния. Покрийте с прилепващ филм за микровълнови фурни. Надупчете филма. Поставете съда върху въртящата се поставка. Оставете да престои 2 минути.
17 Пресни рибни филета	300 гр.	Измийте рибата и я поставете върху керамична чиния, добавете 1 супена лъжица лимонов сок. Покрийте с прилепващ филм за микровълнови фурни. Надупчете филма. Поставете съда върху въртящата се поставка. Оставете да престои 1-2 минути.
18 Филе от прясна съомга	300 гр.	Измийте рибата и я поставете върху керамична чиния, добавете 1 супена лъжица лимонов сок. Покрийте с прилепващ филм за микровълнови фурни. Надупчете филма. Поставете съда върху въртящата се поставка. Оставете да престои 1-2 минути.
19 Пресни скариди	250 гр.	Измийте скаридите и ги поставете върху керамична чиния, добавете 1 супена лъжица лимонов сок. Покрийте с прилепващ филм за микровълнови фурни. Надупчете филма. Поставете съда върху въртящата се поставка. Оставете да престои 1-2 минути.
20 Прясна пъстърва	200 гр.	Поставете 1 цяла прясна риба върху огнеупорен съд. Добавете щипка сол, 1 супена лъжица лимонов сок и подправки. Покрийте с прилепващ филм за микровълнови фурни. Надупчете филма. Поставете съда върху въртящата се поставка. Оставете да престои 2 минути.

Използване на фурната

Използване на функциите за ускорено размразяване

Функциите на **Quick Defrost (Ускорено размразяване)** ви дава възможност да размразявате месо, птици, риба и замразени зеленчуци и замразен хляб. Времето на размразяване и нивото на мощност се задават автоматично. Вие просто избирате програмата и теглото.

ЗАБЕЛЕЖКА

Използвайте само контейнери които са подходящи за микровълнова фурна.

Отворете вратичката. Поставете замразената храна в керамичен съд в центъра на въртящата се поставка. Затворете вратата.

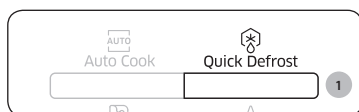

1. Натиснете бутона **Quick Defrost (Ускорено размразяване)**.

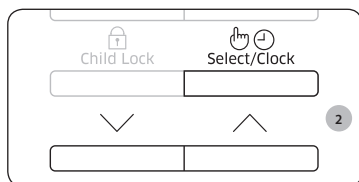

2. Изберете типа на храната, която готвите, като натиснете бутона за **Нагоре** или **Надолу**. И после натиснете бутона **Select/Clock (Избор/Часовник)**.

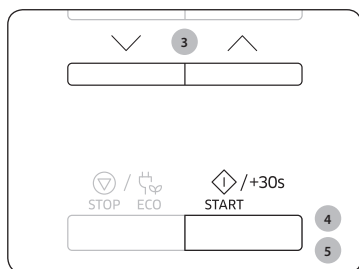

3. Изберете размера на порцията, като натиснете бутона за **Нагоре** или **Надолу**. (Вижте за справка таблицата отстрани.)

4. Натиснете бутона **START/+30s (СТАРТ/+30с)**.

Резултат:

- Размразяването започва.
- Фурната издава сигнал по време на размразяването, за да ви напомни да обърнете храната.

5. Натиснете бутона **START/+30s (СТАРТ/+30с)** отново, за да завършите размразяването.

Резултат:

- 1) Фурната издава звук 4 пъти.
- 2) Крайният напомнящ сигнал звучи 3 пъти (по веднъж на минута).
- 3) На дисплея се показва отново текущото време.

В следващата таблица са дадени различните програми за **Quick Defrost (Ускорено размразяване)**, размер на порциите, времена за престой и съответните инструкции. Преди размразяване свалете всички видове опаковки. Поставете месо, птици, риба, зеленчуци и хляб върху плоска стъклена или керамична чиния.

Код/храна	Размер на порцията	Инструкции
1 Месо	200-1500 гр.	Покрийте краищата с алуминиево фолио. Обърнете месото, когато фурната издаде звуков сигнал. Тази програма е подходяща за говеждо, агнешко, свинско, стекове, пържоли, мляно месо. Оставете да престои 20-60 минути.
2 Птици	200-1500 гр.	Покрийте краищата на бутчетата и крилцата с алуминиево фолио. Обърнете птицата, когато фурната издаде звуков сигнал. Тази програма е подходяща както за цяло пиле, така и за порции пиле. Оставете да престои 20-60 минути.
3 Риба	200-1500 гр.	Покрийте опашката при цяла риба с алуминиево фолио. Обърнете рибата, когато фурната издаде звуков сигнал. Тази програма е подходяща както за цяла риба, така и за рибни филета. Оставете да престои 20-60 минути.
4 Зеленчуци	200-1500 гр.	Подредете равномерно замразените зеленчуци на плоска стъклена чиния. Обърнете замразените зеленчуци, когато фурната бипне. Тази програма е подходяща за всички видове замразени зеленчуци. Оставете да престои 5-20 минути.
5 Хляб	200-1500 гр.	Поставете хляба хоризонтално върху кухненска хартия и го обърнете, когато фурната издаде звуков сигнал. Поставете кейка върху керамична чиния и ако е възможно, го обърнете, когато фурната издаде звуков сигнал. (Фурната продължава да работи и спира, когато отворите вратата.) Тази програма е подходяща за всички видове хляб – нарязан или цял, а също и за хлебчета и багети. Подредете хлебчетата в кръг. Тази програма е подходяща за всички видове кекс с мая, бисквити, чийзкейк и многолистно тесто. Тя не е подходяща за тестени кори, плодови и крем пити, а също и за кекс с шоколадова глазура. Оставете да престои 10-30 минути.

Използване на функцията за размекване/топене

Функцията **Soften/Melt (Размекване/Топене)** има 4 предварително програмирани времена за готвене. Не е необходимо да задавате нито времената за готвене, нито нивото на мощност. Можете да регулирате броя на порциите, като натиснете бутона за **Нагоре** или **Надолу**.

Най-напред поставете храната в центъра на въртящата се поставка и затворете вратичката.

ЗАБЕЛЕЖКА

Използвайте само контейнери които са подходящи за микровълнова фурна.

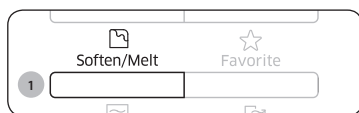

1. Натиснете бутона **Soften/Melt (Размекване/Топене)**.

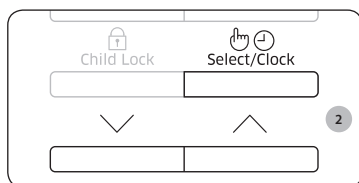

2. Изберете типа на храната, която готвите, като натиснете бутона за **Нагоре** или **Надолу**. И после натиснете бутона **Select/Clock (Избор/Часовник)**.

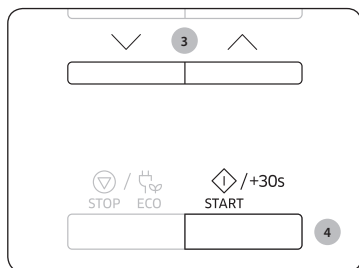

3. Изберете размера на порцията, като натиснете бутона за **Нагоре** или **Надолу**. (Вижте за справка таблицата отстрани.)
4. Натиснете бутона **START/+30s (СТАРТ/+30с)**.

Резултат: Храната се готви в съответствие с избраната предварително програмирана настройка.

- 1) Фурната издава звук 4 пъти.
- 2) Крайният напомнящ сигнал звучи 3 пъти (по веднъж на минута).
- 3) На дисплея се показва отново текущото време.

В следващата таблица са дадени различните програми за **Soften/Melt (Размекване/Топене)**, количества и съответните инструкции. Тези програми работят само с микровълнова енергия.

Код/храна	Размер на порцията	Инструкции
1 Разтопяване на масло	50 гр. 100 гр.	Нарежете маслото на 3 или 4 парчета и ги сложете в малка стъклена купа. Топете продукта непокрит. Разбъркайте след готвене. Оставете да престои 1-2 минути.
2 Разтопяване на черен шоколад	50 гр. 100 гр.	Настържете тъмен шоколад и го поставете в малка стъклена купа. Топете продукта непокрит. Разбъркайте след стопяване. Оставете да престои 1-2 минути.
3 Разтопяване на захар	25 гр. 50 гр.	Поставете захарта в малка стъклена купа. Добавете 10 мл вода за 25 гр. захар и 20 мл вода за 50 гр. захар. Топете продукта непокрит. Изваждайте внимателно и използвайте ръкавици за фурна! Използвайте лъжица или вилица, за да разлеете карамела върху хартия за печене. Оставете да престои 10 минути, докато изсъхне, и извадете от хартията.
4 Размекване на масло	50 гр. 100 гр.	Нарежете маслото на 3 или 4 парчета и ги сложете в малка стъклена купа. Размеквайте без капак. Оставете да престои 1-2 минути.

Използване на фурната

Използване на функцията за предпочитани

Ако готвите или претопляте същите храни, може да запаметите времената на готвене и нивото на мощност в паметта на микровълновата фурна, така че да не се налага да ги задавате всеки път.

Може да използвате две различни настройки.



1. Задайте програма за готвене (време на готвене и ниво на мощност) както обикновено; вижте страницата за готвене/претопляне отново, ако е необходимо.

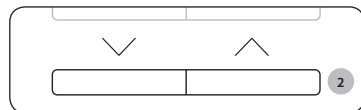

2. Натиснете бутона **Favorite (Предпочитани)**, след това изберете програмата, която искате да запаметите, като натиснете бутона за **Нагоре** или **Надолу**.

П1: Първа настройка

П2: Втора настройка



3. Натиснете бутона **Select/Clock (Избор/Часовник)**, за да завършите настройката. Или натиснете бутона **START/+30s (СТАРТ/+ 30с)**, за да стартирате програмата веднага.

Резултат: Настройките ви сега са запаметени в паметта на фурната.



Информация

Например : Ако искате да запаметите режим Microwave (Микровълни), мощност 600 W и 3 минути за П1.

1. Натиснете бутона **Microwave (Микровълни)**.
2. Задайте мощност 600 W с натискане на бутона **Нагоре** или **Надолу**. И после натиснете бутона **Select/Clock (Избор/Часовник)**.
3. Задайте времето за готвене на 3 минути, като натиснете бутона за **Нагоре** или **Надолу**.
4. Натиснете бутона **Favorite (Предпочитани)**, след което изберете П1.
5. Натиснете бутона **Select/Clock (Избор/Часовник)** или **START/+30s (СТАРТ/+ 30с)**, за да завършите настройката.

За използване на предпочитаната настройка

Най-напред поставете храната в центъра на въртящата се поставка и затворете вратичката.



1. Натиснете бутона **Favorite (Предпочитани)** след това изберете програмата, като натиснете бутона за **Нагоре** или **Надолу**.

П1: Първа настройка

П2: Втора настройка

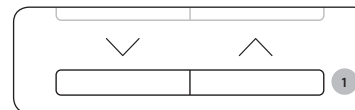

2. Натиснете бутона **START/+30s (СТАРТ/+30с)**.

Резултат: Храната се готви според избраната настройка.

Използване на функцията за обезмирисяване

Използвайте тази функция след готвене на храна със силна миризма или когато вътре във фурната има много дим.

Първо почистете фурната отвътре.



Натиснете бутона **Deodorization (Обезмирисяване)**, след като сте приключили с почистването. Веднага след натискане на бутона **Deodorization (Обезмирисяване)**, операцията ще започне автоматично. Когато приключи, фурната бипва четири пъти.

ЗАБЕЛЕЖКА

Времето на обезмирисяване е зададено на 5 минути. Увеличава се с 30 секунди при всяко натискане на бутона **START/+30s (СТАРТ/+30с)**.

ЗАБЕЛЕЖКА

Максималното време за обезмирисяване е 15 минути.

Използване на функцията за заключване за деца

Вашата микровълнова фурна е снабдена със специална програма за заключване от деца, която позволява фурната да бъде "заключена", така че децата или друг незапознат с нея да не могат да я включват случайно.



1. Натиснете бутона **Child Lock (Заключване за деца)** за 3 секунди.

Резултат:

- Фурната се заключва (не могат да се избират никакви функции).
- На дисплея се показва "L".



2. За да отключите фурната, натиснете бутона **Child Lock (Заключване за деца)** за 3 секунди.

Резултат: Фурната може да бъде използвана нормално.

Изключване на звуковия сигнал

Можете да изключите звуковия сигнал, когато искате.

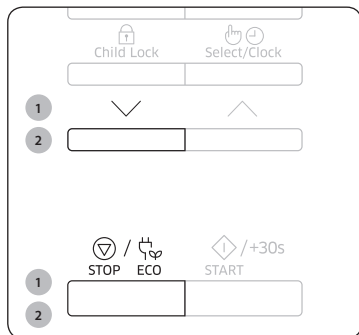

1. Натиснете едновременно бутона за **Надолу** и **СТОП/ЕКО (СТОП/ИКОНОМИЧНО)**.

Резултат: Фурната не издава звуков сигнал при края на функция.

2. За да включите обратно звъненето, натиснете отново едновременно бутона за **Нагоре** и **СТОП/ЕКО (СТОП/ИКОНОМИЧНО)**.

Резултат: Фурната работи нормално.

Указател за готварски съдове

За да готвят храната в микровълновата фурна, микровълните трябва да са в състояние да проникват в храната, без да се отразяват или поглъщат от чинията.

Затова трябва да се внимава при избора на готварски съдове. Ако готварските съдове са маркирани като подходящи за микровълни, не трябва да се безпокоите.

Следващата таблица изброява различни видове готварски съдове и посочва дали и как да се използват в една микровълнова фурна.

Готварски съдове	Подходящи за микровълни	Коментари
Алуминиево фолио	✓X	Може да се използва в малки количества за защита на зони от прегаряне. Ако фолиото е твърде близо до стената на фурната или се използва твърде много фолио, може да се образува дъга.
Подложна чиния	✓	Не претопляйте повече от 8 минути.
Съдове от порцелан и керамика	✓	Съдовете от порцелан, керамика, глазирана керамика и костен порцелан обикновено са подходящи, освен ако не са декорирани с метален кант.
Чинии от полиестерен картон за еднократно използване	✓	Някои замразени храни са опаковани в такива чинии.
Опаковки на аламинути		
• Полистиренови купи	✓	Могат да се използват за затопляне на храна. Прегряването може да причини стопяване на полистирена.
• Хартиени пликосе или вестници	X	Могат да се запалят.
• Рециклирана хартия или метални изрезки	X	Може да причини образуване на дъга.
Съсклени съдове		
• Фурна-към-посуда	✓	Могат да се използват, освен ако не са декорирани с метален кант.
• Фини стъклени съдове	✓	Могат да се използват за претопляне на храни или течности. Тънкото стъкло може да се счупи или пукне при бързо нагриване.
• Стъклени буркани	✓	Капакът трябва да се сваля. Подходящи само за претопляне.

Указател за готварски съдове

Готварски съдове	Подходящи за микровълни	Коментари
Метални		
• Чинии	X	Могат да причинят образуване на дъги или пожар.
• Закопчалки на пликове за фризер	X	
Хартиени		
• Чинии, чаши, салфетки и кухненска хартия	✓	За кратко готвене и претопляне. Също и за поемане на излишната влага.
• Рециклирана хартия	X	Може да причини образуване на дъга.
Пластмасови		
• Съдове	✓	Особено ако са от топлоустойчива термопластмаса. Някои други пластмаси могат да се изкривяват или обезцветяват при високи температури. Не използвайте меламинова пластмаса.
• Прилепващ филм	✓	Може да се използва за задържане на влагата. Не трябва да докосва храната. Внимавайте при отстраняване на филма, тъй като ще излезе гореща пара.
• Пликове за фризер	✓X	Само ако в тях може да се вари или са подходящи за фурна. Не трябва да са херметично затворени. Набодете с вилица, ако е необходимо.
Восъчна или пергаментова хартия	✓	Може да се използва за задържане на влагата и предотвратяване на изпръскване.

✓ : Препоръчва се ✓X : Използвайте внимателно X : Не е подходящо

Ръководство за готвене

Микровълни

Микровълновата енергия всъщност прониква в храните, като се привлича и поглъща от тяхното съдържание на вода, мазнини и захар.

Микровълните причиняват бързо движение на молекулите в храната. Бързото движение на тези молекули създава триене, а получената топлина готви храната.

Готвене

Готварски съдове за микровълново готвене:

Готварските съдове винаги трябва да позволяват на микровълновата енергия да преминава през тях за максимална ефективност. Микровълните се отразяват от метали, като неръждаема стоманата алуминий или мед, но не могат да проникват през керамика, стъкло, порцелан и пластмаси, както и хартия и дърво. Така че храната не трябва да се готви в метални съдове.

Подходящи за микровълново готвене храни:

Много видове храни са подходящи за микровълново готвене, включително пресни или замразени зеленчуци, плодове, тестени изделия, ориз, зърнени храни, боб, риба и месо. В микровълнова фурна могат да се готвят също сосове, кремове, супи, пудинги на пара, плодови сладка и лютеници. Най-общо казано, микровълновото готвене е идеално за всеки вид храна, който може обикновено да се приготви на котлон. Топене на масло или шоколад, например (вижте главата със съвети, техники и препоръки).

Покриване по време на готвене

Много е важно да се покрива храната по време на готвене, защото изпаряваната вода се издига като пара и подпомага процеса на готвене. Храната може да бъде покрита по различен начин, например с керамична чиния, пластмасов капак или прилепващ филм подходящ за микровълнова фурна.

Времена за престой

След като готвенето завърши, важно е да се осигури време за престой на храната, за да се позволи на температурата вътре в храната да се изравни.

Претопляне на течности и храни

Използвайте нивата на мощност и времената в тази таблица като упътване за претопляне.

Храна	Размер на порцията	Включване	Време (мин.)
Напитки (кафе, чай и вода)	150 мл (1 чаша)	800 W	1-1½
	250 мл (1 чаша)		1½-2
Инструкции Налейте в чаша и претопляйте непокрита. Поставете чаша/порцеланова чаша в средата на въртящата се поставка. Дръжте ги в микровълновата фурна по време на престоя и разбъркайте добре. Оставете да престои 1-2 минути.			
Супа (охладена)	250 гр.	800 W	3-3½
	Инструкции Налейте в дълбока керамична чиния. Покрийте с пластмасов капак. Разбъркайте добре след претопляне. Разбъркайте отново преди сервиране. Оставете да престоят 2-3 минути.		
Задушено (охладено)	350 гр.	600 W	5½-6½
	Инструкции Поставете задушното в дълбока керамична чиния. Покрийте с пластмасов капак. Разбърквайте от време на време по време на претоплянето и отново преди престой и сервиране. Оставете да престоят 2-3 минути.		
Макаронени изделия със сос (охладени)	350 гр.	600 W	4½-5½
	Инструкции Поставете макаронените изделия (напр. спагети или яйчено фиде) върху плоска керамична чиния. Покрийте с прилепващ филм за микровълнови фурни. Разбъркайте преди сервиране. Оставете да престои 3 минути.		
Пълнени макаронени изделия със сос (охладени)	350 гр.	600 W	5-6
	Инструкции Поставете макаронените изделия с плънка (напр. равиоли, тортелини) в дълбока керамична чиния. Покрийте с пластмасов капак. Разбърквайте от време на време по време на претоплянето и отново преди престой и сервиране. Оставете да престои 3 минути.		

Храна	Размер на порцията	Включване	Време (мин.)
Готови ястия (охладени)	350 гр.	600 W	5½-6½
	Инструкции Разделете ястието от 2-3 охладени компонента върху керамична чиния. Покрийте с прилепващ филм за микровълнови фурни. Оставете да престои 3 минути.		
Макаронени (замразени) (канелони, макарони, лазаня)	400 гр.	450 W	16-16½
	Инструкции Поставете замразените тестени изделия в малка правоъгълна чиния от огнеупорно стъкло. Поставете чинията на право върху въртящата се поставка. Оставете да престои 2-3 минути.		

Отстраняване на неизправности и информационни кодове

Отстраняване на неизправности

Ако имате някой от изброените по-долу проблеми, опитайте дадените решения.

Проблем	Причина	Действие
Обща информация		
Бутоните не могат да се натискат правилно.	Между бутоните могат да бъдат захванати чужди тела.	Отстранете чуждото тяло и опитайте отново.
	За сензорни модели: Влагата е по външната част.	Избършете влагата от външните части.
	Активирано е заключването за деца.	Деактивирайте го.
Не се показва часът.	Зададена е функцията Есо (Икономично).	Изключете функцията Есо (Икономично).
Фурната не работи.	Не се подава захранване.	Уверете се, че се подава захранване.
	Вратата е отворена.	Затворете вратата и опитайте отново.
	Механизмите за безопасно отваряне на вратата са покрити с чужди тела.	Отстранете чуждото тяло и опитайте отново.
Фурната спира, докато работи.	Потребителят е отворил вратата, за да обърне храната.	След обръщане на храната натиснете отново бутона Start (Старт), за да стартирате работата.

Проблем	Причина	Действие
Фурната се изключва по време на работа.	Фурната готви продължително време.	След готвене дълго време оставете фурната да изстине.
	Охлаждащият вентилатор на фурната не работи.	Слушайте за звука на охлаждащия вентилатор.
	Опитвате да работите с фурната без поставена храна вътре.	Поставете храна във фурната.
	Няма достатъчно място за проветряване на фурната.	Има входящи/изходящи отвори отпред и отзад на фурната за проветряване. Спазвайте разстоянията, препоръчани от ръководството за монтиране на продукта.
	В един контакт се използват няколко щепсела.	Определете един контакт, в който да включвате само фурната.
По време на работа се чува пукане и фурната не работи.	Готвенето на запечатана храна или използването на контейнер с капак може да причини пукащи звуци.	Не използвайте запечатани контейнери, тъй като те могат да се пръснат при готвене поради разширяване на съдържанието им.
Външната част на фурната е твърде гореща по време на работа.	Няма достатъчно място за проветряване на фурната.	Има входящи/изходящи отвори отпред и отзад на фурната за проветряване. Спазвайте разстоянията, препоръчани от ръководството за монтиране на продукта.
	Отгоре на фурната има предмети.	Премахнете всички предмети отгоре на фурната.
Вратата не може да се отвори правилно.	Между вратата и вътрешността на фурната има заседнали остатъци от храна.	Почистете фурната и после отворете вратата.

Проблем	Причина	Действие
Нагриването, включително функцията "заотопляне", не работи правилно.	Фурната може да не работи, да има поставена твърде много храна или да е използван неправилен съд.	Поставете една чаша вода в контейнер, предназначен за микровълнови фурни, и оставете фурната да работи за 1-2 минути, за да проверите дали водата се загрева. Намалете количеството на храната и стартирайте отново функцията. Използвайте контейнер за готвене с плоско дъно.
Функцията за размразяване не работи.	Готви се твърде много храна.	Намалете количеството на храната и стартирайте отново функцията.
Вътрешното осветление е слабо или не се включва.	Вратата е била оставена отворена дълго време.	Вътрешното осветление може автоматично да се изключи, когато работи функцията Есо (Икономично). Затворете и отворете отново вратата или натиснете бутона Cancel (Отмяна).
	Вътрешната лампа е покрита с чужди тела.	Почистете вътрешността на фурната и после проверете отново.
По време на готвене се чува бипване.	Ако се използва функцията за автоматично готвене, това бипване означава, че е време да обърнете храната по време на размразяване.	След обръщане на храната натиснете отново бутона Start (Старт), за да стартирате отново работата.
Фурната не е нивелирана.	Фурната е монтирана на неравна повърхност.	Уверете се, че фурната е монтирана на равна и стабилна повърхност.
По време на готвене има искри.	По време на готвене/ размразяване се използват метални контейнери.	Не използвайте метални контейнери.
При включване на захранването фурната веднага почва да работи.	Вратата не е правилно затворена.	Затворете вратата и проверете отново.

Проблем	Причина	Действие
От фурната излиза електричество.	Захранването или контактът не са правилно заземени.	Уверете се, че захранването и контактът са правилно заземени.
<ol style="list-style-type: none"> Капе вода. Излиза пара през пукнатина на вратичката. Остава вода във фурната. 	В зависимост от храната в някои случаи може да се образува пара или вода. Това не е неизправност във фурната.	Оставете фурната да изстине и после избършете със суха домакинска кърпа.
Яркостта вътре във фурната се променя.	Яркостта се променя в зависимост от изходната мощност според промени във функцията.	Промените в изходната мощност при готвене не са неизправности. Това не е неизправност във фурната.
Готвенето приключи, но охлаждащият вентилатор все още работи.	За да проветри фурната, охлаждащият вентилатор продължава да работи около 3 минути след завършване на готвенето.	Това не е неизправност във фурната.

Отстраняване на неизправности и информационни кодове

Проблем	Причина	Действие
Въртяща се поставка		
Докато се върти, въртящата се поставка излиза от място или спира да се върти.	Няма ролков пръстен или той не е поставен правилно.	Монтирайте ролковия пръстен и опитайте отново.
Въртящата се поставка се трие, докато се върти.	Не е поставен ролковият пръстен, има твърде много храна или контейнерът е твърде голям и се опира във вътрешността на фурната.	Регулирайте количеството храна и не използвайте твърде големи контейнери.
Въртящата се стойка трака, докато се върти, и е шумна.	Остатъци от храна са полепнали по дъното на фурната.	Отстранете всякакви залепнали остатъци от дъното на фурната.

Информационен код

Информационен код	ПРИЧИНА	Действие
C-d0	Бутоните за управление са натиснати над 10 секунди.	Почистете клавишите и проверете дали няма вода по повърхността около тях. Ако се повтори, изключете фурната за над 30 секунди и опитайте да настроите отново. Ако се появи отново, обадете се на центъра за обслужване на клиенти на SAMSUNG.

ЗАБЕЛЕЖКА

Ако предложеното решение не разреши проблема, се свържете с местен център за обслужване на клиенти на SAMSUNG.

Технически спецификации

SAMSUNG се стреми да подобрява изделията си непрекъснато. Затова и конструктивните спецификации, и тези инструкции за потребителя подлежат на промяна без предизвестие.

Модел	MS23K3513**
Захранване	230 V ~ 50 Hz AC
Консумация на ел. енергия Микровълни	1150 W
Изходна мощност	100 W / 800 W - 6 нива (IEC-705)
Работна честота	2450 MHz
Размери (Ш x В x Д) Външни (включително дръжката) Кухина на фурната	489 x 275 x 374 мм 330 x 211 x 324 мм
Обем	23 литра
Тегло Нето	Прибл. 12,0 кг.

Бележка

Бележка

Бележка

Имайте предвид, че гаранцията на Samsung HE покрива обажданията до сервиз за разясняване на работата на продукта, коригиране на неправилно монтиране или извършване на нормално почистване и поддръжка.

ВЪПРОСИ ИЛИ КОМЕНТАРИ?

СТРАНА	ОБАДЕТЕ СЕ	ИЛИ НИ ПОСЕТЕТЕ ОНЛАЙН НА
ALBANIA	045 620 202	www.samsung.com/al/support
BOSNIA	055 233 999	www.samsung.com/support
BULGARIA	*3000 Цена в мрежата 0800 111 31, Безплатна телефонна линия	www.samsung.com/bg/support
CROATIA	072 726 786	www.samsung.com/hr/support
CZECH	800-SAMSUNG (800-726786)	www.samsung.com/cz/support
HUNGARY	0680SAMSUNG (0680-726-7864)	www.samsung.com/hu/support
MONTENEGRO	020 405 888	www.samsung.com/support
POLAND	801-172-678* lub +48 22 607-93-33* Dedykowana infolinia do obsługi zapytań dotyczących telefonów komórkowych: 801-672-678* lub +48 22 607-93-33* * (koszt połączenia według taryfy operatora)	http://www.samsung.com/pl/support/
ROMANIA	*8000 (apel in retea) 08008-726-78-64 (08008-SAMSUNG) Apel GRATUIT	www.samsung.com/ro/support
SERBIA	011 321 6899	www.samsung.com/rs/support
SLOVAKIA	0800-SAMSUNG (0800-726 786)	www.samsung.com/sk/support
LITHUANIA	8-800-77777	www.samsung.com/lt/support
LATVIA	8000-7267	www.samsung.com/lv/support
ESTONIA	800-7267	www.samsung.com/ee/support
SLOVENIA	080 697 267 (brezplačna številka)	www.samsung.com/si/support



DE68-04431M-02

Mikrovalna pećnica

Korisnički priručnik

MS23K3513**



SAMSUNG

Sadržaj

Sigurnosne upute	3	Razine snage i variranje vremena	12
Važne sigurnosne upute	3	Prilagodba vremena kuhanja	13
Ispravno odlaganje proizvoda (Električni i elektronički otpad)	7	Zaustavljanje kuhanja	13
Montaža	7	Postavke načina rada za štednju energije	13
Pribor	7	Korištenje značajki za automatsko kuhanje	14
Mjesto montiranja	8	Korištenje značajke za brzo odmrzavanje	16
Tanjur	8	Korištenje značajke za omekšavanje/otapanje	17
Održavanje	8	Upotreba omiljenih funkcija	18
Čišćenje	8	Za upotrebu omiljene postavke	18
Zamjena (popravak)	9	Upotreba značajki osvježavanja	18
Održavanje u slučaju dužeg razdoblja nekorištenja	9	Korištenje značajke zaštite za djecu	19
Značajke pećnice	9	Isključivanje zvučnog signala	19
Pećnica	9	Upute za posuđe	19
Upravljačka ploča	10	Upute za kuhanje	20
Korištenje pećnice	10	Rješavanje problema i šifre pogrešaka	22
Način rada mikrovalne pećnice	10	Rješavanje problema	22
Provjera ispravnosti rada pećnice	11	Šifra pogreške	24
Kuhanje/podgrijavanje	11	Tehničke specifikacije	25
Postavljanje vremena	12		

Sigurnosne upute

VAŽNE SIGURNOSNE UPUTE

POMNO PROČITAJTE I SPREMITE ZA BUDUĆU UPOTREBU.

UPOZORENJE: Ako su vrata ili zaštitna brtva oštećeni, ne uključujte pećnicu dok je ne popravi ovlaštena osoba.

UPOZORENJE: Za sve osobe, osim ovlaštenih, opasno je izvoditi bilo kakve usluge ili popravke koji obuhvaćaju uklanjanje poklopca koji pruža zaštitu od izlaganja mikrovalnoj energiji.

UPOZORENJE: Tekućine i druga hrana ne smiju se zagrijavati u zatvorenim posudama jer mogu eksplodirati.

UPOZORENJE: Djeci bez nadzora dopustite korištenje mikrovalne pećnice samo ako su im dane odgovarajuće upute tako da djeca pećnicu mogu koristiti na siguran način, uz razumijevanje opasnosti od nepravilne upotrebe.

Uređaj je namijenjen korištenju samo u kućanstvu i nije namijenjen korištenju u sljedećim prostorima:

- kuhinje za osoblje u trgovinama, uredima i ostalim radnim okruženjima;
- seoske kuće;
- hoteli, moteli i ostala mjesta za smještaj;
- smještaji s noćenjem i doručkom.

Koristite samo posude koje je prikladno za korištenje u mikrovalnim pećnicama.

Prilikom zagrijavanja hrane u plastičnim ili papirnatim posudama pripazite na pećnicu zbog mogućnosti zapaljenja. Mikrovalna pećnica namijenjena je zagrijavanju hrane i pića. Sušenje hrane ili odjeće te zagrijavanje jastučića za grijanje, papuča, spužvi, vlažne tkanine i sličnih materijala može uzrokovati ozljede ili požar.

Ako primijetite dim, isključite uređaj ili isključite kabel za napajanje i ostavite vrata zatvorenim kako biste ugušili plamen.

Zagrijavanje pića u mikrovalnoj pećnici može izazvati zakašnjelo ključanje i stoga s posudom treba pažljivo rukovati.

Sadržaj bočica za hranjenje i staklenki s dječjom hranom mora se promiješati ili protresti, a temperatura provjeriti prije konzumacije kako bi se izbjegle opekline.

Jaja u ljusci i cijela tvrdo kuhana jaja ne smiju se zagrijavati u mikrovalnoj pećnici jer mogu eksplodirati čak i nakon zagrijavanja u mikrovalnoj pećnici.

Pećnica se mora redovito čistiti, a ostaci hrane ukloniti.

Sigurnosne upute

Ako se pećnica ne održava čistom, može doći do propadanja površine što može nepovoljno utjecati na vijek trajanja uređaja te dovesti do opasne situacije.

Mikrovalna pećnica namijenjena je korištenju samo na pultu (samostojeća), ne postavljajte je u ormarić.

Metalne posude za hranu i piće nisu dozvoljene za mikrovalno kuhanje.

Izbjegavajte pomicati tanjur pri vađenju posuda iz uređaja.

Uređaj se ne smije čistiti parom.

Uređaj se ne smije čistiti mlazom vode.

Uređaj nije namijenjen korištenju u cestovnim vozilima, kamp kućicama i sličnim vozilima.

Uređaj ne smiju koristiti osobe (uključujući djecu) smanjenih fizičkih, osjetilnih ili mentalnih sposobnosti ni osobe koje nemaju potrebno znanje i iskustvo, osim ako su pod nadzorom i upućene u rukovanje uređajem od strane osobe odgovorne za njihovu sigurnost.

Djecu treba nadgledati kako se ne bi igrala s uređajem.

Uređaj smiju koristiti djeca s navršениh 8 i više godina, osobe smanjenih fizičkih, osjetilnih ili mentalnih sposobnosti te osobe koje nemaju potrebno znanje i iskustvo, ali samo pod nadzorom te ako su upućeni u rukovanje uređajem na siguran način te ako razumiju moguće opasnosti. Djeca se ne smiju igrati uređajem. Djeca ne smiju čistiti niti održavati uređaj bez nadzora.

Ako je kabel za napajanje oštećen, mora ga zamijeniti proizvođač, njegov serviser ili druga osoba odgovarajućih kvalifikacija kako bi se izbjegla opasnost.

Ova se pećnica mora postaviti u odgovarajućem smjeru i na visini koja omogućava jednostavan pristup njenoj unutrašnjosti i površini za upravljanje pećnicom.

Prije prvog korištenja pećnice u nju treba staviti vodu i zatim je ostaviti da radi 10 minuta.

Ako uređaj proizvodi čudan zvuk, miris po paljevini ili dim, odmah iskopčajte kabel napajanja i obratite se najbližem servisnom centru.

Mikrovalna pećnica mora se postaviti u blizini zidne utičnice.

Opća sigurnost

Sve izmjene ili popravke mora obaviti isključivo kvalificirano osoblje.

Nemojte zagrijavati hranu ili tekućine u zatvorenim posudama namijenjenima za korištenje u mikrovalnoj pećnici.

Za čišćenje pećnice nemojte koristiti benzen, otapalo, alkohol niti uređaje za čišćenje pomoću pare ili pod visokom tlakom.

Nemojte postaviti pećnicu: pored izvora topline ili zapaljivih materijala; na vlažna, masna, prašnjava ili mjesta izložena izravnom sunčevom svjetlu ili vodi; na mjesto gdje postoji mogućnost curenja plina ili na neravnu podlogu.

Ova se pećnica mora uzemljiti na pravilan način i u skladu s lokalnim i državnim propisima. Redovito s utikača i kontaktnih točaka pomoću suhe krpe uklonite sve strane tvari.

Nemojte povlačiti, pretjerano svijati kabel napajanja niti na njega stavljati teške predmete. Ako je došlo do curenja plina (propan, ukapljeni plin, itd.), odmah provjetrite prostor. Ne dodirujte kabel za napajanje.

Ne dodirujte kabel za napajanje vlažnim rukama.

Dok pećnica radi, nemojte je isključivati iskopčavanjem kabela za napajanje.

U uređaj nemojte stavljati prste niti u njega umetati strane tvari. Ako su u pećnicu dospjele strane tvari, iskopčajte kabel za napajanje i obratite se lokalnom servisnom centru tvrtke Samsung.

Nemojte pretjerano pritiskati pećnicu niti je izlagati udarcima.

Pećnicu nemojte stavljati na lomljive predmete.

Provjerite jesu li napon, frekvencija i struja jednaki onima navedenima u specifikacijama proizvoda.

Čvrsto priključite utikač u utičnicu u zidu. Nemojte koristiti višestruke utičnice, produžne kabele niti električne pretvarače.

Ne postavljajte kabel za napajanje na metalne predmete. Umetnite kabel za napajanje između predmeta ili iza pećnice.

Nemojte koristiti oštećeni utikač, kabel za napajanje ili rasklimanu utičnicu. U slučaju oštećivanja utikača ili kabela za napajanje obratite se lokalnom servisnom centru tvrtke Samsung.

Pećnicu nemojte izravno prskati niti polijevati vodom.

Na pećnicu, u pećnicu ili na vrata pećnice nemojte stavljati nikakve predmete.

Površinu pećnice nemojte prskati hlapljivim tvarima kao što je insekticid.

U pećnicu nemojte stavljati zapaljive materijale. Budite pažljivi prilikom zagrijavanja jela ili pića koja sadrže alkohol jer alkoholne pare mogu doći u kontakt s vrućim dijelovima pećnice.

Djeca se mogu udariti u vrata ili priklještit prste. Pri otvaranju i zatvaranju pećnice držite djecu podalje od vrata pećnice.

Upozorenja vezana za mikrovalnu pećnicu

Zagrijavanje pića u mikrovalnoj pećnici može izazvati zakašnjelo klučanje i stoga s posudom uvijek treba pažljivo rukovati. Uvijek pričekajte da piće odstoji najmanje 20 sekundi prije nego što ga izvadite. Prema potrebi miješajte tijekom zagrijavanja. Uvijek promiješajte nakon zagrijavanja.

U slučaju opekline slijedite upute za prvu pomoć:

1. Uronite opečeno područje u hladnu vodu na najmanje 10 minuta.
2. Prekrijte čistom, suhom tkaninom.
3. Ne nanosite kreme, ulja ili losione.

Nemojte stavljati posudu ni rešetku u vodu neposredno nakon kuhanja jer bi se mogle oštetiti. Pećnicu nemojte koristiti za prženje u dubokoj masnoći jer nije moguće kontrolirati temperaturu ulja. To bi moglo prouzročiti izlijevanje vrućeg ulja.

Mjere opreza za mikrovalnu pećnicu

Upotrebljavajte samo posude koje je sigurno za korištenje u mikrovalnoj pećnici. Nemojte koristiti metalne posude, setove posuda sa zlatnim i srebrnim obrubom, metalni pribor, itd. Izvadite metalne žice. Može doći do električnog iskrenja.

Nemojte koristiti pećnicu za sušenje papira ili odjeće.

Za zagrijavanje malih količina hrane koristite postavku s kraćim vremenom jer se hrana u suprotnom može pretjerano zagrijati ili zagorjeti.

Kabel za napajanje i utikač držite podalje od vode i izvora topline.

Jaja u ljusci i cijela tvrdo kuhana jaja nemojte zagrijavati u mikrovalnoj pećnici kako biste izbjegli mogućnost eksplozije. Nemojte zagrijavati nepropusne ili vakumirane posude, orašaste plodove, rajčice itd.

Ne prekrivajte ventilacijske otvore tkaninom ili papirom. Postoji opasnost od požara. Može doći do pregrijavanja pećnice, nakon čega će se ona automatski isključiti i ostati isključena sve dok se dovoljno na ohladi.

Sigurnosne upute

Uvijek koristite rukavice za pećnicu prilikom vađenja posuda iz pećnice.

Promiješajte tekućine na polovici postupka zagrijavanja ili nakon dovršenja zagrijavanja i ostavite ih da odstoje najmanje 20 sekundi nakon zagrijavanja kako bi se spriječilo njihovo eruptivno ključanje.

Prilikom otvaranja vrata stanite na udaljenost ispruženih ruku kako biste izbjegli opekline uslijed izlaska vrućeg zraka ili pare.

Ne uključujte pećnicu ako je prazna. Pećnica se nakon 30 minuta automatski isključuje iz sigurnosnih razloga. Preporučujemo da u pećnici uvijek držite čašu vode koja će upiti energiju mikrovalova ako se pećnica slučajno uključi.

Prilikom postavljanja pećnice pridržavajte se podataka o razmacima koji su navedeni u ovim uputama. (pogledajte odjeljak Postavljanje mikrovalne pećnice).

Budite oprezni prilikom priključivanja drugih električnih uređaja u utičnice blizu pećnice.

Mjere opreza pri rukovanju mikrovalnom pećnicom

Ako se ne pridržavate sljedećih mjera opreza, može doći do štetnog izlaganja mikrovalnoj energiji.

- Ne uključujte pećnicu s otvorenim vratima. Ne dirajte sigurnosni unutarnji mehanizam (zasune vrata). Ne gurajte strane predmete u otvore sigurnosnog unutarnjeg mehanizma.
- Nemojte stavljati predmete između vrata pećnice i prednje strane pećnice te nemojte ostavljati ostatke hrane na površinama za brtvljenje. Održavajte vrata i površine za brtvljenje na vratima čistima tako da ih nakon svake upotrebe najprije obrišete vlažnom krpicom, a zatim mekom, suhom krpicom.
- Ne uključujte pećnicu ako je oštećena. Uključite je tek nakon što je popravi kvalificirani serviser.

Važno: vrata pećnice moraju se pravilno zatvoriti. Vrata ne smiju biti savijena: šarke na vratima ne smiju biti razbijene ili rasklimane; brtve i površine za brtvljenje ne smiju biti oštećene.

- Sva podešavanja i popravke mora izvršiti kvalificirani serviser.

Ograničeno jamstvo

Tvrtka Samsung naplatit će zamjenu pribora ili popravak kozmetičke prirode ako je oštećenje uređaja ili pribora uzrokovao korisnik. Predmeti na koje se to odnosi:

- Izvijena, izgrebena ili slomljena vrata, ručice, okno ili upravljačka ploča.
- Slomljena plitica, vodilice okretnog mehanizma, utor za tanjur ili žičana rešetka.

Ovu pećnicu koristite samo za namjene opisane u ovom priručniku s uputama. Upozorenja i važne sigurnosne upute u ovom priručniku ne sadrže sve moguće uvjete i situacije koje bi se mogle dogoditi. Vaša je odgovornost da prilikom postavljanja, održavanja i rukovanja pećnicom slijedite zdrav razum i pridržavate se mjera opreza.

Budući da se upute za rukovanje u nastavku odnose na različite modele, svojstva vaše mikrovalne pećnice mogu se neznatno razlikovati od opisanih u ovom priručniku i možda se ne primjenjuju svi znakovi upozorenja. Ako imate pitanja ili nedoumica, obratite se lokalnom servisnom centru tvrtke Samsung ili potražite pomoć i informacije na internetskoj adresi www.samsung.com.

Ovu pećnicu koristite samo za zagrijavanje hrane. Uređaj je namijenjen isključivo za kućnu upotrebu. Nemojte zagrijavati nikakve tkanine niti jastuke punjene zrnima. Proizvođač neće snositi odgovornost za oštećenja uzrokovana neodgovarajućim ili nepravilnim korištenjem pećnice.

Pećnicu redovito čistite i održavajte kako ne bi došlo do propadanja površine pećnice i opasnih situacija.

Definicija grupe proizvoda

Ovaj proizvod je u grupi 2 klase B ISM opreme. Definicija grupe 2 koja sadrži svu ISM opremu u kojoj se energija radiovalova namjerno generira i/ili koristi u obliku elektromagnetskog zračenja za obradu materijala, opremu za elektroerozijsku opremu te opremu za strujno zavarivanje.

Oprema B klase je oprema prikladna za korištenje u kućanstvima i ustanovama koje su izravno povezane s niskonaponskom električnom mrežom koja napaja zgrade koje koriste mali korisnici.

Ispravno odlaganje proizvoda (Električni i elektronički otpad)



(Primjenjivo Primjenjuje se u zemljama s posebnim sustavima za prikupljanje otpada)

Ova oznaka na proizvodu, dodatnoj opremi ili u literaturi ukazuje na to da se proizvod i njegova elektronička oprema (npr., punjač, slušalice, USB kabel) ne bi trebali odlagati s ostalim kućanskim otpadom na kraju radnog vijeka. Da biste spriječili moguću štetu za okoliš ili ljudsko zdravlje nekontroliranim odlaganjem otpada, odvojite ovaj predmet od ostalih vrsta otpada i odgovorno reciklirajte kako biste promicali održivu ponovnu upotrebu materijalnih resursa. Korisnici u kućanstvima trebali bi kontaktirati prodavača kod kojega su kupili proizvod ili ured lokalne vlasti za pojedinosti o tome gdje i kako se ovaj predmet može odnijeti kako bi recikliranje bilo sigurno za okoliš.

Korisnici u tvrtkama trebaju kontaktirati dobavljača i provjeriti uvjete i odredbe kupovnog ugovora. Ovaj proizvod i njegova elektronička oprema ne smije se miješati s drugim komercijalnim otpadom.

Informacije o obvezama tvrtke Samsung u pogledu okoliša i regulatornih obveza specifičnih za proizvod npr. REACH, posjetite stranicu: samsung.com/uk/aboutsamsung/samsungelectronics/corporatecitizenship/data_corner.html

Montaža

Pribor

Ovisno o modelu koji ste kupili, isporučena vam je dodatna oprema koja se može koristiti na više načina.

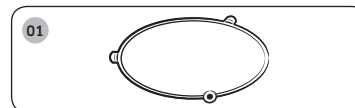

01 Obruč okretnog mehanizma, postavlja se na sredinu pećnice.

Svrha: Obruč okretnog mehanizma podržava tanjur.

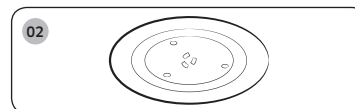

02 Okretni tanjur, postavlja se na obruč okretnog mehanizma u ležište utora za tanjur.

Svrha: Okretni tanjur služi kao glavna površina za kuhanje; može se jednostavno izvaditi radi čišćenja.

VAŽNO

NEMOJTE upotrebljavati mikrovalnu pećnicu bez obruča okretnog mehanizma i tanjura.

Montaža

Mjesto montiranja

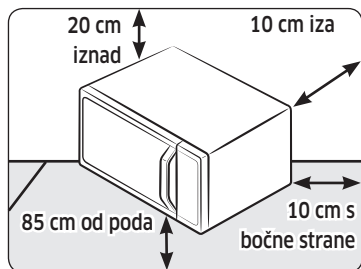

- Odaberite ravnu, stabilnu površinu približno 85 cm iznad poda. Površina mora podnijeti težinu pećnice.
- Osigurajte prostor za ventilaciju barem 10 cm od stražnjeg zida i obiju bočnih strana te 20 cm iznad pećnice.
- Nemojte postavljati pećnicu na toplu i vlažna mjesta, npr. blizu druge mikrovalne pećnice ili radijatora.
- Poštujte specifikacije za napajanje mikrovalne pećnice. Koristite samo odobrene produžne kabele ako su vam potrebni.
- Prije prvog korištenja pećnice vlažnom krpom obrišite unutrašnjost i zaštitnu brtvu na vratima.

Tanjur

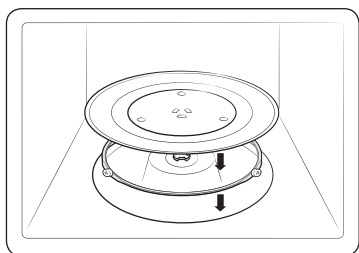

Izvadite svu ambalažu iz pećnice. Postavite obruč okretnog mehanizma i tanjur. Provjerite okreće li se tanjur slobodno.

Održavanje

Čišćenje

Redovito čistite pećnicu kako bi se spriječilo nakupljanje nečistoća na pećnici ili u njejoj unutrašnjosti. Posebno pripazite na vrata, brtve na vratima, okretni tanjur i obruč okretnog mehanizma (odnosi se samo na određene modele).

Ako se vrata ne otvaraju ili zatvaraju bez poteškoća, prvo provjerite je li se na brtvama vrata nakupila nečistoća. Za čišćenje unutrašnjosti i vanjskog dijela pećnice koristite mekanu krpu i vodu sa sapunom. Dobro isperite i osušite.

Uklanjanje tvrdokorne prljavštine i neugodnih mirisa iz unutrašnjosti pećnice

1. U praznu pećnicu stavite šalicu razrijeđenog limunovog soka na sredinu tanjura.
2. Pećnicu grijte 10 minuta na maksimalnoj snazi.
3. Nakon dovršetka ciklusa pričekajte da se pećnica ohladi. Potom otvorite vrata i očistite pećnicu.

Čišćenje modela na kojima se grijač može okrenuti

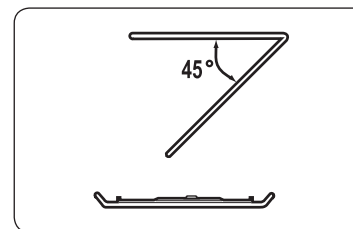

Kako biste očistili gornji dio pećnice, spustite gornji grijač za 45° kako je prikazano. Tako ćete moći očistiti gornji dio. Po dovršetku vratite grijač u početni položaj.

⚠ OPREZ

- Održavajte vrata i brtve na vratima čistima kako bi se vrata otvarala i zatvarala bez poteškoća. U suprotnom možete skratiti životni vijek pećnice.
- Pripazite da ne prolijete vodu na otvore za ventilaciju.
- Nemojte koristiti abrazivna sredstva ili kemikalije za čišćenje.
- Nakon svakog korištenja pećnice upotrijebite blagi deterdžent kako biste očistili pećnicu nakon što se pećnica ohladi.

Zamjena (popravak)

⚠ UPOZORENJE

Ova pećnica u unutrašnjosti ne sadrži dijelove koje korisnik može ukloniti. Nemojte pokušavati sami vršiti zamjene ili popravke u pećnici.

- Ako primijetite problem sa šarkama, brtvama i/ili vratima, obratite se kvalificiranom tehničaru ili lokalnom servisnom centru tvrtke Samsung za tehničku podršku.
- Ako želite zamijeniti žarulju, obratite se lokalnom servisnom centru tvrtke Samsung. Nemojte je sami zamijeniti.
- Ako primijetite problem s kućištem pećnice, prvo isključite kabel za napajanje iz izvora napajanja, a potom se obratite lokalnom servisnom centru tvrtke Samsung.

Održavanje u slučaju dužeg razdoblja nekorisćenja

- Ako pećnicu ne koristite tijekom dužeg razdoblja, iskopčajte kabel za napajanje i premjestite pećnicu na suho mjesto bez prašine. Prašina i vlaga koje se nakupljaju u unutrašnjosti pećnice mogu utjecati na rad pećnice.

Značajke pećnice

Pećnica

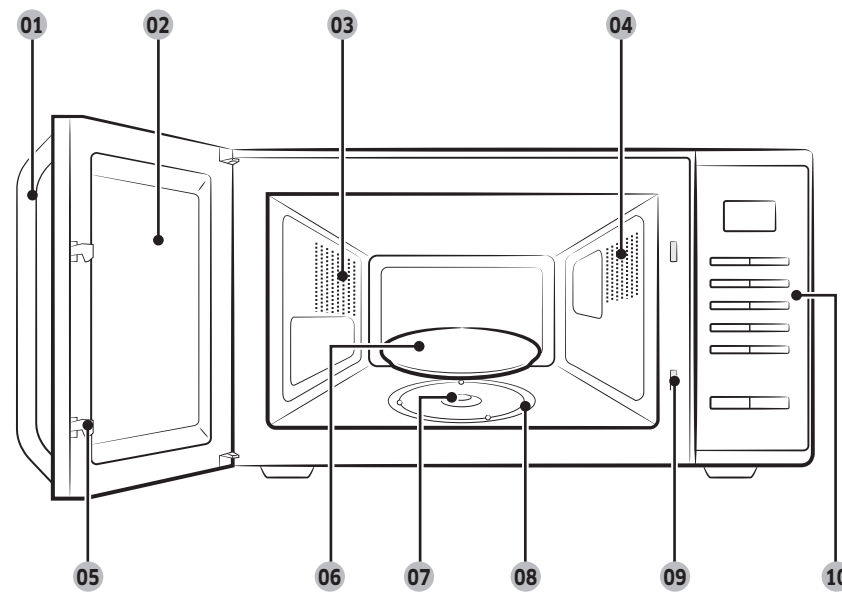

- | | | |
|----------------------|-----------------------------|---|
| 01 Ručica na vratima | 02 Vrata | 03 Otvori za ventilaciju |
| 04 Light (Lagano) | 05 Zasuni vrata | 06 Tanjur |
| 07 Utor za tanjur | 08 Obruč okretnog mehanizma | 09 Sigurnosni otvori za unutarnje zaključavanje |
| 10 Upravljačka ploča | | |

Značajke pećnice

Upravljačka ploča

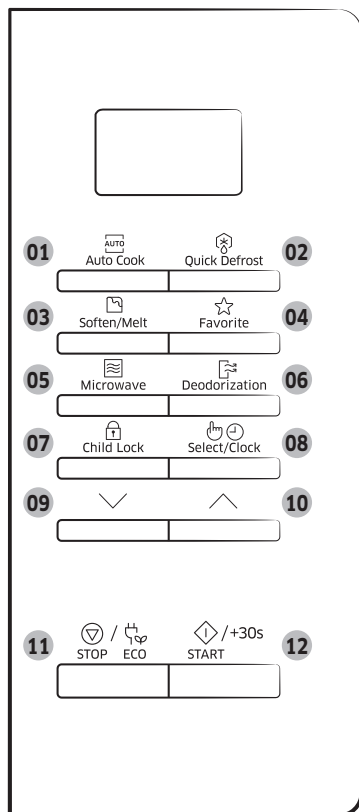

- 01** Gumb Auto Cook (Automatsko kuhanje)
- 02** Gumb Quick Defrost (Brzo odmrzavanje)
- 03** Gumb Soften/Melt (Omekšavanje/Otapanje)
- 04** Gumb Favorite (Omiljeni)
- 05** Gumb Microwave (Mikrovalovi)
- 06** Gumb Deodorization (Uklanjanje mirisa)
- 07** Gumb Child Lock (Zaštita za djecu)
- 08** Gumb Select/Clock (Odabir/Sat)
- 09** Gumb Dolje
- 10** Gumb Gore
- 11** Gumb STOP/ECO (PREKID/EKOLOŠKI NAČIN RADA)
- 12** Gumb START/+30s (POČETAK/+30s)

Korištenje pećnice

Način rada mikrovalne pećnice

Mikrovalovi su elektromagnetski valovi visoke frekvencije; energijom koju otpuštaju hrana se kuha ili podgrijava bez promjena u obliku ili boji.

Mikrovalnu pećnicu možete koristiti za:

- odmrzavanje
- podgrijavanje
- kuhanje

Princip kuhanja.

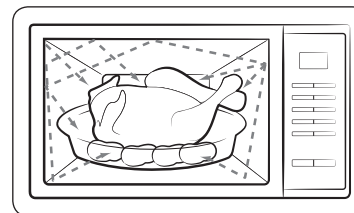

- 1.** Mikrovalovi koje generira magnetron reflektiraju se u unutrašnjosti i jednolično se raspoređuju uslijed okretanja hrane na tanjuru. Hrana se zbog toga kuha ravnomjerno.
- 2.** Hrana apsorbira mikrovalove do dubine od oko 2,5 cm. Kuhanje se zatim nastavlja jer se toplina raspoređuje u hrani.
- 3.** Vremena kuhanja variraju, već prema vrsti posuda i svojstvima hrane:
 - njenoj količini i gustoći
 - sadržaju vode
 - početnoj temperaturi (je li u pitanju smrznuta hrana ili ne)

VAŽNO

Budući da se središnji dijelovi hrane kuhaju raspoređivanjem topline, kuhanje se nastavlja čak i nakon što hranu izvadite iz pećnice. Zbog toga je potrebno poštivati vrijeme potrebno da hrana odstoji koje je navedeno u receptima i u ovim uputama kako biste omogućili:

- Ravnomjerno kuhanje hrane sve do njenog središta.
- Istu temperaturu u svim dijelovima hrane.

Provjera ispravnosti rada pećnice

Sljedeći jednostavan postupak omogućava vam provjeru ispravnosti rada pećnice u svakom trenutku. Ako niste sigurni je li pećnica ispravna, pogledajte poglavlje "Rješavanje problema" na stranicama 22 do 24.

NAPOMENA

Pećnicu je potrebno uključiti u odgovarajuću zidnu utičnicu. Tanjur mora biti na svojem mjestu u pećnici. Ako ne upotrebljavate maksimalnu razinu snage (100 % - 800 W), trebat će proći više vremena dok voda ne proključa.

Otvorite vrata pećnice povlačeći ručku na gornjoj strani vrata.
Postavite čašu s vodom na tanjur. Zatvorite vrata.

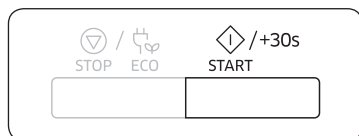

Pritisnite gumb **START/+30s (POČETAK/+30s)** i postavite vrijeme na 4 ili 5 minuta pritiskom gumba **START/+30s (POČETAK/+30s)** odgovarajući broj puta.

Rezultat: Pećnica će grijati vodu 4 ili 5 minuta. Voda bi trebala klučati.

Kuhanje/podgrijavanje

U postupku u nastavku opisuju se način kuhanja ili podgrijavanja hrane.

VAŽNO

Prije nego što pećnicu ostavite bez nadzora obavezno provjerite postavke kuhanja.

Otvorite vrata. Stavite hranu na sredinu tanjura. Zatvorite vrata. Ne uključujte mikrovalnu pećnicu ako je prazna.



1. Pritisnite gumb **Microwave (Mikrovalovi)**.

Rezultat: Prikazat će se oznaka 800 W (maksimalna snaga kuhanja):
 (način rada s mikrovalovima)

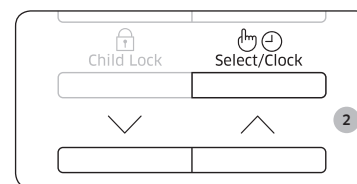

2. Odaberite odgovarajuću razinu snage pritiskanjem gumba **Gore** ili **Dolje**. (Pogledajte tablicu s razinama snage.)
Potom pritisnite gumb **Select/Clock (Odabir/Sat)**.

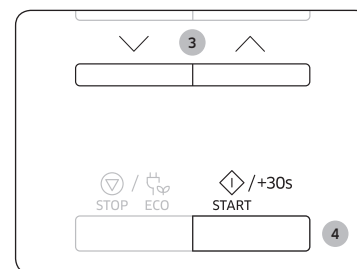

3. Postavite vrijeme kuhanja pritiskom gumba **Gore** ili **Dolje**.

Rezultat: Prikazat će se vrijeme kuhanja.

4. Pritisnite gumb **START/+30s (POČETAK/+30s)**.

Rezultat: Uključuje se svjetlo pećnice, a tanjur počinje okretati. Počinje kuhanje, a nakon dovršetka se događa sljedeće:

- 1) Pećnica će se oglasiti pomoću 4 zvučna signala.
- 2) Završni signal oglasit će se 3 puta (jednom svake minute).
- 3) Ponovno će se prikazati trenutno vrijeme.

Korištenje pećnice

Postavljanje vremena

Priključivanjem pećnice u struju na zaslonu će se automatski prikazati "88:88" pa zatim "12:00".

Postavite trenutno vrijeme. Vrijeme se može prikazivati u formatu od 24 ili 12 sati. Sat je potrebno namjestiti:

- Prilikom prvog postavljanja mikrovalne pećnice
- Nakon nestanka struje

NAPOMENA

Nemojte zaboraviti podesiti sat prilikom prelaska na ljetno/zimsko računanje vremena.



1. Pritisnite gumb **Select/Clock (Odabir/Sat)**.

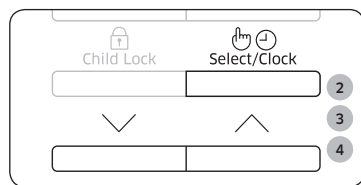

2. Postavite format vremena od 24 ili 12 sati pritiskom gumba **Gore** ili **Dolje**. Potom pritisnite gumb **Select/Clock (Odabir/Sat)**.
3. Za postavljanje sata pritisnite gumb **Gore** ili **Dolje**. Potom pritisnite gumb **Select/Clock (Odabir/Sat)**.



4. Za postavljanje minuta pritisnite gumb **Gore** ili **Dolje**.
5. Nakon prikazivanja pravog vremena pritisnite gumb **Select/Clock (Odabir/Sat)** kako biste pokrenuli sat.

Rezultat: Vrijeme će se prikazivati bez obzira na to koristite li mikrovalnu pećnicu.

Razine snage i variranje vremena

Funkcija za razinu snage omogućava vam da prilagodite količinu utrošene energije, a osim toga i vrijeme potrebno za kuhanje ili podgrijavanje hrane, ovisno o vrsti i količini hrane. Na raspolaganju vam je šest razina snage.

Razina snage	Postotak	Izlaz
VISOKA	100 %	800 W
SREDNJE VISOKA	75 %	600 W
SREDNJA	56 %	450 W
SREDNJE NISKA	38 %	300 W
ODMRZAVANJE	23 %	180 W
NISKA	13 %	100 W

Vrijeme kuhanja koje je navedeno u receptima i u ovim uputama odgovara određenoj razini snage.

Ako odaberete...	Vrijeme kuhanja trebate...
Višu razinu snage	Smanjiti
Nižu razinu snage	Povećati

Prilagodba vremena kuhanja

Možete povećati vrijeme kuhanja pritiskanjem gumba **START/+30s (POČETAK/+30s)** za svakih 30 sekundi koje želite dodati.

- U bilo kojem trenutku jednostavno možete provjeriti kako kuhanje napreduje otvaranjem vrata
- Povećanje preostalog vremena kuhanja

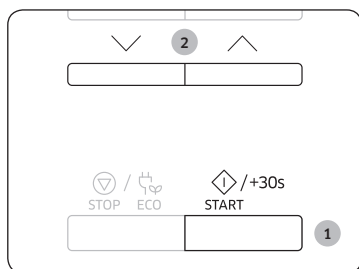

Metoda 1

Kako biste povećali vrijeme kuhanja hrana tijekom kuhanja, pritisnite gumb **START/+30s (POČETAK/+30s)** jednom za svakih 30 sekundi koje želite dodati.

- Primjer: Želite li dodati tri minute, pritisnite gumb **START/+30s (POČETAK/+30s)** šest puta.

Metoda 2

Za namještanje vremena kuhanja jednostavno pritisnite gumb **Gore** ili **Dolje**.

Zaustavljanje kuhanja

Kuhanje možete zaustaviti u bilo kojem trenutku kako biste:

- provjerili hranu
- okrenuli hranu ili je promiješali
- ostavili hranu da odstoji

Kako biste zaustavili kuhanje...	Učinite sljedeće...
Privremeno	Otvorite vrata ili jedanput pritisnite gumb STOP/ECO (PREKID/EKOLOŠKI NAČIN RADA) . Rezultat: Kuhanje se zaustavlja. Kako biste nastavili s kuhanjem, ponovno zatvorite vrata i pritisnite gumb START/+30s (POČETAK/+30s) .
Potpuno	Jedanput pritisnite gumb STOP/ECO (PREKID/EKOLOŠKI NAČIN RADA) . Rezultat: Kuhanje se zaustavlja. Želite li poništiti postavke kuhanja, ponovno pritisnite gumb STOP/ECO (PREKID/EKOLOŠKI NAČIN RADA) .

Postavke načina rada za štednju energije

Pećnica ima način rada za štednju energije.

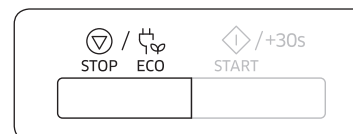

- Pritisnite gumb **STOP/ECO (PREKID/EKOLOŠKI NAČIN RADA)**.
Rezultat: Isključivanje prikaza.
- Za izlazak iz načina rada za štednju energije otvorite vrata ili pritisnite gumb **STOP/ECO (PREKID/EKOLOŠKI NAČIN RADA)** nakon čega će se na zaslonu prikazati trenutna vrijeme. Pećnica je spremna za korištenje.

NAPOMENA

Automatska funkcija štednje energije

Ako ne odaberete nijednu funkciju kada je u tijeku postavljanje uređaja ili uređaj radi uz aktivirano privremeno zaustavljanje, funkcija se otkazuje i nakon 25 minuta prikazuje se sat. Ako su vrata pećnice otvorena, lampa u pećnici isključit će se nakon 5 minuta.

Korištenje pećnice

Korištenje značajki za automatsko kuhanje

Značajka **Auto Cook (Automatsko kuhanje)** raspolaže s 20 unaprijed programiranih vremena za kuhanje. Ne trebate postavljati ni vrijeme kuhanja ni razinu snage.

Vrstu porcija možete prilagoditi pritiskom gumba **Gore** ili **Dolje**.

VAŽNO

Upotrebljavajte samo posude koje je sigurno za korištenje u mikrovalnoj pećnici.

Najprije stavite hranu na sredinu tanjura i zatvorite vrata.



1. Pritisnite gumb **Auto Cook (Automatsko kuhanje)**.

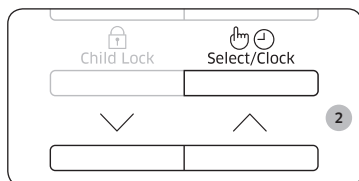

2. Odaberite vrstu hrane koju kuhate pritiskom gumba **Gore** ili **Dolje**. Potom pritisnite gumb **Select/Clock (Odabir/Sat)**.

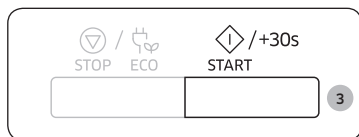

3. Pritisnite gumb **START/+30s (POČETAK/+30s)**.
Rezultat: Hrana se kuha prema unaprijed programiranim postavkama koje ste odabrali.

- 1) Pećnica će se oglasiti pomoću 4 zvučna signala.
- 2) Završni signal oglasit će se 3 puta (jednom svake minute).
- 3) Ponovno će se prikazati trenutno vrijeme.

U sljedećoj tablici navedene su količine i odgovarajuće upute o 20 unaprijed programiranih opcija za kuhanje. Ti programi rade samo uz mikrovalnu energiju.

Šifra/hrana	Veličina porcije	Upute
1 Ohladeno Gotovo jelo	300-350 g	Koristite keramički tanjur i pokrijte prozirnrom folijom za mikrovalnu pećnicu. Ovaj je program prikladan za jela koja se sastoje od 3 vrste namirnica (npr. mesa s umakom, povrća i priloga poput krumpira, riže i tjestenine). Ostavite da odstoji 2-3 minute.
2 Ohladeno Gotovo jelo	400-450 g	
3 Ohladeno vegetarijansko jelo	300-350 g	Jelo stavite na keramički tanjur i pokrijte prozirnrom folijom za mikrovalnu pećnicu. Ovaj je program prikladan za jela koja se sastoje od 2 vrste namirnica (npr. za špagete s umakom ili rižu s povrćem). Ostavite da odstoji 2-3 minute.
4 Ohladeno vegetarijansko jelo	400-450 g	
5 Brokula	250 g	Operite i očistite svježju brokulu te je razrežite na dijelove. Dijelove ravnomjerno poslažite u staklenu posudu s poklopcem. Pri kuhanju 250 g dodajte 30 ml (2 žlice) vode. Posudu stavite u sredinu okretnog tanjura. Kuhajte pokriveno. Promiješajte nakon kuhanja. Ostavite da odstoji 1-2 minute.
6 Mrkva	250 g	Operite i očistite mrkvu te je narežite na jednake dijelove. Dijelove ravnomjerno poslažite u staklenu posudu s poklopcem. Pri kuhanju 250 g dodajte 30 ml (2 žlice) vode. Posudu stavite u sredinu okretnog tanjura. Kuhajte pokriveno. Promiješajte nakon kuhanja. Ostavite da odstoji 1-2 minute.
7 Grah	250 g	Operite i očistite mahune. Dijelove ravnomjerno poslažite u staklenu posudu s poklopcem. Pri kuhanju 250 g dodajte 30 ml (2 žlice) vode. Posudu stavite u sredinu okretnog tanjura. Kuhajte pokriveno. Promiješajte nakon kuhanja. Ostavite da odstoji 1-2 minute.

Šifra/hrana	Veličina porcije	Upute
8 Špinat	150 g	Isperite i očistite špinat. Stavite ga u staklenu posudu s poklopcem. Nemojte dodavati vodu. Posudu stavite u sredinu okretnog tanjura. Kuhajte pokriveno. Promiješajte nakon kuhanja. Ostavite da odstoji 1-2 minute.
9 Klipovi kukuruza	250 g	Operite i očistite klipove kukuruza te ih stavite u ovalnu staklenu posudu. Posudu pokrijte prozirnrom folijom pogodnom za mikrovalne pećnice i zatim probušite foliju. Ostavite da odstoji 1-2 minute.
10 Oguljeni krumpiri	250 g	Operite krumpire, ogulite ih i narežite na jednake komade. Stavite ih u staklenu posudu s poklopcem. Dodajte 45-60 ml vode (3-4 žlice). Posudu stavite u sredinu okretnog tanjura. Kuhajte pokriveno. Ostavite da odstoji 2-3 minute.
11 Smeđa riža	125 g	Koristite veliku staklenu vatrostalnu posudu za korištenje u pećnici s poklopcem. Dodajte dvostruku količinu hladne vode (250 ml). Kuhajte pokriveno. Dodajte sol i začinsko bilje, promiješajte te ostavite da odstoji. Ostavite da odstoji 5-10 minuta.
12 Makaroni od cjelovitog brašna	125 g	Koristite veliku staklenu vatrostalnu posudu za korištenje u pećnici s poklopcem. Dodajte 500 ml kipuće vode, malo soli i dobro promiješajte. Kuhajte otkriveno. Promiješajte, ostavite da odstoji i nakon toga temeljito ocijedite. Ostavite da odstoji 1 minutu.
13 Quinoa	125 g	Koristite veliku staklenu vatrostalnu posudu za korištenje u pećnici s poklopcem. Dodajte dvostruku količinu hladne vode (250 ml). Kuhajte pokriveno. Dodajte sol i začinsko bilje, promiješajte te ostavite da odstoji. Ostavite da odstoji 1-3 minute.
14 Bulgur	125 g	Koristite veliku staklenu vatrostalnu posudu za korištenje u pećnici s poklopcem. Dodajte dvostruku količinu hladne vode (250 ml). Kuhajte pokriveno. Dodajte sol i začinsko bilje, promiješajte te ostavite da odstoji. Ostavite da odstoji 2-5 minuta.

Šifra/hrana	Veličina porcije	Upute
15 Pileća prsa	300 g	Operite komade piletine i stavite ih na keramički tanjur. Pokrijte prozirnrom folijom za mikrovalnu pećnicu. Probušite foliju. Postavite zdjelu na tanjur. Ostavite da odstoji 2 minute.
16 Pureća prsa	300 g	Operite komade piletine i stavite ih na keramički tanjur. Pokrijte prozirnrom folijom za mikrovalnu pećnicu. Probušite foliju. Postavite zdjelu na tanjur. Ostavite da odstoji 2 minute.
17 Svježi riblji fileti	300 g	Operite ribu i stavite je na keramički tanjur, a zatim dodajte 1 žlicu limunovog soka. Pokrijte prozirnrom folijom za mikrovalnu pećnicu. Probušite foliju. Postavite zdjelu na tanjur. Ostavite da odstoji 1-2 minute.
18 Svježi fileti lososa	300 g	Operite ribu i stavite je na keramički tanjur, a zatim dodajte 1 žlicu limunovog soka. Pokrijte prozirnrom folijom za mikrovalnu pećnicu. Probušite foliju. Postavite zdjelu na tanjur. Ostavite da odstoji 1-2 minute.
19 Svježe kozice	250 g	Operite kozice i stavite ih na keramički tanjur, a zatim dodajte 1 žlicu limunovog soka. Pokrijte prozirnrom folijom za mikrovalnu pećnicu. Probušite foliju. Postavite zdjelu na tanjur. Ostavite da odstoji 1-2 minute.
20 Svježa pastrva	200 g	Stavite jednu svježu ribu u vatrostalnu posudu. Dodajte malo soli, 1 žlicu limunovog soka i začinsko bilje. Pokrijte prozirnrom folijom za mikrovalnu pećnicu. Probušite foliju. Postavite zdjelu na tanjur. Ostavite da odstoji 2 minute.

Korištenje pećnice

Korištenje značajke za brzo odmrzavanje

Značajka **Quick Defrost (Brzo odmrzavanje)** omogućava vam odmrzavanje mesa, peradi, ribe, smrznutog povrća i kruha. Vrijeme potrebno za odmrzavanje i razina snage postavljaju se automatski. Trebate samo odabrati program i težinu.

NAPOMENA

Koristite samo posude koje je sigurno za korištenje u mikrovalnoj pećnici.

Otvorite vrata. Stavite smrznutu hranu u keramičku posudu na sredinu tanjura. Zatvorite vrata.

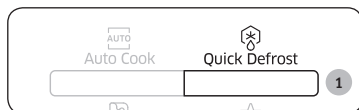

1. Pritisnite gumb **Quick Defrost (Brzo odmrzavanje)**.

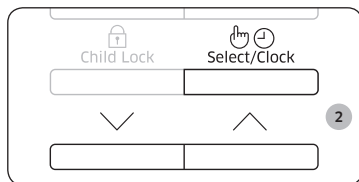

2. Odaberite vrstu hrane koju kuhate pritiskom gumba **Gore** ili **Dolje**. Potom pritisnite gumb **Select/Clock (Odabir/Sat)**.

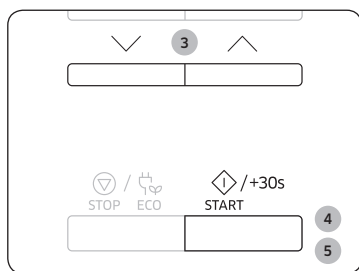

3. Odaberite veličinu porcije pritiskom gumba **Gore** ili **Dolje**. (pogledajte tablicu sa strane).
4. Pritisnite gumb **START/+30s (POČETAK/+30s)**.

Rezultat:

- Započinje odmrzavanje.
- Pećnica će se tijekom procesa odmrzavanja oglasiti zvučnim signalom, što je podsjetnik za okretanje hrane.

5. Ponovno pritisnite gumb **START/+30s (POČETAK/+30s)** za završetak odmrzavanja.

Rezultat:

- 1) Pećnica će se oglasiti pomoću 4 zvučna signala.
- 2) Završni signal oglasit će se 3 puta (jednom svake minute).
- 3) Ponovno će se prikazati trenutno vrijeme.

U sljedećoj tablici navedeni su razni programi za **Quick Defrost (Brzo odmrzavanje)** s veličinama porcija, vremenom potrebnim da hrana odstoji i pripadajućim uputama. Prije odmrzavanja uklonite svu ambalažu s hrane. Meso, perad, ribu, povrće i kruh stavite u plitku staklenu posudu ili na keramički tanjur.

Šifra/hrana	Veličina porcije	Upute
1 Meso	200-1500 g	Rubove zaštitite aluminijskom folijom. Nakon što se iz pećnice začuje zvučni signal, okrenite meso. Ovaj je program prikladan za govedinu, janjetinu, svinjetinu, odreske, mljeveno meso. Ostavite da odstoji 20-60 minuta.
2 Perad	200-1500 g	Vrhove bataka i krilaca zaštitite aluminijskom folijom. Nakon što se iz pećnice začuje zvučni signal, okrenite perad. Ovaj je program prikladan za čitave piliće, kao i za pileći rasjek. Ostavite da odstoji 20- 60 minuta.
3 Riba	200-1500 g	Rep čitave ribe zaštitite aluminijskom folijom. Nakon što se iz pećnice začuje zvučni signal, okrenite ribu. Ovaj je program prikladan za čitave ribe, kao i za riblje filete. Ostavite da odstoji 20-60 minuta.
4 Povrće	200-1500 g	Ravnomjerno rasporedite smrznuto povrće na plitki stakleni tanjur. Nakon što se iz pećnice začuje zvučni signal, okrenite ili promiješajte smrznuto povrće. Ovaj je program prikladan za sve vrste smrznutog povrća. Ostavite da odstoji 5-20 minuta.
5 Kruh	200-1500 g	Kruh stavite vodoravno na komad kuhinjskog papira i čim se iz pećnice začuje zvučni signal, okrenite kruh. Kolač stavite na keramički tanjur i, ako je moguće, okrenite ga čim se iz pećnice začuje zvučni signal (pećnica nastavlja s radom i zaustavlja se kad otvorite vrata pećnice). Ovaj je program prikladan za pripremu svih vrsta kruha, rezanog ili cijelog, kao i krušičica i bageta. Krušičice rasporedite u krug. Ovaj je program prikladan za svakovrsne kolače s kvascem, biskvite, kolače sa sirom i lisnato tijesto. Nije prikladan za pite s korom, voće i kremaste kolače, kao ni za kolače s čokoladnom glazurom. Ostavite da odstoji 10-30 minuta.

Korištenje značajke za omekšavanje/otapanje

Značajke **Soften/Melt (Omekšavanje/Otapanje)** imaju četiri unaprijed programirana vremena kuhanja. Ne trebate postavljati ni vrijeme kuhanja ni razinu snage. Broj porcija možete podesiti pritiskom gumba **Gore** ili **Dolje**.

Najprije stavite hranu na sredinu tanjura i zatvorite vrata.

NAPOMENA

Upotrebljavajte samo posude koje je sigurno za korištenje u mikrovalnoj pećnici.

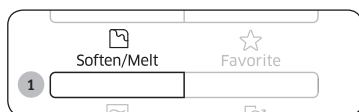

1. Pritisnite gumb **Soften/Melt (Omekšavanje/Otapanje)**.

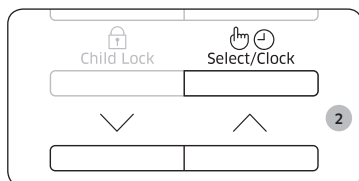

2. Odaberite vrstu hrane koju kuhate pritiskom gumba **Gore** ili **Dolje**. Potom pritisnite gumb **Select/Clock (Odabir/Sat)**.

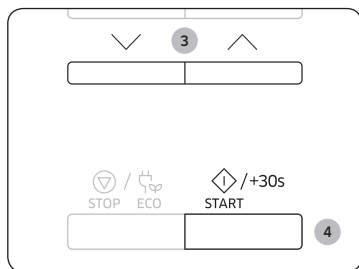

3. Odaberite veličinu porcije pritiskom gumba **Gore** ili **Dolje**. (pogledajte tablicu sa strane).
4. Pritisnite gumb **START/+30s (POČETAK/+30s)**.
Rezultat: Hrana se kuha prema unaprijed programiranim postavkama koje ste odabrali.
 - 1) Pećnica će se oglašiti pomoću 4 zvučna signala.
 - 2) Završni signal oglasit će se 3 puta (jednom svake minute).
 - 3) Ponovno će se prikazati trenutno vrijeme.

U sljedećoj tablici prikazani su programi značajki **Soften/Melt (Omekšavanje/Otapanje)**, količine i odgovarajuće upute. Ti programi rade samo uz mikrovalnu energiju.

Šifra/hrana	Veličina porcije	Upute
1 Otapanje maslaca	50 g 100 g	Narežite maslac na 3 ili 4 komada i stavite ih u malu staklenu posudu. Otapajte bez pokrivanja. Promiješajte nakon kuhanja. Ostavite da odstoji 1-2 minute.
2 Otapanje tamne čokolade	50 g 100 g	Naribajte tamnu čokoladu i stavite je u malu staklenu posudu. Otapajte bez pokrivanja. Promiješajte nakon otapanja. Ostavite da odstoji 1-2 minute.
3 Otapanje šećera	25 g 50 g	Stavite šećer u malu staklenu posudu. Dodajte 10 ml vode na 25 g te dodajte 20 ml vode na 50 g. Otapajte bez pokrivanja. Pažljivo izvadite uz upotrebu rukavica za pećnicu! Pomoću žlice ili vilice izlijte karamelizirane ukrase na papir za pečenje. Ostavite da stoji 10 minuta dok se ne osuši i uklonite s papira.
4 Omekšavanje maslaca	50 g 100 g	Narežite maslac na 3 ili 4 komada i stavite ih u malu staklenu posudu. Omekšajte bez pokrivanja. Ostavite da odstoji 1-2 minute.

Korištenje pećnice

Upotreba omiljenih funkcija

Ako često kuhate ili podgrijavate istu vrstu jela, možete pohraniti vrijeme kuhanja i razine snage u memoriju pećnice, tako da ih ne morate ponovno postavljati svaki put. Možete pohraniti dvije različite postavke.

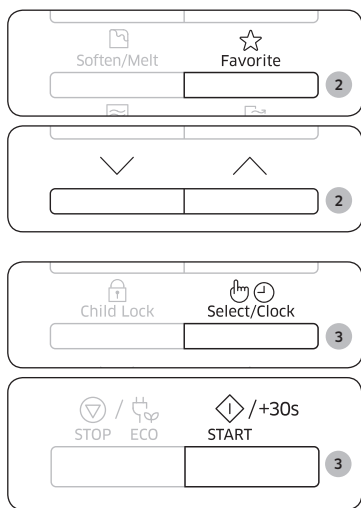

1. Postavite uobičajeni program kuhanja (vrijeme kuhanja i razina snage); ako je potrebno, pogledajte stranicu "Kuhanje/podgrijavanje".
2. Pritisnite gumb **Favorite (Omiljeni)**, a zatim odaberite program koji želite spremiti pritiskom gumba **Gore** ili **Dolje**.
P1 : Prva postavka
P2 : Druga postavka
3. Pritisnite gumb **Select/Clock (Odabir/Sat)** kako biste dovršili postupak postavljanja. Ili pritisnite gumb **START/+30s (POČETAK/+30s)** kako biste odmah pokrenuli program.
Rezultat: Vaša je postavka pohranjena u memoriju pećnice.

Informacije

Primjer: Ako želite spremiti način rada s mikrovalovima, namjestite snagu na 600 W i 3 minute na P1.

1. Pritisnite gumb **MICROWAVE (MIKROVALOVI)**.
2. Postavite snagu od 600 W pritiskom gumba **Gore** ili **Dolje**. Potom pritisnite gumb **Select/Clock (Odabir/Sat)**.
3. Postavite vrijeme kuhanja na 3 minute pritiskom gumba **Gore** ili **Dolje**.
4. Pritisnite gumb **Favorite (Omiljeni)**, zatim odaberite P1.
5. Pritisnite gumb **Select/Clock (Odabir/Sat)** ili **START/+30s (POČETAK/+30s)** kako biste dovršili postupak postavljanja.

Za upotrebu omiljene postavke

Najprije stavite hranu na sredinu tanjura i zatvorite vrata.

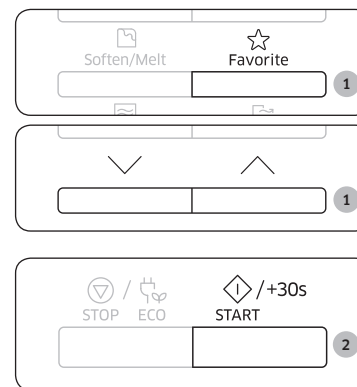

1. Pritisnite gumb **Favorite (Omiljeni)**, a zatim odaberite program pritiskom gumba **Gore** ili **Dolje**.
P1 : Prva postavka
P2 : Druga postavka
2. Pritisnite gumb **START/+30s (POČETAK/+30s)**.
Rezultat: Hrana se kuha kako ste odabrali.

Upotreba značajki osvježavanja

Ovu značajku koristite nakon kuhanja hrane teškog mirisa ili ako se u unutrašnjosti pećnice pojavi dim.

Najprije očistite unutrašnjost pećnice.



Nakon završetka čišćenja pritisnite gumb **Deodorisation (Uklanjanje mirisa)**.

Nakon što pritisnete gumb **Deodorisation (Uklanjanje mirisa)**, funkcija će se automatski pokrenuti.

Po dovršetku pećnica će se oglasiti s četiri zvučna signala.

NAPOMENA

Vrijeme trajanja osvježavanja je postavljeno na 5 minuta. To se vrijeme povećava za 30 sekundi kad god pritisnete gumb **START/+30s (POČETAK/+30s)**.

NAPOMENA

Maksimalno vrijeme osvježavanja iznosi 15 minuta.

Korištenje značajke zaštite za djecu

Vaša je mikrovalna pećnica opremljena posebnim programom zaštite za djecu, koji omogućava njeno "zaključavanje" kako je neko od djece ili netko drugi ne bi mogao nehotice uključiti.



1. Pritisnite gumb **Child Lock (Zaštita za djecu)** i držite ga pritisnutim 3 sekunde.

Rezultat:

- Pećnica će se zaključati (nećete moći odabrati nijednu funkciju).
- Na zaslonu se prikazuje "L".

L

2. Za otključavanje pećnice pritisnite gumb **Child Lock (Zaštita za djecu)** i držite ga pritisnutim 3 sekunde.

Rezultat: Pećnicu možete nastaviti normalno koristiti.

Isključivanje zvučnog signala

Zvučnu signalizaciju možete isključiti u bilo kojem trenutku.

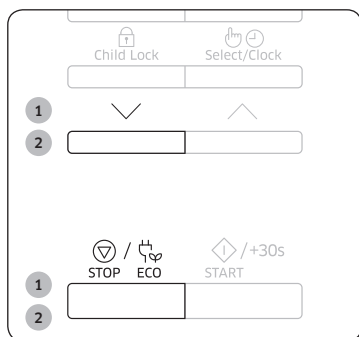

1. Istovremeno pritisnite gumb **Dolje** i **STOP/ECO (PREKID/EKOLOŠKI NAČIN RADA)**.

Rezultat: Pećnica se neće oglasiti zvučnim signalom kako bi označila kraj funkcije.

2. Želite li ponovno uključiti zvučnu signalizaciju, ponovno istovremeno pritisnite gumb **Dolje** i **STOP/ECO (PREKID/EKOLOŠKI NAČIN RADA)**.

Rezultat: Pećnica radi normalno.

Upute za posude

Kako biste kuhali hranu u mikrovalnoj pećnici, mikrovalovi moraju prolaziti kroz hranu, bez odbijanja od posuda ili upijanja u posude.

Stoga morate pažljivo odabrati posude za kuhanje. Ako posude ima oznaku da je sigurno za korištenje u mikrovalnoj pećnici, ne brinite.

U sljedećoj tablici nalaze se različite vrste posuda te naznačuje mogu se li koristiti u mikrovalnoj pećnici.

Posude	Sigurno za korištenje u mikrovalnoj pećnici	Komentari
Aluminijska folija	✓X	Može se koristiti u malim količinama za zaštitu dijelova od prekuhavanja. Može doći do iskrenja ako je folija preblizu stijenki pećnice ili se koristi previše folije.
Tanjur za hrskavu koru	✓	Ne zagrijavajte više od osam minuta.
Porculan i keramika	✓	Porculan, keramika, ocakljeno glineno posude i tvrdi porculan pogodni su ako nemaju metalne ukrase.
Jednokratno poliestersko kartonsko posude	✓	Neka smrznuta hrana pakira se u takvo posude.
Ambalaža za brzu hranu		
• Polistirenske čaše i posude	✓	Može se koristiti za podgrijavanje hrane. Pregrijavanje može rastopiti polistiren.
• Papirnate vrećice i novine	X	Mogu se zapaliti.
• Reciklirani papir ili metalni ukrasi	X	Može izazvati iskrenje.
Staklo		
• Posude za kuhanje i posluživanje	✓	Može se koristiti ako nema metalnih ukrasa.
• Fino stakleno posude	✓	Može se koristiti za zagrijavanje hrane i tekućine. Osjetljivo staklo može napuknuti ili se razbiti kod naglog zagrijavanja.
• Stakleni vrčevi	✓	Mora se ukloniti poklopac. Pogodno samo za zagrijavanje.

Upute za posude

Posude	Sigurno za korištenje u mikrovalnoj pećnici	Komentari
Metal <ul style="list-style-type: none">• Posude• Vrpce za zatvaranje vrećica za zamrzavanje	<ul style="list-style-type: none">✗✗	Može izazvati iskrenje ili požar.
Papir <ul style="list-style-type: none">• Tanjuri, šalice, ubrusi i kuhinjski papir• Reciklirani papir	<ul style="list-style-type: none">✓✗	Za kratkotrajno kuhanje i zagrijavanje. Također za upijanje viška vlage. Može izazvati iskrenje.
Plastika <ul style="list-style-type: none">• Posude• Prozirna folija• Vrećice za zamrzavanje	<ul style="list-style-type: none">✓✓✓✗	Osobito termoplastika otporna na toplinu. Neke druge plastike mogu se izobličiti i promijeniti boju na visokim temperaturama. Ne koristite melaminsku plastiku. Može se koristiti za zadržavanje vlage. Ne smije dodirivati hranu. Pripazite na vruću paru prilikom uklanjanja folije. Samo ako su sigurne za korištenje u pećnici. Ne smiju biti nepropusne. Probodite ih vilicom, ako je potrebno.
Voštani papir ili papir otporan na masnoću	✓	Može se koristiti za zadržavanje vlažnosti i sprječavanje prskanja.

✓ : Preporučeno ✓✗ : Pažljivo koristite ✗ : Nije sigurno

Upute za kuhanje

Mikrovalovi

Mikrovalna energija zapravo prodire u hranu, a privlači je i upija voda, masnoće i šećer u hrani.

Mikrovalovi uzrokuju brzo kretanje molekula u hrani. Brzo kretanje tih molekula stvara trenje, a toplina koja pri tom oslobađa kuha hranu.

Kuhanje

Posude za mikrovalno kuhanje:

Posude mora propuštati mikrovalnu energiju radi maksimalne učinkovitosti. Mikrovalovi se odbijaju od metala, kao što je nehrđajući čelik, aluminij ili bakar, no prolaze kroz keramiku, staklo, porculan i plastiku, kao i kroz papir i drvo. Stoga se hrana ne smije kuhati u metalnim posudama.

Hrana pogodna za mikrovalno kuhanje:

Mnogo vrsta hrane pogodno je za mikrovalno kuhanje, uključujući svježe i smrznuto povrće, voće, tjesteninu, rižu, žitarice, mahunarke, ribu i meso. Umaci, kreme, juhe, pudinzi i kompoti mogu se kuhati u mikrovalnoj pećnici. Općenito, mikrovalno kuhanje idealno je za sve vrste hrane koja se uobičajeno priprema na štednjaku. Otapanje maslaca ili čokolade, na primjer (pročitajte odjeljak sa savjetima, tehnikama i prijedlozima).

Prekrivanje tijekom kuhanja

Prekrivanje hrane tijekom kuhanja vrlo je važno jer se voda koja isparava diže u obliku pare i doprinosi postupku kuhanja. Hrana se može prekriti na više načina, npr. keramičkim tanjurom, plastičnim poklopcem ili prozirnom folijom pogodnom za mikrovalne pećnice.

Vrijeme da hrana odstoji

Nakon kuhanja važno je hranu ostaviti da odstoji određeno vrijeme kako bi se temperatura u hrani ujednačila.

Podgrijavanje tekućina i hrane

Kao smjernice koristite razine snage i vremena podgrijavanja u ovoj tablici.

Hrana	Veličina porcije	Napajanje	Vrijeme (min)
Pića (kava, čaj i voda)	150 ml (1 šalica)	800 W	1-1,5
	250 ml (1 šalica)		1,5-2
	Upute Ulijte u šalicu i podgrijte otkriveno. Šalicu stavite u sredinu okretnog tanjura. Ostavite ih u mikrovalnoj pećnici tijekom vremena potrebnog da odstoje i dobro promiješajte. Ostavite da odstoje 1-2 minute.		
Juha (hladna)	250 g	800 W	3-3,5
	Upute Ulijte u duboki keramički tanjur. Pokrijte plastičnim poklopcem. Dobro promiješajte nakon zagrijavanja. Ponovno promiješajte prije posluživanja. Ostavite da odstoje 2-3 minute.		
Pirjano jelo (hladno)	350 g	600 W	5,5-6,5
	Upute Pirjano jelo stavite u duboki keramički tanjur. Pokrijte plastičnim poklopcem. Povremeno promiješajte tijekom podgrijavanja te ponovno prije nego što hrana odstoje i prije posluživanja. Ostavite da odstoje 2-3 minute.		
Tjestenina s umakom (hladna)	350 g	600 W	4,5-5,5
	Upute Stavite tjesteninu (npr. špagete ili rezance s jajima) na plitki keramički tanjur. Pokrijte prozirnom folijom za mikrovalnu pećnicu. Promiješajte prije posluživanja. Ostavite da odstoje 3 minute.		

Hrana	Veličina porcije	Napajanje	Vrijeme (min)
Punjena tjestenina s umakom (hladna)	350 g	600 W	5-6
	Upute Stavite punjenu tjesteninu (npr. raviole i torteline) u duboku keramičku posudu. Pokrijte plastičnim poklopcem. Povremeno promiješajte tijekom podgrijavanja te ponovno prije nego što hrana odstoje i prije posluživanja. Ostavite da odstoje 3 minute.		
Gotov obrok (hladan)	350 g	600 W	5,5-6,5
	Upute Stavite obrok od 2-3 hladna dijela u keramičku posudu. Prekrijte prozirnom folijom za mikrovalnu pećnicu. Ostavite da odstoje 3 minute.		
Tjestenina (zamrznuta) (kaneloni, makaroni, lazanje)	400 g	450 W	16-16,5
	Upute Stavite smrznutu tjesteninu u malu, četvrtastu vatrostalnu posudu. Stavite posudu na tanjur. Ostavite da odstoje 2-3 minute.		

Rješavanje problema i šifre pogrešaka

Rješavanje problema

Ako imate neki od problema s popisa u nastavku, pokušajte s ponuđenim rješenjem.

Problem	Uzrok	Radnja
Općenito		
Gumbi se ne mogu pravilno pritisnuti.	Između gumba može se nalaziti strano tijelo.	Uklonite strano tijelo i pokušajte ponovno.
	Za modele na dodir: vlaga na vanjskom dijelu.	Uklonite vlagu s vanjskog dijela.
	Aktivirana je zaštita za djecu.	Deaktivirajte zaštitu za djecu.
Ne prikazuje se vrijeme.	Postavljena je funkcija Eco (Ušteda energije).	Isključite funkciju Eco.
Pećnica ne funkcionira.	Nema napajanja.	Osigurajte dovod napajanja.
	Vrata su otvorena.	Zatvorite vrata i pokušajte ponovno.
	Sigurnosni mehanizam za otvaranje vrata prekriven je stranim tijelom.	Uklonite strano tijelo i pokušajte ponovno.
Pećnica se zaustavlja tijekom rada.	Korisnik je otvorio vrata kako bi okrenuo hranu.	Nakon okretanja hrane pritisnite ponovno gumb Start (Početak) za pokretanje radnje.

Problem	Uzrok	Radnja
Napajanje se isključuje tijekom rada.	U pećnici se kuhalo dulje vrijeme.	Nakon dugotrajnog kuhanja ostavite pećnicu da se ohladi.
	Ventilator za hlađenje ne funkcionira.	Slušajte kakav zvuk proizvodi ventilator za hlađenje.
	Pokušaj pokretanja pećnice bez hrane.	Stavite hranu u pećnicu.
	Nema dovoljno prostora za prozračivanje.	Postoje otvori za dovod/odvod na prednjem i stražnjem dijelu pećnice koji služe za prozračivanje. Držite se razmaka navedenih u vodiču za postavljanje proizvoda.
	U istoj utičnici koristi se nekoliko utikača.	Jednu utičnicu namijenite samo za pećnicu.
Tijekom rada čuje se zvuk pucketanja i pećnica ne radi.	Kuhanje hrane u zatvorenim posudama ili posudama s poklopcima može uzrokovati zvuk pucketanja.	Nemojte koristiti zatvorene posude jer mogu puknuti tijekom kuhanja zbog širenja sadržaja u njima.
Vanjska površina pećnice prevruća je tijekom rada.	Nema dovoljno prostora za prozračivanje.	Postoje otvori za dovod/odvod na prednjem i stražnjem dijelu pećnice koji služe za prozračivanje. Držite se razmaka navedenih u vodiču za postavljanje proizvoda.
	Na pećnici se nalaze neki predmeti.	Uklonite sve predmete koji se nalaze na pećnici.
Vrata se ne mogu pravilno otvoriti.	Između vrata i unutrašnjosti pećnice zapeo je ostatak hrane.	Očistite pećnicu, a zatim otvorite vrata.

Problem	Uzrok	Radnja
Zagrijavanje uključujući funkciju grijanja ne radi ispravno.	Pećnica možda neće raditi ako se u njoj kuha previše hrane ili ako se koristi neodgovarajuće posuđe.	Stavite šalicu vode u spremnik siguran za korištenje u mikrovalnoj pećnici te pokrenite pećnicu na 1–2 minute kako biste provjerili je li se voda ugrijala. Smanjite količinu hrane i ponovno pokrenite funkciju. Koristite posudu za kuhanje s ravnim dnom.
Funkcija odmrzavanja ne funkcionira.	Kuha se previše hrane.	Smanjite količinu hrane i ponovno pokrenite funkciju.
Unutarnje svjetlo je prigušeno i ne funkcionira.	Vrata su bila otvorena duže vrijeme.	Svjetlo u unutrašnjosti možda će se automatski isključiti kad je aktivirana funkcija Eco (Ušteda energije). Zatvorite i ponovno otvorite vrata ili pritisnite gumb Cancel (Poništavanje).
	Svjetlo u unutrašnjosti prekriveno je stranim tijelom.	Očistite unutrašnjost pećnice i ponovno provjerite.
Tijekom kuhanja javlja se zvučni signal.	Ako se koristi funkcija Auto Cook (Automatsko kuhanje), taj zvučni signal znači da je vrijeme da se hrana okrene tijekom odmrzavanja.	Nakon okretanja hrane pritisnite ponovno gumb Start (Početak) za ponovno pokretanje radnje.
Pećnica nije u ravnom položaju.	Pećnica je postavljena na neravnu površinu.	Provjerite je li pećnica postavljena na ravnu, stabilnu površinu.
Tijekom kuhanja pojavljuju se iskre.	Tijekom korištenja funkcija pećnice/odmrzavanja koriste se metalne posude.	Nemojte koristiti metalne posude.

Problem	Uzrok	Radnja
Nakon spajanja na izvor napajanja pećnica odmah kreće s radom.	Vrata nisu pravilno zatvorena.	Zatvorite vrata i pokušajte ponovno.
U pećnici se stvara električna energija.	Napajanje ili utičnica nisu pravilno uzemljeni.	Napajanje i utičnica trebaju biti pravilno uzemljeni.
<ol style="list-style-type: none"> 1. Curi voda. 2. Para izlazi kroz pukotinu na vratima. 3. Voda se zadržava u pećnici. 	U nekim slučajevima pojavljuje se voda ili para, ovisno o hrani. To nije kvar pećnice.	Ostavite da se pećnica ohladi, a zatim je obrišite suhim ručnikom za posude.
Svjetlost u pećnici varira.	Svjetlina se mijenja ovisno o promjenama izlaznog napona u različitim funkcijama.	Promjene izlaznog napona tijekom kuhanja nisu kvar. To nije kvar pećnice.
Kuhanje je dovršeno, ali ventilator za hlađenje i dalje radi.	Kako bi se pećnica prozračila, ventilator za hlađenje nastavlja s radom približno 3 minute nakon dovršetka kuhanja.	To nije kvar pećnice.

Rješavanje problema i šifre pogrešaka

Problem	Uzrok	Radnja
Tanjur		
Prilikom okretanja tanjur se pomiče ili se prestane okretati.	Nema obruča okretnog mehanizma ili nije pravilno postavljen.	Postavite obruč okretnog mehanizma i pokušajte ponovno.
Tanjur grebe po površini dok se okreće.	Obruč okretnog mehanizma nije pravilno postavljen, ima previše hrane ili je posuda prevelika pa dodiruje unutarnje stijenke mikrovalne pećnice.	Podesite količinu hrane i nemojte koristiti prevelike posude.
Tanjur stvara buku dok se okreće.	Ostaci hrane zapeli su na dnu pećnice.	Uklonite ostatke hrane koji su zapeli na dnu pećnice.

Šifra pogreške

Šifra pogreške	UZROK	Radnja
C-d0	Gumbi za upravljanje pritisnuti su duže od 10 sekundi.	Očistite gumbе i provjerite ima li na površini oko gumba vode. Ako se to ponovno dogodi, isključite mikrovalnu pećnicu na 30 sekundi i pokušajte je ponovno postaviti. Ako se isti problem ponovno pojavi, obratite se lokalnom centru za korisničku podršku tvrtke SAMSUNG.

NAPOMENA

Ako se predloženim postupkom problem ne riješi, obratite se lokalnom centru za korisničku podršku tvrtke SAMSUNG.

Tehničke specifikacije

Tvrtka SAMSUNG se kontinuirano trudi poboljšati svoje proizvode. Specifikacije dizajna i ove upute za korištenje stoga su podložni promjenama bez prethodne obavijesti.

Model	MS23K3513**
Izvor napajanja	230 V ~ 50 Hz izmjenične struje
Potrošnja struje Mikrovalovi	1150 W
Izlazna snaga	100 W / 800 W - 6 razina (IEC-705)
Radna frekvencija	2450 MHz
Dimenzije (Š x V x D) Vanjski dio (uključujući ručicu) Unutrašnjost	489 x 275 x 374 mm 330 x 211 x 324 mm
Zapremina	23 litre
Masa Neto	oko 12,0 kg

Memorandum

Memorandum

Memorandum

Imajte na umu da jamstvo tvrtke Samsung NE pokriva pozive servisu radi opisa rada uređaja, pravilnog postavljanja ili izvođenja uobičajenog čišćenja ili održavanja.

IMATE UPIT ILI KOMENTAR?

DRŽAVA	NAZOVITE	ILI NAS POSJETITE NA INTERNETU
ALBANIA	045 620 202	www.samsung.com/al/support
BOSNIA	055 233 999	www.samsung.com/support
BULGARIA	*3000 Цена в мрежата 0800 111 31, Безплатна телефонна линия	www.samsung.com/bg/support
CROATIA	072 726 786	www.samsung.com/hr/support
CZECH	800-SAMSUNG (800-726786)	www.samsung.com/cz/support
HUNGARY	0680SAMSUNG (0680-726-7864)	www.samsung.com/hu/support
MONTENEGRO	020 405 888	www.samsung.com/support
POLAND	801-172-678* lub +48 22 607-93-33* Dedykowana infolinia do obsługi zapytań dotyczących telefonów komórkowych: 801-672-678* lub +48 22 607-93-33* * (koszt połączenia według taryfy operatora)	http://www.samsung.com/pl/support/
ROMANIA	*8000 (apel in retea) 08008-726-78-64 (08008-SAMSUNG) Apel GRATUIT	www.samsung.com/ro/support
SERBIA	011 321 6899	www.samsung.com/rs/support
SLOVAKIA	0800-SAMSUNG (0800-726 786)	www.samsung.com/sk/support
LITHUANIA	8-800-77777	www.samsung.com/lt/support
LATVIA	8000-7267	www.samsung.com/lv/support
ESTONIA	800-7267	www.samsung.com/ee/support
SLOVENIA	080 697 267 (brezplačna številka)	www.samsung.com/si/support



DE68-04431M-02

Микробранова печка

Упатство за користење

MS23K3513**



SAMSUNG

Содржина

Безбедносни инструкции	3	Нивоа на јачина и промена на времето	12
Важни безбедносни инструкции	3	Прилагодување на времето на готвење	13
Правилно депонирање на овој производ (Отпадна електрична и електронска опрема)	7	Прекинување на готвењето	13
Инсталација	7	Поставување на режимот за заштедување на енергија	13
Додатоци	7	Употреба на функциите за автоматско готвење	14
Место на инсталација	8	Употреба на функциите за брзо одмрзнување	16
Вртлива плоча	8	Употреба на функциите за омекнување/топење	17
Одржување	8	Употреба на омилениите функции	18
Чистење	8	За да го користите омилениот поставување	18
Замена (поправка)	9	Употреба на функциите за отстранување на мирис	18
Заштита од неактивност во долги временски периоди	9	Употреба на безбедносното заклучување за деца	19
Функции на печката	9	Исклучување на звучниот сигнал	19
Печка	9	Водич за опрема за готвење	19
Контролна плоча	10	Водич за готвење	20
Употреба на печката	10	Отстранување на проблеми и информативни кодови	22
Како работи микробрановата печка	10	Отстранување на проблеми	22
Проверка дали печката работи исправно	11	Информативен код	24
Готвење/подгревање	11	Технички спецификации	25
Поставување на времето	12		

Безбедносни инструкции

ВАЖНИ БЕЗБЕДНОСНИ ИНСТРУКЦИИ

ПРОЧИТАЈТЕ ВНИМАТЕЛНО И ЗАЧУВАЈТЕ ГО УПАТСТВОТО ЗА КОРИСТЕЊЕ ВО ИДНИНА.

ПРЕДУПРЕДУВАЊЕ: Ако вратата или делот за затворање се оштетени, печката не треба да се употребува сè додека не се поправи од страна на квалификувано лице.

ПРЕДУПРЕДУВАЊЕ: Ризично е лицата кои не се компетентни да вршат сервис или поправка со отстранување на капакот кој овозможува заштита од микробрановата енергија.

ПРЕДУПРЕДУВАЊЕ: Течностите и останатата храна не смеат да се загреваат во затворени садови за да не дојде до експлозија.

ПРЕДУПРЕДУВАЊЕ: Дозволена е употреба на печката од страна на деца без надзор единствено во случај кога се дадени соодветни инструкции за детето да може да ја користи печката на безбеден начин и доколку ја разбира опасноста од неправилна употреба.

Овој уред е наменет за користење само во домаќинства и не е наменет да се користи во:

- областите за персоналот во кујните во продавниците, канцелариите и други работни опкружувања;
- фарми;
- од страна на гости во хотели, мотели и други опкружувања од ваков вид;
- тип на опкружување со ноќевање и доручек.

Користете садови исклучиво наменети за употреба во микробранови печки.

Кога загревате храна во пластични или хартиени кеси, внимавајте да не дојде до палење.

Микробрановата печка е наменета за загревање на храна и пијалоци. Сушење храна или облека и загревање на подлоги за топлење, топлинки, сунѓери, влажни алишта и слично може да предизвика ризик од повреди, палење или пожар.

Ако се појави (избувне) чад, исклучете го уредот или прекинете го напојувањето и оставете ја вратата затворена за да се изгасне пламенот. Загревањето на течности во печката може да доведе до задоцнето вриење, затоа внимавајте кога ракувате со садот.

Содржината на шишињата и тегличките со храна за деца треба да се промешаат или протресат и да се провери температурата пред употребата, за некој да не се изгори.

Јајца со лушпа и тврдо варени јајца не треба да се загреваат во микробрановата печка, бидејќи може да експлодираат, дури и ако печката повеќе не е вклучена.

Чистете ја печката редовно и отстранете ги сите остатоци од храна.

Неодржувањето на печката во чиста состојба може да ја оштети површината и да го расипе уредот или да предизвика несакани опасни ситуации.

Микробрановата печка е наменета за користење единствено на работна маса во кујна (самостоен тип) и таа не смее да се поставува во орман.

Безбедносни инструкции

Метални садови за храна и пијалоци не се дозволени при готвењето во микробрановата печка.

Внимавајте да не ја изместите вртливата плоча кога вадите садови од уредот.

Уредот не треба да се чисти со уред за чистење со пара.

Уредот не треба да се чисти под млаз вода.

Овој уред не е наменет за инсталирање во возила од типот на комби, каравани и слично.

Уредот не е наменет за употреба од страна на лица (вклучувајќи деца) со намалени физички, сетилни или ментални способности, недоволно искусни или обучени лица, освен доколку истите не се надгледуваат или не им се дадени инструкции од страна на лицето одговорно за нивната безбедност.

Децата треба да се надгледуваат за да не си играат со уредот.

Овој уред може да го користат деца на возраст од 8 и повеќе години и лица со намалени физички, сетилни или ментални способности, недоволно искусни или обучени лица, доколку истите се надгледуваат или им се дадат инструкции за користење на уредот на безбеден начин и им се објаснат можните опасности. Децата не треба да си играат со уредот. Чистењето и одржувањето од страна на корисникот не треба да го вршат деца без соодветен надзор.

Ако кабелот за напојување е оштетен, тој мора да се замени од страна на производителот, сервисерот или други квалификувани лица со цел да се избегнат какви било опасности.

Оваа печка треба да се постави во соодветна насока и висина кои ќе овозможат лесен пристап до внатрешноста и делот за управување.

Пред да ја употребите печката за прв пат, печката треба да работи со вода во рок од 10 минути, па потоа да се користи.

Ако печката создава чуден звук, мирис на запалено или испушта чад, веднаш извадете го приклучокот за напојување и обратете се до најблискиот сервисен центар.

Микробрановата печка треба да се постави на начин на кој приклучокот ќе биде достапен.

Општа безбедност

Сите промени или поправки мора да ги врши само квалификуван персонал.

Не загревајте храна или течности затворени во садови со функцијата за микробранови.

При чистење на печката не користете бензен, разредувач, алкохол, пареа или уреди за чистење со висок притисок.

Не инсталирајте ја печката: покрај грејно тело или запалив материјал; места кои се влажни, замастени, прашливи или изложени на директна сончева светлина или вода; на места каде што се можни истекувања на гас; или на нерамна површина.

Оваа печка мора да биде соодветно заземјена во согласност со локалните и националните правила.

Често користете сува крпа за отстранување на надворешните супстанции од контактите и приклучоците за напојување.

Кабелот за напојување не треба да се влече, прекумерно да се витка или да се ставаат тешки предмети врз него.

Ако дојде до протекување на гас (пропан, LP итн.), проветрете ја просторијата веднаш. Не допирајте го кабелот за напојување.

Не допирајте го кабелот за напојување со мокри раце.

При користењето, печката не треба да се исклучува со вадење на кабелот од приклучокот за напојување.

Не ставајте ги прстите или други надворешни супстанции во внатрешноста. Ако во печката навлезат надворешни супстанции, извадете го кабелот за напојување и обратете се во локалниот сервисен центар на Samsung.

Не притискајте прекумерно и не удирајте врз печката.

Не поставувајте ја печката врз кршливи предмети.

Погрижете се напонот на напојувањето, фреквенцијата и струјата да соодветствуваат со спецификациите на производот.

Вметнете го приклучокот за напојување цврсто во ѕидниот штекер. Не употребувајте адаптери со повеќе приклучни места, продолжителни кабли или електрични трансформатори.

Не закачувајте го кабелот за напојување на метални предмети. Проверете дали кабелот е сместен измеѓу предмети или зад печката.

Не употребувајте оштетен приклучок за напојување, кабел за напојување или штекер со раширени отвори. Доколку приклучоците или каблите за напојување се оштетат, треба да се обратите во локалниот сервисен центар на Samsung.

Не сипувајте или прскајте вода директно на печката.

Не ставајте предмети на печката, во нејзината внатрешност или на вратата на печката.

Немојте да прскате испарливи материјали како инсектициди на печката.

Не ставајте запаливи материјали во печката. Внимавајте кога загревате храна или пијалоци што содржат алкохол, бидејќи пареата од алкохолот може да дојде во контакт со загреаните делови на печката.

Децата можат да се удрат или да си ги прикleshтат прстите со вратата. Не дозволувајте им на децата да бидат во близина при отворање/затворање на вратата.

Предупредување за употребата на микробранови

Загревањето пијалоци со микробранови може да резултира со задоцнето вриење, па затоа треба секогаш да внимавате при ракување со садот. Секогаш оставајте ги пијалоците да отстојат најмалку 20 секунди по загревањето. Ако е потребно, промешајте за време на загревањето. Секогаш промешувајте по загревањето.

Во случај на изгореници, следете ги овие инструкции за прва помош:

1. Изгорената површина потопете ја во ладна вода најмалку 10 минути.
2. Покријте ја со чиста, сува крпа.
3. Не ставајте креми, масла или лосиони.

За да не го оштетите садот или решетката, не ставајте го садот или решетката во вода непосредно по готвењето.

Не употребувајте ја печката за пржење во длабоки садови полни со масло, бидејќи температурата на маслото не може да се контролира. Тоа може да резултира со ненадејно зовривање на загреаното масло.

Мерки на претпазливост за микробрановата печка

Користете само прибор наменет за микробранови печки. Не користете метални садови, позлатени или посребрени садови, ражени итн.

Отстранете ги врвките за заврзување. Може да настане електрично празнење.

Не користете ја печката за сушење весници или облека.

Користете пократки времиња за мали количини на храна за да спречите прегревање или горење на храната.

Чувајте ги кабелот за напојување и приклучокот за напојување подалеку од вода и извори на топлина.

За да избегнете ризик од експлозија, не загревајте јајца со лушпи или тврдо варени јајца. Не загревајте херметички или вакуумирани садови, ореви, домати итн.

Не покривајте ги отворите за вентилација со крпа или весници. Тоа претставува опасност од пожар.

Печката може да се прегрее и автоматски да се исклучи, а ќе остане исклучена сè додека не се излади доволно.

Безбедносни инструкции

При вадење садови секогаш користете ракавици.

Промешајте ги течностите при загревањето или по завршување на загревањето и оставете го садот со течности најмалку 20 секунди по загревањето за да спречите превривање.

Немојте да приогате премногу блиску кога ја отворате вратата за да не добиете изгореници од жешкиот воздух или пареата која излегува.

Не употребувајте ја печката кога е празна. Печката автоматски ќе се исклучи по 30 минути заради безбедносни причини. Ви препорачуваме постојано да ставате чаша со вода во печката за апсорбирање на микробрановата енергија доколку печката случајно се активира.

Инсталирајте ја печката во согласност со слободниот простор наведен во ова упатство. (погледнете го делот за инсталирање на микробрановата печка.)

Бидете внимателни при приклучувањето на останатите електрични уреди во штекер во близина на печката.

Мерки на претпазливост за ракување со микробрановата печка

Непридржувањето кон следните безбедносни мерки може да доведе до штетно изложување на микробранова енергија.

- Печката не треба да се користи со отворена врата. Не чепкајте ги безбедносните брави (шарките од вратата). Не ставајте ништо во отворите на безбедносните брави.
- Не поставувајте предмети помеѓу вратата на печката и предниот дел и не дозволувајте да има храна или талог на делот за затворање. Чистете ги вратата и површините за затворање по секоја употреба, бришејќи ги со влажна крпа, а потоа со мека и сува крпа.
- Не користете ја печката доколку е оштетена. Продолжете да ја користите само откако ќе ја поправи квалификувано техничко лице.

Важно: вратата на печката мора да биде правилно затворена. Вратата не смее да биде свиткана; шарките на вратата не смеат да бидат скршени или лабави; површините за затворање на вратата и печката не смеат да бидат оштетени.

- Сите прилагодувања или поправки мора да ги врши квалификувано техничко лице.

Ограничена гаранција

Samsung ќе наплати дополнителна сума за замена на галантерија или поправка на козметички дефект, доколку оштетувањето на уредот или галантеријата било предизвикано од страна на корисникот. Во оваа клаузула спаѓа:

- Вдлабнатини, гребаници или кршење на вратата, рачките, надворешната плоча или контролната плоча.
- Скршен или отстранет сад, прстени за насочување, спојница или решетка за печење.

Оваа печка треба да се употребува само за наменетата функција како што е опишано во ова упатство. Предупредувањата и важните безбедносни инструкции во ова упатство не ги опфаќаат сите околности и ситуации кои може да настанат. Ваша одговорност е да постапувате разумно и да внимавате при инсталирањето, одржувањето и употребата на вашата печка.

Бидејќи следните инструкции за користење опфаќаат различни модели, карактеристиките на вашата микробранова печка можат малку да се разликуваат од оние опишани во ова упатство и можно е некои предупредувања да не бидат релевантни. Доколку имате прашања или одредени грижи, обратете се во локалниот сервисен центар на Samsung или побарајте помош и информации преку интернет од www.samsung.com.

Користете ја оваа печка само за загревање на храна. Таа е наменета само за домашна употреба. Не загревајте никаков вид на текстил или пернициња полни со зрнца. Производителот не може да се смета како одговорен за оштетувања предизвикани од несоодветна или неправилна употреба на печката.

За да спречите оштетување на површината на печката и опасни ситуации, печката треба постојано да се чисти и добро да се одржува.

Дефиниција на групата на производител

Овој производ спаѓа во Група 2 Класа В ISM опрема. Дефиницијата за групата 2 ја опфаќа целата ISM опрема кај која радио-фреквентната енергија намерно се генерира и/или користи во форма на електромагнетно зрачење заради третман на материјалите, како и EDM и опремата за електрично заварување.

Во опремата од Класа В спаѓа опрема која е погодна за користење во домаќинствата и институциите кои се директно поврзани на електрична мрежа со низок напон со која се снабдуваат зградите заради користење во домаќинствата.

Правилно депонирање на овој производ (Отпадна електрична и електронска опрема)



(Применливо во држави со посебни системи за справување со отпадот)
Оваа ознака на производот, приборот или литературата означува дека производот и неговиот електронски прибор (на пр. полначот, слушалките, USB кабелот) не треба да се отстрануваат заедно со останатиот отпад од домаќинството на крајот од нивниот работен век. За избегнување на можна штета врз околината или човечкото здравје предизвикана со неконтролирано фрлање отпад, Ве молиме да ги одвоите овие предмети од другите видови отпад и одговорно да ги рециклирате заради унапредување на еколошки оправдано повторно користење на материјалните ресурси. Физичките лица можат да се обратат или во продавницата каде што го купиле овој производ или во службите на локалната самоуправа, за детали каде и како да извршат рециклирање на производот на начин безбеден по околината. Деловните корисници можат да се обратат до својот снабдувач и да ги проверат одредбите и условите во договорот за набавка. Овој производ и неговиот електронски прибор не треба да се мешаат со друг комерцијален отпад.

За повеќе информации во врска со еколошките цели на компанијата Samsung и нејзините регулаторни обврски специфични за производите, на пр. REACH, посетете ја веб-страницата: samsung.com/uk/aboutsamsung/samsungelectronics/corporatecitizenship/data_corner.html

Инсталација

Додатоци

Во зависност од моделот кој сте го купиле, ви се испорачуваат неколку додатоци кои може да ги употребите на повеќе начини.

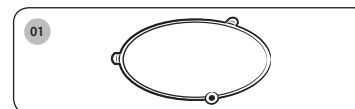

01 Кружен прстен, кој се поставува во средината на печката.

Намена: Кружниот прстен ја поддржува плочата.

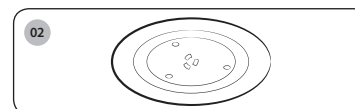

02 Вртлива плоча, која се поставува на прстенот при што центарот се поклопува со спојницата.

Намена: Плочата претставува главна површина за готвење; таа може лесно да се извади при чистење.

ВАЖНО

НЕ употребувајте ја микробрановата печка без кружен прстен и плоча.

Инсталација

Место на инсталација

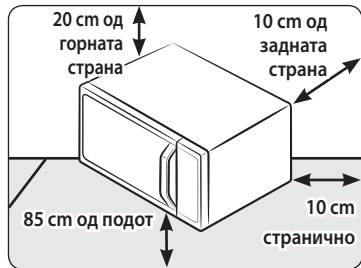

- Изберете рамна и нивелирана површина припл. 85 cm над подот. Површината мора да ја издржи тежината на печката.
- Оставете простор за вентилација, најмалку 10 cm од задниот и страничните сидови, како и 20 cm од горната страна.
- Не поставувајте ја печка во топли или влажни опкружувања, како на пример до друга микробранова печка или радијатор.
- Придржувајте се до спецификациите за напојување на оваа печка. Користете само одобрени продолжителни кабли, доколку има потреба за тоа.
- Пред првото користење на печката избришете ја внатрешноста и вратата за затворање со влажна крпа.

Вртлива плоча

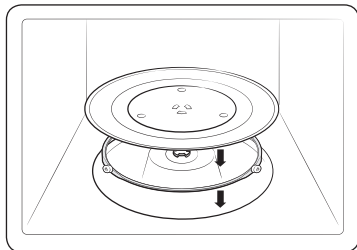

Отстранете ја амбалажата од внатрешноста на печката. Поставете ги кружниот прстен и плочата. Проверете дали чинијата се врти слободно.

Одржување

Чистење

Чистете ја печката редовно за да спречите наталожување на нечистотии на или во печката. Исто така, добро внимавајте на вратата, заштитата на вратата, вртливата плоча и кружниот прстен (само за моделите кај кои е применливо).

Ако вратата не се отвора или затвора непречено, прво проверете дали на заштитата на вратата се наталожиле нечистотии. Исчистете ја надворешната и внатрешната страна на печката со мека крпа и сапуница. Исплакнете и исушете добро.

Како да отстраните тврдокорни нечистотии со лоша миризма во внатрешноста на печката

1. Кога печката е отворена, ставете чаша со разблажен лимонев сок во центарот на вртливата плоча.
2. Загрејте ја печката 10 минути на максимална моќ.
3. По завршување на циклусот, почекајте да се излади печката. Потоа, отворете ја вратата и исчистете го просторот за готвење.

Чистење на внатрешноста на моделите со подвижен грејач

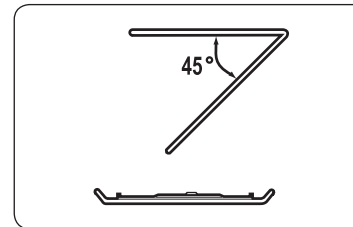

За да ја исчистите горната површина на просторот за готвење, спуштете го горното грејно тело за 45° како што е прикажано. На овој начин ќе можете полесно да ја исчистите горната површина. Кога ќе завршите, вратете го горното грејно тело во својата положба.

⚠ ВНИМАНИЕ

- Вратата и површината за затворање треба да бидат чисти и погрижете се вратата да се отвора и затвора непречено. Во спротивно, работниот век на печката може да се намали.
- Внимавајте да не истуриrete вода во отворите на печката.
- Не користете какви било абразивни или хемиски супстанции за чистење.
- По секое користење на печката, користете благ раствор од детергент за да го исчистите просторот за готвење, откако печката ќе се излади.

Замена (поправка)

⚠ ПРЕДУПРЕДУВАЊЕ

Оваа печка нема делови кои корисникот може сам да ги замени. Не обидувајте се сами да ѝ менувате делови или да ја поправате печката.

- Ако настане проблем со шарките, површината на затворање и/или вратата, обратете се кај квалификувано техничко лице или во локалниот сервисен центар на Samsung за да добиете техничка помош.
- Ако сакате да ја замените светилката, обратете се во локалниот сервисен центар на Samsung. Не заменувајте ја самите.
- Ако настане проблем со надворешното куќиште на печката, прво исклучете го кабелот за напојување од изворот за напојување, а потоа обратете се во локалниот сервисен центар на Samsung.

Заштита од неактивност во долги временски периоди

- Ако печката не се користи долг временски период, исклучете го кабелот за напојување и преместете ја печката на суво место без прав. Наталожувањето на прав и влага во внатрешноста на печката може да влијае врз перформансите на печката.

Функции на печката

Печка

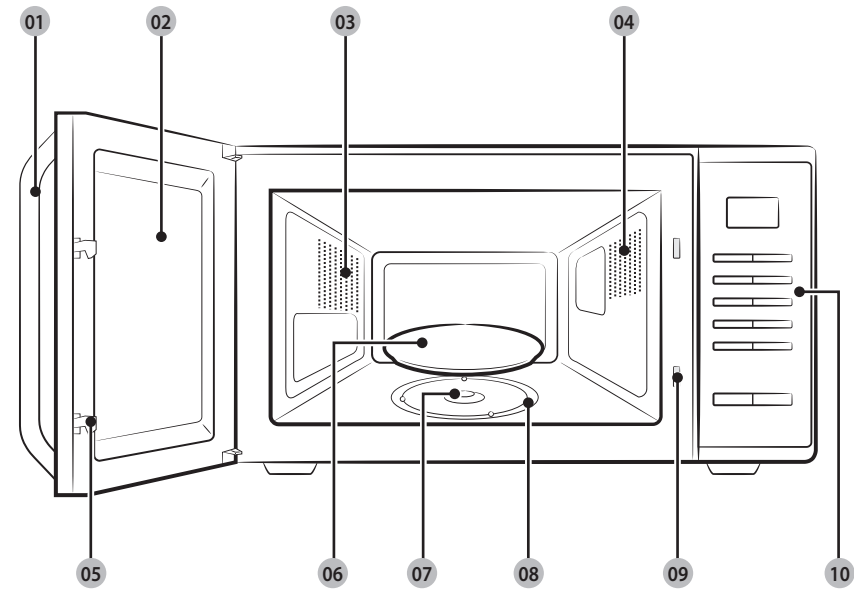

- | | | |
|---------------------|---------------------|--------------------------------|
| 01 Рачка за вратата | 02 Врата | 03 Отвори за вентилација |
| 04 Светилка | 05 Шарки на вратата | 06 Вртлива плоча |
| 07 Спојница | 08 Кружен прстен | 09 Сигурносни внатрешни отвори |
| 10 Контролна плоча | | |

Функции на печката

Контролна плоча

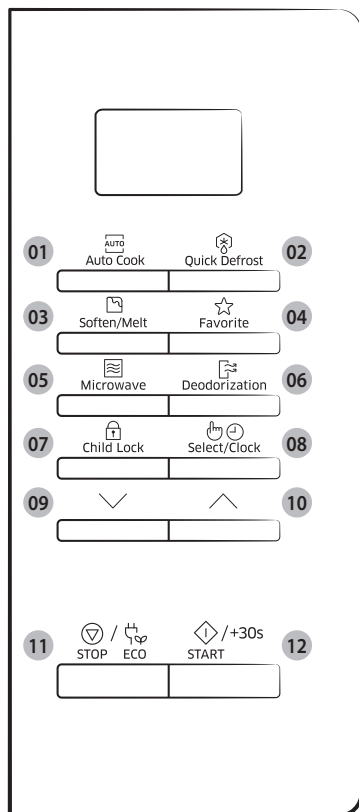

- 01 Копче Auto Cook (Автоматско готвење)
- 02 Копче Quick Defrost (Брзо одмрзнување)
- 03 Копче Soften/Melt (Омекнување/Топење)
- 04 Копче Favorite (Омилено)
- 05 Копче Microwave (Микробранови)
- 06 Копче Deodorization (Отстранување на мирис)
- 07 Копче Child Lock (Заклучување за деца)
- 08 Копче Select/Clock (Избирање/Часовник)
- 09 Копче Надолу
- 10 Копче Нагоре
- 11 Копче STOP/ECO (ЗАПИРАЊЕ/ЕКО)
- 12 Копче START/+30s (АКТИВИРАЊЕ/+30s)

Употреба на печката

Како работи микробрановата печка

Микробрановите се електромагнетни бранови со висока фреквенција; ослободената енергија овозможува готвење или подгревање на храната без промена на нејзината форма или боја.

Можете да ја користите микробрановата печка за:

- Одмрзнување
- Подгревање
- Готвење

Принцип на готвење.

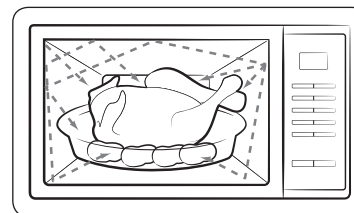

1. Микробрановите генерирани од магнетрон се распределуваат рамномерно со вртењето на храната поставена на плочата. На овој начин храната се готви рамномерно насекаде.
2. Храната ги апсорбира микробрановите до длабочина од приближно 1 инч (2,5 cm). Готвењето потоа продолжува со распределување на топлината во внатрешноста на храната.
3. Времето на готвење се менува во зависност од садот кој се користи и карактеристиките на храната:
 - Количество и густина
 - Содржина на вода
 - Почетна температура (дали е замрзната или не)

ВАЖНО

Бидејќи централниот дел на храната се готви преку распределување на топлината, готвењето продолжува и по вадењето на храната од печката. Времето на стоене на храната назначено во рецептите или во ова упатство мора да се почитува за да се обезбеди:

- Рамномерна зготвеност на храната и во средишниот дел.
- Подеднаква температура на целата храна.

Проверка дали печката работи исправно

Следната едноставна процедура ќе ви овозможи да проверите дали вашата микробранова печка работи исправно. Доколку се сомневате, погледнете во поглавјето "Отстранување на проблеми" на страница 22 до 24.

ЗАБЕЛЕШКА

Печката мора да биде поврзана со соодветен сиден приклучок. Плочата мора да биде поставена во печката. Доколку не се користи максималното ниво на јачина (100 % - 800 W), ќе биде потребно подолго време за зовривање на водата.

Отворете ја вратата од печката со повлекување на рачката од горната страна.

Поставете чаша со вода на плочата. Затворете ја вратата.

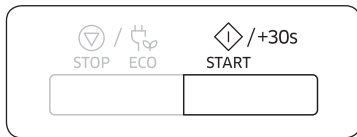

Притиснете го копчето **START/+30s (АКТИВИРАЊЕ/+30s)** и поставете го времето на 4 или 5 минути, со притиснување на копчето **START/+30s (АКТИВИРАЊЕ/+30s)** соодветен број пати.

Резултат: Печката ја загрева водата 4 или 5 минути.
Потоа водата треба да зоврие.

Готвење/подгревање

Следната процедура објаснува како да готвите или подгревате храна.

ВАЖНО

СЕКОГАШ проверувајте ги поставените параметри пред да ја оставите печката без надзор.

Отворете ја вратата. Поставете ја храната на средина од плочата. Затворете ја вратата. Никогаш не вклучувајте ја печката кога е празна.



1. Притиснете го копчето **Microwave (Микробранови)**.

Резултат: На екранот се прикажува 800 W (максимална јачина на готвење):
 (режим на микробранови)

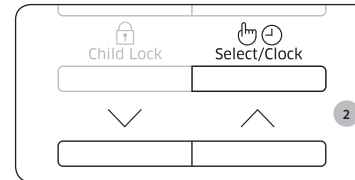

2. Изберете го соодветното ниво на јачина со притиснување на копчето **Нагоре** или **Надолу**. (Ве молиме погледнете во табелата за нивоа на јачина.)
А потоа притиснете го копчето за **Select/Clock (Избирање/Часовник)**.

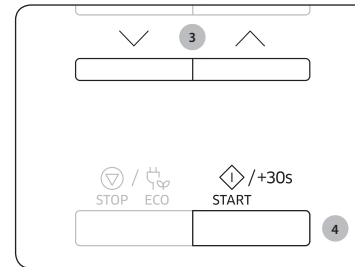

3. Поставете го времето на готвење со притиснување на копчето **Нагоре** или **Надолу**.

Резултат: Се прикажува времето на готвење.

4. Притиснете го копчето **START/+30s (АКТИВИРАЊЕ/+30s)**.

Резултат: Светлото се вклучува и плочата почнува да се врти. Готвењето започнува и по завршувањето.

- 1) Се слуша звучен сигнал "бип" 4 пати.
- 2) Сигналот за крај ќе го слушнете 3 пати (еднаш во минута).
- 3) Тековното време повторно се прикажува.

Употреба на печката

Поставување на времето

Кога напојувањето е вклучено, на екранот автоматски ќе се прикаже "88:88", а потоа "12:00". Ве молиме поставете го моменталното време. Времето може да биде прикажано во 24-часовен или 12-часовен формат. Часовникот мора да го поставите:

- Кога првпат ја инсталирате вашата микробранова печка
- По прекин на напојувањето

ЗАБЕЛЕШКА

Не заборавајте да го наместите часовникот при премин од летно во зимско пресметување на времето и обратно.



1. Притиснете го копчето за **Select/Clock (Избирање/Часовник)**.

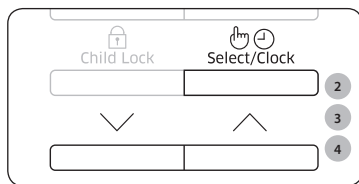

2. Поставете 24-часовно или 12-часовно мерење на времето со притиснување на копчето **Нагоре** или **Надолу**. А потоа притиснете го копчето за **Select/Clock (Избирање/Часовник)**.
3. Притиснете го копчето **Нагоре** или **Надолу** за да го поставите часот. А потоа притиснете го копчето за **Select/Clock (Избирање/Часовник)**.



4. Притиснете го копчето **Нагоре** или **Надолу** за да ги поставите минутите.
 5. Кога ќе се прикаже точното време, притиснете го копчето за **Select/Clock (Избирање/Часовник)** за да го активирате часовникот.
- Резултат:** Времето се прикажува секогаш кога не ја користите микробрановата печка.

Ниво на јачина и промена на времето

Функцијата за ниво на јачина ви овозможува да ја прилагодувате емитираната енергија, а со тоа и времето потребно за готвење или подгревање на храната, во зависност од типот и количината. Можете да изберете некое од шесте нивоа на јачина.

Ниво на јачина	Процент	Излезна моќ
ВИСОКО	100 %	800 W
СРЕДНО ВИСОКО	75 %	600 W
СРЕДНО	56 %	450 W
СРЕДНО НИСКО	38 %	300 W
ОДМРЗНУВАЊЕ	23 %	180 W
НИСКО	13 %	100 W

Времињата на готвење кои се дадени во рецептите во ова упатство соодветствуваат на назначеното ниво на јачина.

Доколку изберете...	Тогаш времето на готвење мора да биде...
Повисоко ниво на јачина	Намалено
Пониско ниво на јачина	Зголемено

Прилагодување на времето на готвење

Можете да го зголемите времетраењето на готвењето со притиснување на копчето **START/+30s (АКТИВИРАЊЕ/+30s)** по еднаш за секои 30 секунди што сакате да се додадат.

- Проверете како се одвива готвењето во кој било момент, едноставно со отворање на вратата
- Зголемување на преостанатото време на готвење

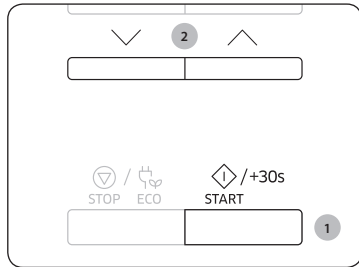

Начин 1

Ако сакате да го зголемите времето на готвење на храната за време на готвењето, притиснете го копчето **START/+30s (АКТИВИРАЊЕ/+30s)** по еднаш за секои 30 секунди што сакате да се додадат.

- На пример: За да додадете три минути, притиснете го копчето **START/+30s (АКТИВИРАЊЕ/+30s)** шест пати.

Начин 2

Притиснете го копчето **Нагоре** или **Надолу** за да го прилагодите времето на готвење.

Прекинување на готвењето

Можете да го прекинете готвењето во секое време:

- За да ја проверите храната
- За да ја завртите или промешате храната
- За да ја оставите да отстои

За да го запрете готвењето...	Потоа...
Привремено	Отворете ја вратата или притиснете го копчето STOP/ECO (ЗАПИРАЊЕ/ЕКО) само еднаш. Резултат: Готвењето се прекинува. За да го продолжите готвењето, затворете ја вратата и повторно притиснете на копчето START/+30s (АКТИВИРАЊЕ/+30s) .
Целосно	Притиснете го копчето STOP/ECO (ЗАПИРАЊЕ/ЕКО) само еднаш. Резултат: Готвењето се прекинува. Доколку сакате да ги откажете параметрите за готвење, притиснете го копчето STOP/ECO (ЗАПИРАЊЕ/ЕКО) уште еднаш.

Поставување на режимот за заштедување на енергија

Печката има режим за заштедување на енергија.

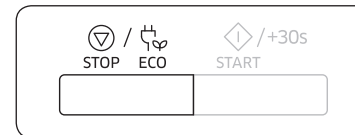

- Притиснете го копчето **STOP/ECO (ЗАПИРАЊЕ/ЕКО)**.
Резултат: Исклучен екран.
- За да излезете од режимот за заштедување на енергија, отворете ја вратата или притиснете го копчето **STOP/ECO (ЗАПИРАЊЕ/ЕКО)** и на екранот ќе се прикаже тековното време. Печката е подготвена за употреба.

ЗАБЕЛЕШКА

Функција за автоматско заштедување на енергија

Ако не изберете ниту една функција додека уредот ја поставува или се наоѓа во состојбата на привремено прекинување, функцијата ќе биде откажана и по 25 минути ќе се прикаже часовникот. Лампата на Печката ќе се исклучи по 5 минути доколку вратата е отворена.

Употреба на печката

Употреба на функциите за автоматско готвење

Функциите за **Auto Cook (Автоматско готвење)** имаат 20 однапред програмирани времиња на готвење. Вие не мора да го поставувате времето на готвење, ниту пак нивото на јачина. Можете да го прилагодите типот на порциите со притиснување на копчето **Нагоре** или **Надолу**.

ВАЖНО

Користете само предмети кои можат безбедно да се користат во микробранова печка.

Прво, поставете ја храната на средина од плочата и затворете ја вратата.



1. Притиснете го копчето за **Auto Cook (Автоматско готвење)**.

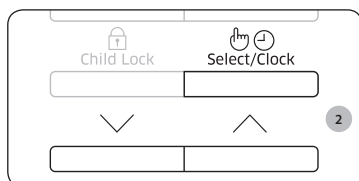

2. Изберете го типот на храната која ја подготвувате со притиснување на копчето за **Нагоре** или **Надолу**. А потоа притиснете го копчето за **Select/Clock (Избирање/Часовник)**.

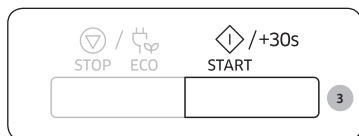

3. Притиснете го копчето **START/+30s (АКТИВИРАЊЕ/+30s)**.

Резултат: Храната се подготвува според избраните однапред поставени параметри.

- 1) Се слуша звучен сигнал "бип" 4 пати.
- 2) Сигналот за крај ќе го слушнете 3 пати (еднаш во минута).
- 3) Тековното време повторно се прикажува.

Во следната табела се претставени количините и соодветните инструкции за 20-те однапред програмирани опции за готвење. Тие програми користат само микробранова енергија.

Код/Храна	Големина на порции	Инструкции
1 Ладен Подготвен оброк	300-350 g	Ставете во керамичка чинија и покријте со фолија за микробранови печки. Овој програм е погоден за оброци кои содржат 3 состојки (на пр. месо со сос, зеленчук и додатоци како компири, ориз или тестенини). Почекајте 2-3 минути.
2 Ладен Подготвен оброк	400-450 g	
3 Ладен Вегетаријански оброк	300-350 g	Ставете го оброкот во керамичка чинија и покријте со фолија за микробранови печки. Овој програм е погоден за оброци кои содржат 2 состојки (на пр. шпагети со сос или ориз со зеленчук). Почекајте 2-3 минути.
4 Ладен Вегетаријански оброк	400-450 g	
5 Брокула	250 g	Исплакнете ги и исчистете ги свежите брокули и подгответе ги во парчиња. Распоредете ги подеднакво во стаклен сад со капак. Додајте 30 ml (2 лаж.) вода при готвење 250 g. Ставете го садот на средина од вртливата плоча. Гответе покриено. Промешајте по готвењето. Почекајте 1-2 минути.
6 Моркови	250 g	Исплакнете и исчистете ги морковите и подгответе ги во подеднакви парчиња. Распоредете ги подеднакво во стаклен сад со капак. Додајте 30 ml (2 лаж.) вода при готвење 250 g. Ставете го садот на средина од вртливата плоча. Гответе покриено. Промешајте по готвењето. Почекајте 1-2 минути.
7 Грав	250 g	Исплакнете го и исчистете го гравот. Распоредете ги подеднакво во стаклен сад со капак. Додајте 30 ml (2 лаж.) вода при готвење 250 g. Ставете го садот на средина од вртливата плоча. Гответе покриено. Промешајте по готвењето. Почекајте 1-2 минути.

Код/Храна	Големина на порции	Инструкции
8 Спанаќ	150 g	Исплакнете го и исчистете го спанакот. Ставете го во стаклен сад со капак. Не додавајте вода. Ставете го садот на средина од вртливата плоча. Гответе покриено. Промешајте по готвењето. Почекајте 1-2 минути.
9 Варен клас пченка	250 g	Исплакнете ги и исчистете ги класјето пченка и ставете ги во овален стаклен сад. Покријте со фолија за микробранови печки и прободете ја фолијата. Почекајте 1-2 минути.
10 Лупени компири	250 g	Измијте и излупете ги компирите и исецкајте ги на помали парчиња. Ставете го во стаклен сад со капак. Додадете 45-60 ml (3-4 лаж.) вода. Ставете го садот на средина од вртливата плоча. Гответе покриено. Почекајте 2-3 минути.
11 Интегрален ориз	125 g	Употребете голем стаклен огноотпорен сад со капак. Додадете двојно количество на ладна вода (250 ml). Гответе покриено. Промешајте пред времето на стоење и додајте сол и зачини. Почекајте 5-10 минути.
12 Интегрални макарони	125 g	Употребете голем стаклен огноотпорен сад со капак. Додајте 500 ml топла зовриена вода, малку сол и добро промешајте. Гответе непокриено. Промешајте пред времето на стоење и темелно исцедете откако ќе завршите. Почекајте 1 минута.
13 Киноа	125 g	Употребете голем стаклен огноотпорен сад со капак. Додадете двојно количество на ладна вода (250 ml). Гответе покриено. Промешајте пред времето на стоење и додајте сол и зачини. Почекајте 1-3 минути.
14 Булгур (кршена пченица)	125 g	Употребете голем стаклен огноотпорен сад со капак. Додадете двојно количество на ладна вода (250 ml). Гответе покриено. Промешајте пред времето на стоење и додајте сол и зачини. Почекајте 2-5 минути.

Код/Храна	Големина на порции	Инструкции
15 Пилешки гради	300 g	Исплакнете ги парчињата и ставете ги на керамичка чинија. Покријте со фолија за микробранови печки. Прободете ја фолијата. Ставете го садот на вртливата плоча. Почекајте 2 минути.
16 Мисиркини гради	300 g	Исплакнете ги парчињата и ставете ги на керамичка чинија. Покријте со фолија за микробранови печки. Прободете ја фолијата. Ставете го садот на вртливата плоча. Почекајте 2 минути.
17 Филети од свежа риба	300 g	Исплакнете ја рибата и ставете ја на керамичка чинија, додајте 1 лаж. лимонев сок. Покријте со фолија за микробранови печки. Прободете ја фолијата. Ставете го садот на вртливата плоча. Почекајте 1-2 минути.
18 Филети од свеж лосос	300 g	Исплакнете ја рибата и ставете ја на керамичка чинија, додајте 1 лаж. лимонев сок. Покријте со фолија за микробранови печки. Прободете ја фолијата. Ставете го садот на вртливата плоча. Почекајте 1-2 минути.
19 Свежи морски ракчиња	250 g	Исплакнете ги морските ракчиња и ставете ги на керамичка чинија, додајте 1 лаж. лимонев сок. Покријте со фолија за микробранови печки. Прободете ја фолијата. Ставете го садот на вртливата плоча. Почекајте 1-2 минути.
20 Свежа пастрмка	200 g	Ставете 1 цела свежа риба во огноотпорен сад. Додајте малку сол, 1 лаж. лимонев сок и тревки. Покријте со фолија за микробранови печки. Прободете ја фолијата. Ставете го садот на вртливата плоча. Почекајте 2 минути.

Употреба на печката

Употреба на функциите за брзо одмрзнување

Функциите за **Quick Defrost (Брзо одмрзнување)** ви овозможува одмрзнување на месо, живина, риба, замрзнат зеленчук и замрзнат леб. Времето на одмрзнување и нивото на јачина се поставуваат автоматски. Вие едноставно го бирате програмот и тежината.

ЗАБЕЛЕШКА

Користете само садови кои можат безбедно да се користат во микробранова печка.

Отворете ја вратата. Поставете ја замрзнатата храна на керамичка чинија на средина од плочата. Затворете ја вратата.

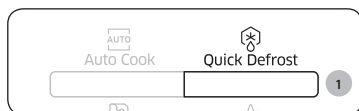

1. Притиснете го копчето **Quick Defrost (Брзо одмрзнување)**.

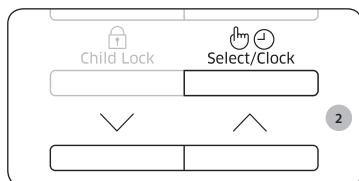

2. Изберете го типот на храната која ја подготвувате со притиснување на копчето за **Нагоре** или **Надолу**. А потоа притиснете го копчето за **Select/Clock (Избирање/Часовник)**.

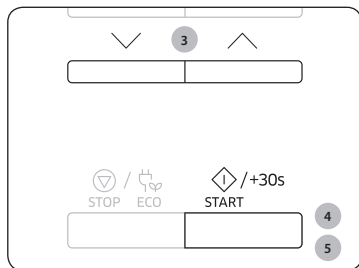

3. Изберете ја големината на порцијата со притиснување на копчето **Нагоре** или **Надолу**. (Користете ја табелата на следната страница.)

4. Притиснете го копчето **START/+30s (АКТИВИРАЊЕ/+30s)**.

Резултат:

- Одмрзнувањето започнува.
- Печката ќе емитува "бип" звук за време на одмрзнувањето за да ве потсети да ја завртите храната.

5. Притиснете го повторно копчето **START/+30s (АКТИВИРАЊЕ/+30s)** за да се заврши одмрзнувањето.

Резултат:

- 1) Се слуша звучен сигнал "бип" 4 пати.
- 2) Сигналот за крај ќе го слушнете 3 пати (еднаш во минута).
- 3) Тековното време повторно се прикажува.

Во следната табела се претставени разните програми за **Quick Defrost (Брзо одмрзнување)**, големини на порции, времиња на стоење и соодветни препораки. Пред одмрзнувањето отстранете ги сите материјали за пакување. Ставете го месото, живината, рибата, зеленчукот и лебот на рамна стаклена чинија или керамичка чинија.

Код/Храна	Големина на порции	Инструкции
1 Месо	200-1500 g	Покријте со алуминиумска фолија. Завртете го месото кога печката ќе емитува "бип" звук. Оваа програма е погодна за телешко, јагнешко, свинско месо, стекови, кремнадли и мелено месо. Почекајте 20-60 минути.
2 Живина	200-1500 g	Покријте ги краевите на батаците и крилата со алуминиумска фолија. Завртете ја живината кога печката ќе емитува "бип" звук. Оваа програма е погодна за цела кокошка и парчиња од кокошка. Почекајте 20-60 минути.
3 Риба	200-1500 g	Заштитете ја опашката на целата риба со алуминиумска фолија. Завртете ја рибата кога печката ќе емитува "бип" звук. Овој програм е погоден за цели риби или филети. Почекајте 20-60 минути.
4 Зеленчук	200-1500 g	Подеднакво распоредете го замрзнатиот зеленчук на рамна стаклена чинија. Завртете го или промешајте го замрзнатиот зеленчук, кога печката ќе емитува "бип" звук. Овој програм е погоден за сите видови замрзнат зеленчук. Почекајте 5-20 минути.
5 Леб	200-1500 g	Лебот ставете го хоризонтално на парче хартија за кујна и завртете го откако печката ќе емитува "бип" звук. Питата поставете ја на керамичка чинија и доколку е можно превртете ја откако печката ќе емитува "бип" звук. (Печката ќе престане да работи откако ќе се отвори вратата.) Оваа програма е погодна за сите видови леб, исечен на парчиња или цел, како и за багет. Поставете ги парчињата леб во круг. Оваа програма е погодна за сите пите со квасец, суво печиво, торта и лиснато тесто. Не е погоден за крцкави колачи, торти со овошје и крем, како и за торти со чоколаден прелив. Почекајте 10- 30 минути.

Употреба на функциите за омекнување/топење

Функциите **Soften/Melt (Омекнување/Топење)** имаат 4 однапред програмирани времиња на готвење. Вие не мора да го поставувате времето на готвење, ниту пак нивото на јачина. Можете да го прилагодите бројот на порциите со притиснување на копчето **Нагоре** или **Надолу**.

Прво, поставете ја храната на средина од плочата и затворете ја вратата.

ЗАБЕЛЕШКА

Користете само садови кои можат безбедно да се користат во микробранова печка.

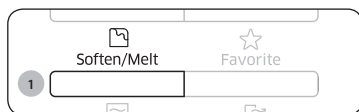

1. Притиснете го копчето **Soften/Melt (Омекнување/Топење)**.

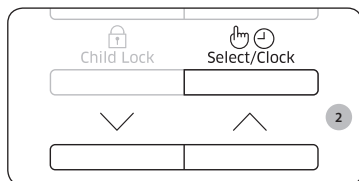

2. Изберете го типот на храната која ја подготвувате со притиснување на копчето за **Нагоре** или **Надолу**. А потоа притиснете го копчето за **Select/Clock (Избирање/Часовник)**.

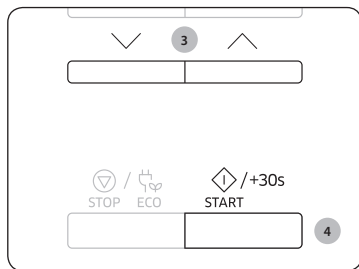

3. Изберете ја големината на порцијата со притиснување на копчето **Нагоре** или **Надолу**. (Користете ја табелата на следната страница.)
4. Притиснете го копчето **START/+30s (АКТИВИРАЊЕ/+30s)**.

Резултат: Храната се подготвува според избраните однапред поставени параметри.

- 1) Се слуша звучен сигнал "бип" 4 пати.
- 2) Сигналот за крај ќе го слушнете 3 пати (еднаш во минута).
- 3) Тековното време повторно се прикажува.

Во следната табела се претставени програмите на функцијата **Soften/Melt (Омекнување/Топење)**, количините и соодветните инструкции. Тие програми користат само микробранова енергија.

Код/Храна	Големина на порции	Инструкции
1 Топен путер	50 g 100 g	Пресечете го путерот на 3 или 4 парчиња и ставете ги на мал стаклен сад. Не го покривајте садот при топењето. Промешајте по готвењето. Почекајте 1-2 минути.
2 Топено темно чоколадо	50 g 100 g	Изрендајте темно чоколадо и ставете го во мал стаклен сад. Не го покривајте садот при топењето. Промешајте после топењето. Почекајте 1-2 минути.
3 Топен шеќер	25 g 50 g	Ставете шеќер во мал стаклен сад. Додадете 10 ml вода за 25 g или додадете 20 ml вода за 50 g. Не го покривајте садот при топењето. Внимателно извадете го садот, користејќи ракавици! Со лажица или вилушка, направете декорации од карамела врз хартија за печење. Оставете да отстојат 10 минути за да се исушат и отстранете ја хартијата.
4 Омекнување на путер	50 g 100 g	Пресечете го путерот на 3 или 4 парчиња и ставете ги во мал стаклен сад. Не го покривајте садот при омекнувањето. Почекајте 1-2 минути.

Употреба на печката

Употреба на омилените функции

Доколку често готвите или подгревате ист тип на јадење, можете да ги зачувате времињата на готвење и нивоата на јачина во меморијата на печката, за да не мора секогаш да ги поставувате од почеток. Можете да меморирате две различни поставки.

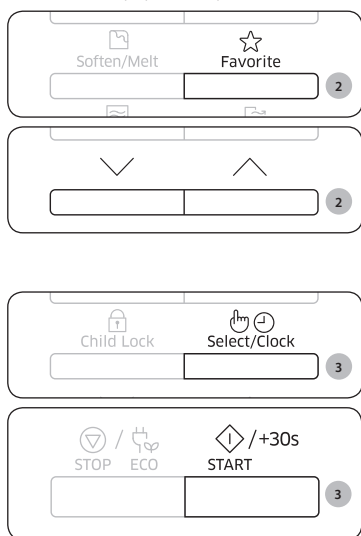

1. Поставете го вашиот програм за готвење како вообичаено (време на готвење и ниво на јачина) и доколку е потребно повторно погледнете на страницата за see готвење/подгревање.
2. Притиснете на копчето **Favorite (Омилено)**, а потоа изберете го програмот кој сакате да го зачувате со притиснување на копчето **Нагоре** или **Надолу**.
P1 : Прво поставување
P2 : Второто поставување
3. Притиснете го копчето **Select/Clock (Избирање/Часовник)** за да завршите со поставувањето. Или пак, притиснете го копчето **START/+30s (АКТИВИРАЊЕ/+30s)** за да го започнете програмот веднаш.
Резултат: Вашите поставки се зачувуваат во меморијата на печката.

Информации

Пример : Доколку сакате да го зачувате режимот на микробрани, јачината на 600 W и 3 минути на P1.

1. Притиснете го копчето **Microwave (Микробрани)**.
2. Поставете ја јачината на 600 W со притиснување на копчето **Нагоре** или **Надолу**. А потоа притиснете го копчето за **Select/Clock (Избирање/Часовник)**.
3. Поставете го времето на готвење на 3 минути со притиснување на копчето **Нагоре** или **Надолу**.
4. Притиснете го копчето **Favorite (Омилено)**, а потоа изберете P1.
5. Притиснете го копчето **Select/Clock (Избирање/Часовник)** или **START/+30s (АКТИВИРАЊЕ/+30s)** за да завршите со поставувањето.

За да го користите омиленото поставување

Прво, поставете ја храната на средина од плочата и затворете ја вратата.

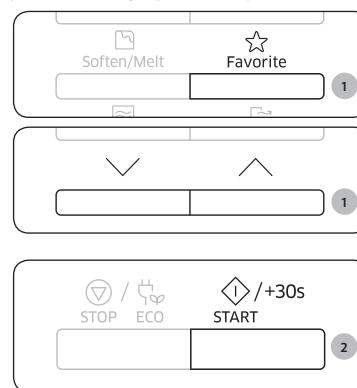

1. Притиснете на копчето **Favorite (Омилено)**, а потоа изберете го програмот со притиснување на копчето **Нагоре** или **Надолу**.
P1 : Прво поставување
P2 : Второто поставување
2. Притиснете го копчето **START/+30s (АКТИВИРАЊЕ/+30s)**.
Резултат: Храната се готви според вашите параметри.

Употреба на функциите за отстранување на мирис

Употребете ги овие функции по готвење на храна со силен мирис или кога се создава многу чад во печката.

Најпрво исчистете ја внатрешноста на печката.



Откако ќе завршите со чистењето притиснете го копчето **Deodorization (Отстранување на мирис)**. Штом го притиснете копчето **Deodorization (Отстранување на мирис)**, постапката автоматски ќе започне. Кога ќе заврши, печката ќе репродуцира звучен сигнал "бип" четирипати.

ЗАБЕЛЕШКА

Отстранувањето на мирисот трае 5 минути. Траењето се зголемува за 30 секунди со секое притиснување на копчето **START/+30s (АКТИВИРАЊЕ/+30s)**.

ЗАБЕЛЕШКА

Максималното време на отстранување на мирис е 15 минути.

Употреба на безбедносното заклучување за деца

Вашата микробранова печка нуди специјален програм за Заклучување за деца, кој овозможува печката да биде “заклучена” за да се избегне случајно користење од страна на деца или други лица кои не се обучени за тоа.



1. Притиснете го копчето за **Child Lock (Заклучување за деца)** со траење од 3 секунди.

Резултат:

- Печката е заклучена (не може да се избере ниту една функција).
- На екранот се прикажува “L”.



2. За отклучување на печката, повторно притиснете го копчето за **Child Lock (Заклучување за деца)** со траење од 3 секунди.

Резултат: По ова печката може нормално да се користи.

Исклучување на звучниот сигнал

Звучниот сигнал можете да го исклучите во секое време.

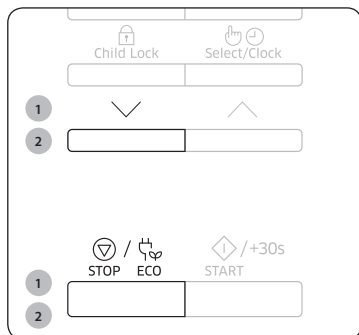

1. Истовремено притиснете ги копчињата **Надолу** и **СТОП/ЕКО (ЗАПИРАЊЕ/ЕКО)**.

Резултат: Печката нема да емитува звучен сигнал за да се означи крај на функцијата.

2. За вклучување на звучниот сигнал, повторно притиснете ги истовремено копчињата **Надолу** и **СТОП/ЕКО (ЗАПИРАЊЕ/ЕКО)**.

Резултат: Печката ќе работи нормално.

Водич за опрема за готвење

За да готвите во микробранова печка, микробрановите треба да може да навлезат во храната, без да се рефлектираат или апсорбираат од садот кој се користи.

Бидете внимателни при изборот на садови за готвење. Ако садовите се наменети за употреба во микробранова печка, не треба да се грижите.

Во следната табела се прикажани разни видови на садови со забелешка дали се погодни или не за употреба во микробранова печка.

Садови	Погодни за микробранова печка	Коментари
Алуминиумска фолија	✓ X	Се користи во мали количини за заштита на храната од прегревање. Може да дојде до искрење доколку фолијата е премногу блиску до сидовите од печката или пак ја има премногу.
Сад за печење	✓	Не загревајте повеќе од 8 минути.
Порцелански и земјени садови	✓	Порцеланот, грнчаријата, глазираните земјени садови и финиот порцелан се погодни, освен ако не се декорирани со метал.
Картонски садови со полиестер за една употреба	✓	Одредена замрзната храна се пакува во вакви садови.
Амбалажа за брза храна		
• Амбалажа за чаши од стиропор	✓	Може да се користат за загревање храна. Подгревањето може да доведе до топење на стиропорот.
• Хартиени кеси или листови	X	Може да предизвика пожар.
• Рециклирана хартија или метални додатоци	X	Може да предизвика искрење.
Садови од стакло		
• Од печка-на-маса	✓	Може да се користат ако не се декорирани со метал.
• Садови од фино стакло	✓	Може да се користат за подгревање храна или течност. Деликатното стакло може да се скрши или пукне при нагло загревање.
• Стаклени тегли	✓	Капакот треба да се извади. Погодни се само за подгревање.

Водич за опрема за готвење

Садови	Погодни за микробранова печка	Коментари
Метал		
• Садови	✗	Може да предизвика искрење или пожар.
• Кеси за замрзнување со врвка	✗	
Хартија		
• Чинии, чаши, салфетки и хартија за кујна	✓	За краткотрајно готвење и подгревање. Исто така и за апсорбирање на влага.
• Рециклирана хартија	✗	Може да предизвика искрење.
Пластика		
• Садови	✓	Особено ако е отпорна на топлина. Некои пластики можат да се искриват или да ја загубат бојата при висока температура. Не употребувајте пластика од меламина.
• Фолија	✓	Се користи за задржување на влагата. Не треба да ја допира храната. Внимавајте при отстранување на фолијата, може да излезе врела пара.
• Кеси за замрзнување	✓✗	Единствено ако се отпорни на вриење и загревање. Не смее да е херметички затворено. Боцнете со вилушка доколку е потребно.
Восочна хартија или хартија отпорна на маснотии	✓	Се употребува за да ја задржи влажноста и го спречува расипувањето.

✓ : Се препорачува ✓✗ : Користете внимателно ✗ : Не е безбедно

Водич за готвење

Микробранови

Микробрановата енергија навлегува во храната, привлечена и апсорбирана од водата, маснотијата и шеќерот во неа.

Микробрановите придонесуваат молекулите во храната да се движат брзо. Брзото движење на молекулите создава триење при што ослободената енергија се искористува за готвење на храната.

Готвење

Садови за готвење со микробранови:

Садот мора да дозволи микробрановата енергија да поминува низ него заради максимална ефикасност. Микробрановите се рефлектираат од метал, како на пр. челик, алуминиум, бакар, но можат да поминат низ керамика, стакло, порцелан и пластика, како и низ хартија и дрво. Затоа храната не треба да се готви во метални садови.

Храна погодна за готвење со микробранови:

Повеќе видови храна се погодни за готвење со микробранови, вклучувајќи свеж и замрзнат зеленчук, овошје, тестенини, ориз, житарици, грав, риба и месо. Сосови, кремове, супи, пудинзи, слатка и чатни може да се готват во микробрановата печка. Генерално кажано, готвењето со микробранови е идеално за онаа храна која може да се приготви вообичаено на шпорет. Топење путер или чоколадо, на пример (погледнете го делот со совети, техники и препораки).

Покривање при готвење

Многу е важно да се покрие храната при готвењето бидејќи пареата која се создава го забрзува процесот на готвење. Храната може да се покрие на различни начини, како на пр. со керамичка чинија, пластичен капак или со фолија за микробранови печки.

Времиња на чекање

Откако ќе заврши готвењето, потребно е одредено време за температурата да се изедначи.

Подгревање течности и храна

Употребете јачина и време од табелата како упатство за подгревање.

Храна	Големина на порции	Напојување	Време (мин.)
Пијалаци (кафе, чај и вода)	150 ml (1 чаша)	800 W	1-1½
	250 ml (1 шолја)		1½-2
Инструкции Истурете во чаша и подгрејте непокриено. Ставете ја чашата/ шолјата на средина од вртливата плоча. Оставете ги во микробрановата печка за време на ладењето и промешајте добро. Почекајте 1-2 минути.			
Супа (ладна)	250 g	800 W	3-3½
	Инструкции Истурете ја во длабок керамички сад. Покријте со пластичен капак. Промешајте добро по загревањето. Промешајте повторно пред сервирањето. Почекајте 2-3 минути.		
Варена храна (ладна)	350 g	600 W	5½-6½
	Инструкции Ставете го варивото во длабока керамичка чинија. Покријте со пластичен капак. Промешувајте повремено за време на готвењето и повторно пред да отстои и да сервира. Почекајте 2-3 минути.		
Тестенини со сос (ладни)	350 g	600 W	4½-5½
	Инструкции Ставете тестенини (на пр. спагети или фиде) на плитка керамичка чинија. Покријте со фолија за микробранови печки. Промешајте пред сервирање. Почекајте 3 минути.		
Полнети тестенини со сос (ладни)	350 g	600 W	5-6
	Инструкции Ставете полнети тестенини (како равиоли, тортелини) во длабока керамичка чинија. Покријте со пластичен капак. Промешувајте повремено за време на готвењето и повторно пред да отстои и да сервира. Почекајте 3 минути.		

Храна	Големина на порции	Напојување	Време (мин.)
Оброк во чинија (ладен)	350 g	600 W	5½-6½
	Инструкции Ставете оброк од 2-3 ладни состојки на керамичка чинија. Покријте со фолија за микробранови печки. Почекајте 3 минути.		
Тестенини (замрзнати) (канелони, макарони, лазањи)	400 g	450 W	16-16½
	Инструкции Ставете ги замрзнатите тестенини на мала правоаголна огноотпорна чинија од стакло. Ставете ја чинијата директно на плочата. Почекајте 2-3 минути.		

Отстранување на проблеми и информативни кодови

Отстранување на проблеми

Ако се соочувате со некој од проблемите наведени подолу, испробајте ги понудените решенија.

Проблем	Причина	Дејство
Општо		
Копчињата не може да се притиснат правилно.	Помеѓу копчињата може да има надворешни супстанции.	Отстранете ги надворешните супстанции и обидете се повторно.
	За моделите на допир: Има влага на надворешната страна.	Избришете ја влагата од надворешната страна.
	Функцијата Child Lock (Заклучување за деца) е активирана.	Деактивирајте ја функцијата Child lock (Заклучување за деца).
Времето не се прикажува.	Функцијата Есо (Еко) (за заштеда на енергија) е поставена.	Исклучете ја функцијата Есо (Еко).
Печката не функционира.	Нема напојување.	Проверете дали има напојување.
	Вратата е отворена.	Затворете ја вратата и обидете се повторно.
	Безбедносните механизми на вратата се прекриени со надворешна материја.	Отстранете ги надворешните супстанции и обидете се повторно.
Печката престанува да функционира за време на готвењето.	Корисникот ја отворил вратата за да ја преврти храната.	По превртување на храната, притиснете го повторно копчето Start (активирање) за активирање на програмата.

Проблем	Причина	Дејство
Напојувањето се исклучува при работа.	Печката готвела долг временски период.	По завршување на долгиот временски период на готвење, оставете ја печката да се олади.
	Вентилаторот за ладење на функционира.	Слушнете дали доаѓа звук од вентилаторот за ладење.
	Се обидува да ја користите печката без храна во неа.	Ставете храна во печката.
	Нема доволно простор за вентилација на печката.	На предната и задната страна има влезни/излезни отвори за вентилација. Обрнете внимание на растојанијата наведени во водичот за инсталација на производот.
	Во истиот штекер се користат повеќе приклучоци за напојување.	Користете штекер со само еден приклучок за печката.
Се слуша звук при користењето, а печката не функционира.	Готвењето затворена храна или користењето сад со капак може да предизвика вакви звуци.	Не користете затворени садови бидејќи може да пукнат за време на готвењето поради ширење на содржината.
Надворешната површина на печката се загрева премногу при работа.	Нема доволно простор за вентилација на печката.	На предната и задната страна има влезни/излезни отвори за вентилација. Обрнете внимание на растојанијата наведени во водичот за инсталација на производот.
	Врз печката има предмети.	Отстранете ги сите предмети од горниот дел на печката.
Вратата не може да се отвори соодветно.	Има остатоци од храна помеѓу вратата и внатрешниот дел на печката.	Исчистете ја печката и отворете ја вратата.

Проблем	Причина	Дејство
Загревањето и функцијата за затоплување не функционираат правилно.	Печката може да не функционира, готвите премногу храна или користите несоодветни садови.	Ставете една чаша вода во сад наменет за готвење во микробранова печка и активирајте ја печката 1-2 минути за да проверите дали водата се загрева. Намалете ја количината на храната и повторно активирајте ја програмата. Користете сад за готвење со рамно дно.
Функцијата за одмрзување не функционира.	Готвите премногу храна.	Намалете ја количината на храната и повторно активирајте ја програмата.
Внатрешната светилка не свети доволно или не се вклучува.	Вратата била отворена долг временски период.	Внатрешната светилка може автоматски да се исклучи кога функцијата Eco (Еко) е активна. Затворете ја вратата и повторно отворете ја или притиснете го копчето Cancel (откажи).
	Внатрешната светилка е прекриена со надворешна материја.	Исчистете ја внатрешноста на печката и проверете повторно.
За време на готвењето се репродуцира звучен сигнал.	Ако ја користите функцијата Auto Cook (Автоматско готвење), овој звучен сигнал означува дека е време да ја превртите храната која се одмрзува.	По превртување на храната, притиснете го повторно копчето Start (активирање) за рестартирање на програмата.
Печката не е нивелирана.	Печката е инсталирана на нерамна површина.	Поставете ја печката на рамна и стабилна површина.
Се појавуваат искри за време на готвењето.	Користете метални садови при користењето на функциите на печката и при одмрзување.	Не употребувајте метални садови.

Проблем	Причина	Дејство
При приклучување на напојувањето, печката веднаш почнува да работи.	Вратата не е добро затворена.	Затворете ја вратата и обидете се пак.
Печката генерира струја.	Напојувањето или штекерот не е правилно заземјен.	Проверете дали напојувањето или штекерот се правилно заземјени.
<ol style="list-style-type: none"> Капе вода. Од пукнатина на вратата излегува пара. Во печката се задржува вода. 	Во одредени случаи може да се појави вода или пара во зависност од храната. Тоа не претставува дефект на печката.	Оставете ја печката да се олади, а потоа избришете ја со сува крпа за бришење садови.
Осветлувањето во внатрешноста на печката се менува.	Осветлувањето се менува во зависност од промената на излезната моќност и користената функција.	Промените во излезната моќност за време на готвењето не претставуваат дефекти. Тоа не претставува дефект на печката.
Готвењето е завршено, но вентилаторот за ладење сè уште работи.	За да се излади печката, вентилаторот за ладење ќе продолжи да работи приближно 3 минути по завршување на готвењето.	Тоа не претставува дефект на печката.

Отстранување на проблеми и информативни кодови

Проблем	Причина	Дејство
Вртлива плоча		
При вртењето, вртливата плоча излегува од лежиштето или престанува да се врти.	Нема кружен прстен или кружниот прстен не е правилно поставен.	Поставете го кружниот прстен и обидете се повторно.
Вртливата плоча заглавува при вртењето.	Кружниот прстен не е правилно поставен, има премногу храна или садот е преголем и допира по внатрешноста на микробрановата печка.	Намалете го количеството храна и не користете садови кои се преголеми.
Вртливата плоча создава гласни звуци при вртењето.	На дното на печката има остатоци од храна.	Отстранете ги сите остатоци од храна кои се прилепени на дното од печката.

Информативен код

Информативен код	ПРИЧИНА	Дејство
C-d0	Контролните копчиња биле притиснати подолго од 10 секунди.	Исчистете ги копчињата и проверете дали има вода на површината околу нив. Доколку се појави повторно, исклучете ја микробрановата печка во период подолг од 30 секунди и обидете се да ја поставите повторно. Ако се појави повторно, обратете се во локалниот центар за грижа на корисници на SAMSUNG.

ЗАБЕЛЕШКА

доколку со предложеното решение не се отстранува проблемот, контактирајте со вашиот локален центар за грижа за корисници на SAMSUNG.

Технички спецификации

SAMSUNG постојано се труди да ги подобрува своите производи. Дизајнот и спецификациите во упатството се предмет на промени без претходна најава.

Модел	MS23K3513**
Извор на напојување	230 V ~ 50 Hz AC
Потрошувачка на енергија Микробранови	1150 W
Излезна моќност	100 W / 800 W - 6 нивоа (IEC-705)
Работна фреквенција	2450 MHz
Димензии (Ш x В x Д) Надворешни (вклучувајќи ја и рачката) Внатрешна празнина на печката	489 x 275 x 374 mm 330 x 211 x 324 mm
Волумен	23 литри
Тежина Нето	12,0 kg припл.

Белешки

Белешки

Белешки

Ве молиме имајте предвид дека гаранцијата од Samsung HE покрива повици за услуги поврзани со објаснувања за работата на производот, корекции на неправилна инсталација или вршење на стандардно чистење или одржување.

ПРАШАЊА ИЛИ КОМЕНТАРИ?

ЗЕМЈА	ПОВИКАЈТЕ	ИЛИ ПОСЕТЕТЕ НЕ ПРЕКУ ИНТЕРНЕТ НА
ALBANIA	045 620 202	www.samsung.com/al/support
BOSNIA	055 233 999	www.samsung.com/support
BULGARIA	*3000 Цена в мрежата 0800 111 31, Бесплатна телефонна линија	www.samsung.com/bg/support
CROATIA	072 726 786	www.samsung.com/hr/support
CZECH	800-SAMSUNG (800-726786)	www.samsung.com/cz/support
HUNGARY	0680SAMSUNG (0680-726-7864)	www.samsung.com/hu/support
MONTENEGRO	020 405 888	www.samsung.com/support
POLAND	801-172-678* lub +48 22 607-93-33* Dedykowana infolinia do obsługi zapytań dotyczących telefonów komórkowych: 801-672-678* lub +48 22 607-93-33* * (koszt połączenia według taryfy operatora)	http://www.samsung.com/pl/support/
ROMANIA	*8000 (apel in retea) 08008-726-78-64 (08008-SAMSUNG) Apel GRATUIT	www.samsung.com/ro/support
SERBIA	011 321 6899	www.samsung.com/rs/support
SLOVAKIA	0800-SAMSUNG (0800-726 786)	www.samsung.com/sk/support
LITHUANIA	8-800-77777	www.samsung.com/lt/support
LATVIA	8000-7267	www.samsung.com/lv/support
ESTONIA	800-7267	www.samsung.com/ee/support
SLOVENIA	080 697 267 (brezplačna številka)	www.samsung.com/si/support



DE68-04431M-02

Cuptor cu microunde

Manual de utilizare

MS23K3513**



SAMSUNG

Cuprins

Instrucțiuni pentru siguranță	3	Nivelurile de putere și variațiile de timp	12
Instrucțiuni de siguranță importante	3	Reglarea duratei de preparare	13
Cum se elimină corect acest produs (Deșeuri de echipamente electrice și electronice)	7	Oprirea preparării	13
Instalarea	7	Setarea modului de economisire a energiei	13
Accesorii	7	Utilizarea funcțiilor de preparare automată	14
Locul de instalare	8	Utilizarea funcțiilor de decongelare rapidă	16
Platou rotativ	8	Utilizarea funcțiilor de înmuiere/topire	17
Întreținere	8	Utilizarea caracteristicilor preferate	18
Curățare	8	Pentru a utiliza setarea preferată	18
Înlocuire (reparație)	9	Utilizarea funcțiilor de dezodorizare	18
Pregătirea pentru o perioadă lungă de neutilizare	9	Utilizarea funcțiilor de protecție pentru copii	19
Caracteristicile cuptorului	9	Dezactivarea semnalului de avertizare	19
Cuptorul	9	Ghidul pentru materiale de gătit	19
Panou de comandă	10	Ghid de preparare	20
Utilizarea cuptorului	10	Depanare și coduri de informare	22
Modul de funcționare a unui cuptor cu microunde	10	Depanare	22
Verificarea funcționării corecte a cuptorului	11	Cod de informare	24
Prepararea/reîncălzirea	11	Specificații tehnice	25
Setarea orei	12		

Instrucțiuni pentru siguranță

INSTRUCȚIUNI DE SIGURANȚĂ IMPORTANTE

CITIȚI-LE CU ATENȚIE ȘI PĂSTRAȚI-LE PENTRU CONSULTARE ULTERIOARĂ.

AVERTISMENT: Dacă ușa sau elementele de etanșare ale acesteia sunt deteriorate, cuptorul nu trebuie pus în funcțiune până când nu este reparat de o persoană competentă.

AVERTISMENT: Este periculoasă executarea de operații de service și reparații care implică îndepărtarea unui capac ce asigură protecție împotriva expunerii la microunde de către o persoană care nu are competența necesară.

AVERTISMENT: Lichidele și alte alimente nu trebuie încălzite în recipiente sigilate, deoarece există riscul de explozie.

AVERTISMENT: Permiteți copiilor să utilizeze cuptorul cu microunde fără supraveghere numai dacă au primit instrucțiunile necesare pentru a putea folosi cuptorul în siguranță și au înțeles riscurile pe care le implică utilizarea necorespunzătoare.

Acest echipament este destinat exclusiv utilizării în mediu casnic, nefiind destinat pentru utilizare:

- zonele de bucătărie pentru personal din magazine, birouri și alte medii de lucru;
- ferme;

- de către clienții din hoteluri, moteluri și din alte medii rezidențiale;
- medii de tip pensiune.

Folosiți numai instrumente adecvate pentru utilizarea în cuptoarele cu microunde.

Când încălziți alimente în recipiente din hârtie sau plastic, supravegheați cu atenție cuptorul deoarece există posibilitatea de aprindere.

Cuptorul cu microunde este destinat încălzirii alimentelor și băuturilor. Uscarea alimentelor sau a hainelor și încălzirea păturilor electrice, a papucilor, a bureților, a lavetelor umede și a unor materiale similare poate duce la vătămări corporale, aprindere sau incendiu.

Dacă se observă (se emite) fum, opriți sau deconectați aparatul și lăsați ușa închisă, pentru a stinge eventualele flăcări.

Încălzirea băuturilor la cuptorul cu microunde poate avea ca rezultat fierberea întârziată, cu erupție. De aceea, trebuie să fiți atenți când manevrați recipientul.

Conținutul biberoanelor și al borcănașelor de hrană pentru bebeluși trebuie amestecat și trebuie verificată temperatura acestora înainte de consum, pentru a evita arsurile.

Instrucțiuni pentru siguranță

Ouăle crude sau fierte cu tot cu coajă nu trebuie încălzite în cuptorul cu microunde, deoarece pot exploda, chiar și după încheierea ciclului de încălzire la microunde.

Cuptorul trebuie curățat regulat și trebuie îndepărtate depunerile de alimente.

Necurățarea cuptorului poate duce la deteriorarea suprafeței, ceea ce poate să afecteze negativ durata de funcționare a aparatului și să determine apariția unor situații de risc.

Cuptorul cu microunde este destinat utilizării numai dacă a fost amplasat (independent) pe un blat de bucătărie și nu trebuie amplasat într-un dulap.

Nu este permisă utilizarea recipientelor metalice pentru alimente și băuturi pe durata preparării la microunde.

Aveți grijă să nu deplasați platoul rotativ atunci când scoateți recipiente din aparat.

Aparatul nu va fi curățat cu un aparat de curățat cu aburi.

Aparatul nu trebuie curățat sub jet de apă.

Aparatul nu este destinat a fi instalat în vehicule de teren, rulote și alte vehicule similare etc.

Acest aparat nu este destinat utilizării de către persoane (inclusiv copii) cu capacități fizice, senzoriale sau mentale reduse sau de către persoane fără experiență și cunoștințe, cu excepția cazului în care sunt supravegheate sau instruite corespunzător de către persoana responsabilă pentru siguranța lor cu privire la utilizarea aparatului.

Copiii trebuie supravegheați, pentru a nu transforma aparatul în obiect de joacă.

Acest aparat poate fi folosit de către copii cu vârsta de cel puțin 8 ani și de persoane cu capacități fizice, senzoriale sau mentale reduse sau fără experiență și cunoștințe dacă acestea sunt supravegheate sau au primit instrucțiuni pentru utilizarea aparatului în siguranță și înțeleg riscurile implicate. Copiii nu trebuie să se joace cu aparatul. Operațiunile de curățare și întreținere uzuală nu trebuie să fie realizate de către copii fără a fi supravegheați.

În cazul în care cablul de alimentare este deteriorat, acesta trebuie înlocuit de către producător, un reprezentant de service al acestuia sau o persoană cu o calificare similară, pentru a se evita orice risc. Cuptorul trebuie poziționat într-o direcție și la o înălțime corespunzătoare, care permit accesul ușor la cavitatea și zona acestuia de control.

Înainte de a utiliza cuptorul pentru prima dată, acesta trebuie utilizat cu apă timp de 10 minute și abia după aceea folosit efectiv. Dacă aparatul face un zgomot ciudat, are un miros de ars sau scoate fum, scoateți-l din priză imediat și contactați cel mai apropiat centru de service. Cuptorul cu microunde trebuie poziționat astfel încât ștecherul să fie accesibil.

Informații generale legate de siguranță

Toate modificările sau reparațiile trebuie efectuate numai de personal calificat. Nu încălziți alimente sau lichide etanșate în containere pentru funcția de microunde. Nu utilizați benzen, diluant, alcool sau abur sau instalații de curățare sub presiune înaltă pentru curățarea cuptorului. Nu instalați cuptorul lângă un radiator sau în apropierea unui material inflamabil, în locații cu umiditate, ulei, praf sau care sunt expuse direct la lumină solară sau apă, unde există posibilitatea scurgerilor de gaze sau pe o suprafață neomogenă. Acest cuptor trebuie împământat corespunzător, în conformitate cu reglementările locale și naționale. Utilizați cu regularitate o lavetă uscată pentru a elimina substanțele străine de la bornele și contactele cablului de alimentare. Nu trageți, îndoiți excesiv cablul de alimentare și nu plasați obiecte grele pe acesta. Dacă există scurgeri de gaz (propan, LP etc.) ventilați imediat. Nu atingeți cablul de alimentare. Nu atingeți cablul de alimentare cu mâinile umede. În timpul funcționării cuptorului, nu îl opriți prin scoaterea din funcție a cablului de alimentare. Nu introduceți degetele sau substanțe străine. Dacă pătrund substanțe străine în cuptor, scoateți cablul de alimentare și contactați un centru de service local Samsung. Nu aplicați o presiune excesivă asupra cuptorului și nu-l supuneți la șocuri mecanice. Nu amplasați cuptorul peste obiecte fragile. Asigurați-vă că tensiunea de alimentare, frecvența și curentul corespund specificațiilor de produs. Conectați ferm ștecherul cablului de alimentare la priza de perete. Nu utilizați triplu ștechere,

prelungitoare sau transformatoare electrice. Nu agățați cablul de alimentare pe obiecte metalice. Asigurați-vă că firul se află între obiecte sau în spatele cuptorului. Nu utilizați un ștecher stricat, un cordon deteriorat sau o priză de perete nefixată corespunzător. Pentru cabluri sau fișe electrice deteriorate, contactați un centru local de service Samsung. Nu turnați sau pulverizați apă direct pe cuptor. Nu plasați obiecte pe cuptor, în interior sau pe ușa cuptorului. Nu pulverizați materiale volatile, cum ar fi insecticide, pe cuptor. Nu depozitați materiale inflamabile în cuptor. Deoarece vaporii de alcool pot intra în contact cu piese fierbinți ale cuptorului, procedați cu atenție la încălzirea alimentelor sau a băuturilor care conțin alcool. Copiii se pot lovi sau își pot prinde degetele în ușă. Țineți copiii la distanță la deschiderea/închiderea ușii.

Avertisment privind microundele

Încălzirea băuturilor la cuptorul cu microunde poate avea ca rezultat fierberea întârziată; trebuie să maneveți întotdeauna recipientul cu atenție. Lăsați băuturile timp de cel puțin 20 de secunde înainte de a le manevra. Dacă este necesar, amestecați în timpul încălzirii. Amestecați întotdeauna după încălzire.

În caz de opărire, respectați următoarele instrucțiuni de prim ajutor:

1. Scufundați zona opărită în apă rece minim 10 minute.
2. Acoperiți zona cu o compresă curată și uscată.
3. Nu aplicați creme, oleiuri sau loțiuni.

Pentru a evita deteriorarea tăvii sau a suportului, nu le introduceți în apă la puțin timp după gătit. Nu utilizați cuptorul cu microunde pentru prăjit în baie de ulei, deoarece temperatura uleiului nu poate fi controlată. Uleiurile fierbinți s-ar putea revărsa brusc în urma fierberii.

Măsuri de precauție privind cuptoarele cu microunde

Utilizați numai ustensile omologate pentru cuptoarele cu microunde. Nu utilizați recipiente metalice, tacâmuri cu margini de aur sau argint, țepușe etc. Scoateți firele metalice. Se pot produce arcuri electrice. Nu utilizați cuptorul pentru a usca hârtii sau haine. Utilizați durate mai mici pentru cantități mici de alimente pentru a preveni supraîncălzirea sau arderea acestora.

Instrucțiuni pentru siguranță

Țineți cablul și fișa de alimentare la distanță de sursele de apă și de căldură.

Pentru a evita riscul de explozie, nu încălziți ouăle cu coajă sau ouăle fierte tari. Nu încălziți recipientele impermeabile la aer sau etanșate în vid, nuci, roșii etc.

Nu acoperiți orificiile de ventilație cu materiale textile sau hârtie. Acesta reprezintă un pericol de incendiu. Cuptorul se poate supraîncălzi și se poate opri automat, caz în care va rămâne oprit până la răcirea suficientă.

Utilizați întotdeauna mănuși speciale la scoaterea unui vas.

Amestecați lichidele la jumătatea timpului de încălzire sau după aceasta și așteptați cel puțin 20 de secunde după încălzire pentru a preveni fierberea întârziată.

Stați la distanță de un braț de cuptor atunci când deschideți ușa pentru a evita opărirea cu aerul sau aburul fierbinte evacuat.

Nu puneți în funcțiune cuptorul dacă este gol. Cuptorul se va opri automat timp de 30 de minute, din motive de siguranță. Recomandăm să lăsați permanent un pahar de apă în interiorul cuptorului, pentru a absorbi energia microundelor în cazul pornirii accidentale a cuptorului.

Instalați cuptorul conform indicațiilor din acest manual. (Consultați Instalarea cuptorului cu microunde.)

Procedați cu atenție când conectați alte echipamente electrice la prize din apropierea cuptorului.

Măsurile de precauție privind operarea cuptoarelor

Nerespectarea următoarelor măsuri de siguranță poate avea ca rezultat expunerea nocivă la microunde.

- Nu operați cuptorul cu ușa deschisă. Nu modificați dispozitivele de blocare de siguranță (zăvoarele de uși). Nu introduceți nimic în orificiile dispozitivelor de blocare de siguranță.
- Nu așezați obiecte între ușa cuptorului și partea frontală a acestuia și nu lăsați să se acumuleze resturi de alimente sau agenți de curățare pe suprafețele de etanșare. Păstrați curate ușa și suprafețele de etanșare ale ușii prin ștergere mai întâi cu o cârpă umedă și apoi cu o cârpă moale uscată, după fiecare utilizare.
- Nu puneți în funcțiune cuptorul dacă este deteriorat. Utilizați cuptorul numai după ce a fost reparat de către un tehnician calificat.

Important: ușa cuptorului trebuie să se închidă automat. Ușa nu trebuie să fie îndoită, balamalele nu trebuie să fie rupte sau slăbite, iar etanșările ușii și suprafețele de etanșare nu trebuie să fie deteriorate.

- Toate reglaje sau reparațiile trebuie efectuate de către un tehnician calificat.

Garanție limitată

Samsung va percepe o taxă de reparații pentru înlocuirea unui accesoriu sau remedierea unui defect cosmetic dacă deteriorarea aparatului sau a accesoriului a fost cauzată de client. Elementele prevăzute în această declarație includ:

- Ușa, mânerul, panoul exterior sau panoul de control cu crestături, zgârieturi sau sparte.
- Tavă, rolă de ghidare, cuplaj sau suport de sârmă spart sau lipsă.

Utilizați acest cuptor exclusiv în scopul pentru care a fost conceput, potrivit instrucțiunilor cuprinse în prezentul manual. Avertismentele și instrucțiunile importante privind siguranța cuprinse în prezentul manual nu acoperă toate condițiile și situațiile care pot apărea. Este responsabilitatea dvs. să vă folosiți simțul practic și să dați dovadă de atenție și grijă la instalarea, întreținerea și utilizarea cuptorului dvs.

Deoarece următoarele instrucțiuni de utilizare se referă la mai multe modele, caracteristicile cuptorului dvs. cu microunde ar putea fi ușor diferite de cele descrise în acest manual și este posibil ca nu toate semnele de avertizare să fie valabile. Dacă aveți întrebări sau nelămuriri, contactați un centru de service Samsung local sau căutați asistență și informații online pe site-ul www.samsung.com.

Utilizați acest cuptor numai pentru încălzirea alimentelor. Este destinat exclusiv uzului domestic. Nu încălziți textile sau perne umplute cu granule. Producătorul nu este răspunzător pentru pagubele cauzate de utilizarea necorespunzătoare sau incorectă a produsului.

Pentru a evita deteriorarea suprafeței cuptorului și situații periculoase, păstrați întotdeauna cuptorul curat și bine întreținut.

Definiția grupului de produse

Acest produs este un echipament ISM din clasa B, grupa 2. Definiția grupei 2 este: o grupă ce conține toate echipamentele ISM în care energia RF este generată intenționat și/sau utilizată sub formă de radiații electromagnetice pentru tratarea materialelor și echipamente EDM și de sudură în arc.

Echipamentele clasa B sunt echipamente adecvate pentru uz la domiciliu și în locuri conectate direct la o rețea de alimentare cu tensiune scăzută, destinată clădirilor rezidențiale.

Cum se elimină corect acest produs (Deșuri de echipamente electrice și electronice)



(Aplicabil în țări cu sisteme de colectare separate)

Acest simbol de pe produs, accesoriile și documentație indică faptul că produsul și accesoriile sale electronice (încărcător, căști, cablu USB) nu trebuie eliminate împreună cu alte deșuri menajere la finalul duratei lor de utilizare. Dacă fiind că eliminarea necontrolată a deșeurilor poate dăuna mediului înconjurător sau sănătății umane, vă rugăm să separați aceste articole de alte tipuri de deșuri și să le reciclați în mod responsabil, promovând astfel reutilizarea durabilă a resurselor materiale.

Utilizatorii casnici trebuie să-l contacteze pe distribuitorul care le-a vândut produsul sau să se intereseze la autoritățile locale unde și cum pot să ducă aceste articole pentru a fi reciclate în mod ecologic. Utilizatorii comerciali trebuie să-și contacteze furnizorul și să consulte termenii și condițiile din contractul de achiziție. Acest produs și accesoriile sale electronice nu trebuie eliminate împreună cu alte deșuri comerciale.

Pentru informații despre angajamentele privind mediul și obligațiile reglementative privind produsele specifice ale Samsung, ca de exemplu REACH, vizitați: samsung.com/uk/aboutsamsung/samsungelectronics/corporatecitizenship/data_corner.html

Instalarea

Accesorii

În funcție de modelul achiziționat, vă sunt furnizate o serie de accesorii care pot fi utilizate în diferite moduri.

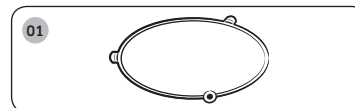

01 Inelul rotativ trebuie amplasat în centrul cuptorului.

Scop: Inelul rotativ susține platoul rotativ.

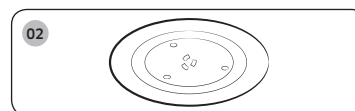

02 Platoul rotativ trebuie așezat pe inelul rotativ, cu centrul fixat în cuplaj.

Scop: Platoul rotativ reprezintă principala suprafață de preparare și poate fi îndepărtat ușor pentru curățare.

IMPORTANT

NU utilizați cuptorul cu microunde fără inelul rotativ și platoul rotativ.

Instalarea

Locul de instalare

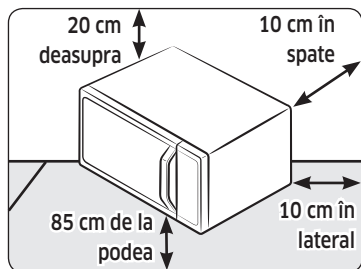

- Selectați o suprafață plană, la aprox. 85 cm deasupra solului. Suprafața trebuie să susțină greutatea cuptorului.
- Asigurați spațiu pentru ventilare, cel puțin 10 cm față de peretele din spate și în părțile laterale, și 20 cm în partea de sus.
- Nu instalați cuptorul într-un mediu cu temperatură sau umiditate ridicată, de exemplu aproape de alte cuptoare cu microunde sau radiatoare.
- Respectați specificațiile privind alimentarea cu curent a acestui cuptor. Utilizați numai cabluri prelungitoare aprobate, dacă este necesar.
- Ștergeți interiorul și suprafața de etanșare a ușii cu o cârpă umedă înainte de a folosi cuptorul pentru prima dată.

Platou rotativ

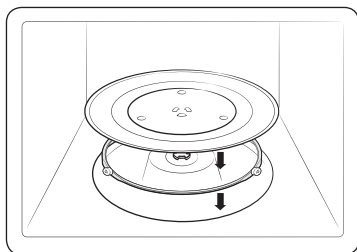

Îndepărtați toate ambalajele din interiorul cuptorului. Instalați inelul rotativ și platoul rotativ. Verificați dacă platoul rotativ se rotește liber.

Întreținere

Curățare

Curățați cuptorul în mod regulat, pentru a preveni acumularea impurităților în interiorul cuptorului. De asemenea, acordați atenție sporită ușii, suprafeței de etanșare a ușii, platoului rotativ și inelului rotativ (numai la anumite modele).

Dacă ușa nu se deschide sau se închide cu ușurință, verificați mai întâi dacă s-au acumulat impurități la elementele de etanșare ale ușii. Utilizați o cârpă moale îmbibată în apă cu săpun pentru a curăța partea interioară și partea exterioară a cuptorului. Clătiți și uscați bine.

Îndepărtarea impurităților persistente cu miros neplăcut din interiorul cuptorului

1. Poziționați o ceașcă cu suc de lămâie diluat în centrul panoului rotativ, în cuptorul gol.
2. Încălziți cuptorul timp de 10 minute la putere maximă.
3. La finalizarea ciclului, așteptați răcirea cuptorului. Apoi, deschideți ușa și curățați spațiul de preparare.

Pentru a curăța în interior modelele cu radiator oscilant

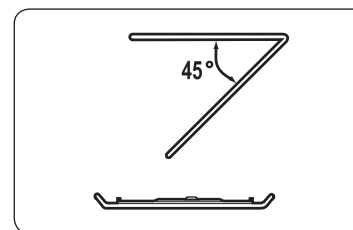

Pentru a curăța zona superioară a spațiului de preparare, coborâți elementul de încălzire din partea superioară cu 45°, în modul indicat. Aceasta va facilita curățarea zonei superioare. Când terminați, re poziționați elementul de încălzire din partea superioară.

⚠ ATENȚIE

- Păstrați curățenia ușii și a suprafeței de etanșare a ușii, și asigurați-vă că ușa se deschide și se închide cu ușurință. În caz contrar, durata de viață a cuptorului poate scădea.
- Aveți grijă să nu vărsați apă în orificiile de ventilație ale cuptorului.
- Nu utilizați substanțe abrazive sau chimice pentru curățare.
- După fiecare utilizare a cuptorului, utilizați un detergent slab pentru a curăța spațiul de preparare, după ce cuptorul s-a răcit.

Înlocuire (reparație)

⚠️ AVERTISMENT

Acest cuptor nu are în interior componente ce pot fi demontate de operator. Nu încercați să înlocuiți sau să reparați cuptorul.

- Dacă descoperiți probleme la balamale, etanșare și/sau ușă, contactați un tehnician calificat sau un centru de service Samsung din zona dvs., pentru asistență tehnică.
- Dacă doriți să înlocuiți becul, contactați un centru de service Samsung din zona dvs. Nu înlocuiți singur componenta.
- Dacă observați o problemă la carcasa exterioară a cuptorului, mai întâi deconectați cablul de alimentare de la sursa de alimentare, apoi contactați un centru de service Samsung din zona dvs.

Pregătirea pentru o perioadă lungă de neutilizare

- Dacă nu utilizați cuptorul o perioadă lungă de timp, decuplați cablul de alimentare și mutați cuptorul într-un loc uscat, fără praf. Praful și umezeala ce se acumulează în interiorul cuptorului pot afecta performanțele cuptorului.

Caracteristicile cuptorului

Cuptorul

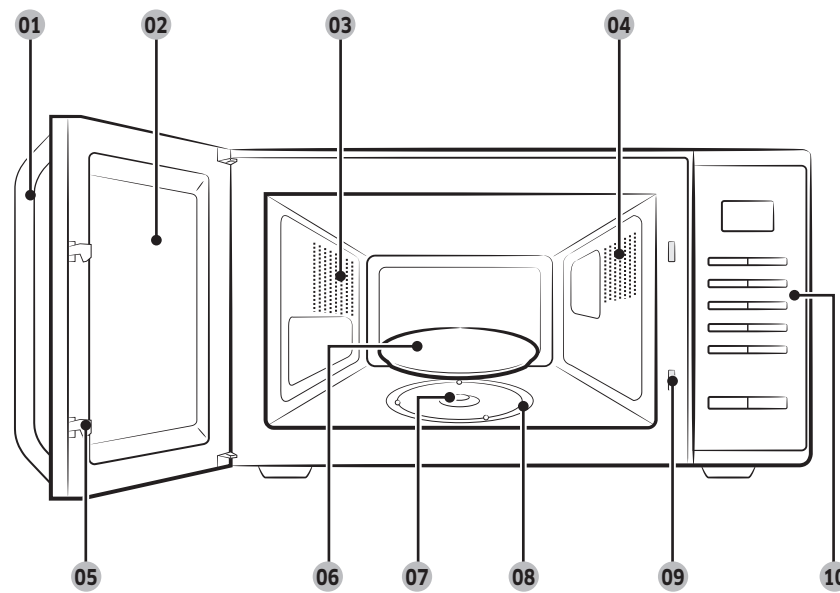

- | | | |
|----------------------------|--------------------------|--|
| 01 Mânerul ușii | 02 Ușă | 03 Orificii de ventilație |
| 04 Ușor | 05 Zăvoarele ușii | 06 Platou rotativ |
| 07 Cuplaj | 08 Inel rotativ | 09 Orificii de blocare de siguranță |
| 10 Panou de comandă | | |

Caracteristicile cuptorului

Panou de comandă

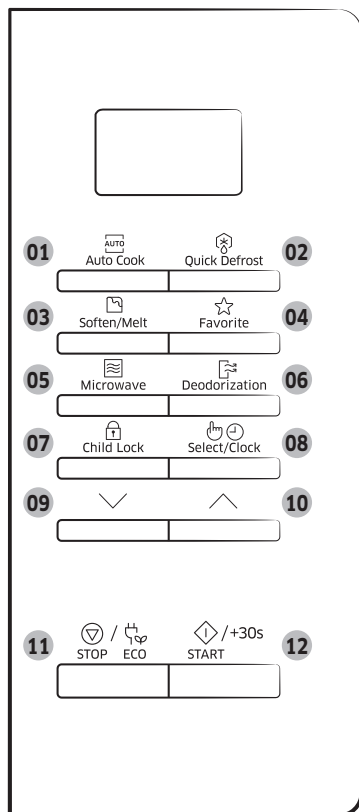

- 01 Buton Auto Cook (Preparare automată)
- 02 Buton Quick Defrost (Decongelare rapidă)
- 03 Buton Soften/Melt (Înmuiere/Topire)
- 04 Favorite (Preferate)
- 05 Buton Microwave (Microunde)
- 06 Buton Deodorization (Dezodorizare)
- 07 Buton Child Lock (Blocare pentru copii)
- 08 Buton Select/Clock (Selectare/Ceas)
- 09 Buton Jos
- 10 Buton Sus
- 11 Buton STOP/ECO
- 12 Buton START/+30s

Utilizarea cuptorului

Modul de funcționare a unui cuptor cu microunde

Microundele sunt unde electromagnetice de înaltă frecvență; energia emisă permite gătitul sau încălzirea alimentelor fără a se modifica forma sau culoarea acestora.

Puteți utiliza cuptorul cu microunde pentru:

- Decongelare
- Reîncălzire
- Preparare

Principiile preparării.

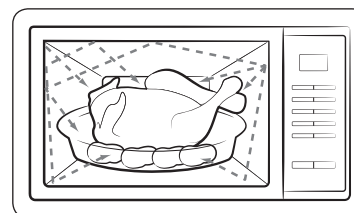

1. Microundele generate de magnetron sunt reflectate și distribuite uniform în interiorul cuptorului, în timpul rotirii alimentelor pe platoul rotativ. Astfel, alimentele sunt găsite uniform.
2. Microundele sunt absorbite de alimente până la o adâncime de circa 1 țol (2,5 cm). Prepararea continuă pe măsură ce căldura se difuzează în interiorul alimentelor.
3. Duratele de preparare variază în funcție de recipientul utilizat și de proprietățile alimentelor:
 - Cantitatea și densitatea
 - Conținutul de apă
 - Temperatura inițială (congelate sau nu)

IMPORTANT

Deoarece mijlocul alimentelor se prepară prin disiparea căldurii, prepararea continuă chiar și după ce scoateți alimentele din cuptor. Prin urmare, trebuie să respectați duratele de preparare specificate în rețete și în această broșură pentru a asigura:

- Prepararea și pătrunderea uniformă a alimentelor.
- Temperatura uniformă a alimentelor.

Verificarea funcționării corecte a cuptorului

Următorul procedeu simplu vă permite să verificați buna funcționare a cuptorului dvs. în orice moment. Dacă nu sunteți siguri, consultați secțiunea intitulată „Depanare” de la paginile 22-24.

NOTĂ

Cuptorul trebuie conectat la o priză de perete adecvată. Platoul rotativ trebuie să fie fixat corespunzător în cuptor. Dacă se utilizează un alt nivel de putere decât cel maxim (100 % - 800 W), fierberea apei durează mai mult.

Deschideți ușa cuptorului trăgând mânerul din partea superioară a ușii.

Așezați un pahar de apă pe platoul rotativ. Închideți ușa.



Apăsați butonul **START/+30s** și setați durata la 4 sau 5 minute, apăsând pe butonul **START/+30s** de câte ori este necesar.

Rezultat: Cuptorul încălzește apa în 4-5 minute. După acest timp, apa trebuie să fiarbă.

Prepararea/reîncălzirea

Următorul procedeu explică modul de preparare sau reîncălzire a alimentelor.

IMPORTANT

Verificați ÎNTOTDEAUNA setările pentru preparare înainte de a lăsa cuptorul nesupravegheat.

Deschideți ușa. Mai întâi, așezați alimentele în centrul platoului rotativ. Închideți ușa.

Nu porniți niciodată cuptorul cu microunde atunci când este gol.



1. Apăsați butonul **Microwave (Microunde)**.

Rezultat: Se afișează indicația 800 W (puterea maximă de preparare):
 (modul Microunde)

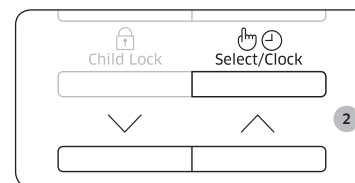

2. Selectați nivelul de putere adecvat apăsând butonul **Sus** sau **Jos**. (Consultați tabelul pentru nivelurile de putere.) Apoi apăsați butonul **Select/Clock (Selectare/Ceas)**.

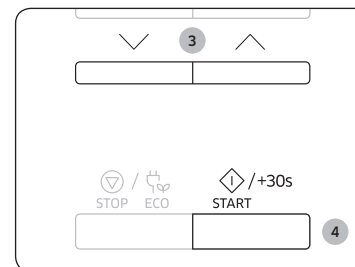

3. Setați durata de preparare apăsând butoanele **Sus** sau **Jos**.

Rezultat: Se afișează durata de preparare.

4. Apăsați butonul **START/+30s**.

Rezultat: Lumina din cuptor se aprinde, iar platoul rotativ începe să se rotească. La terminare, va începe prepararea.

- 1) Cuptorul emite 4 semnale sonore.
- 2) Semnalul de avertizare pentru încheiere se va declanșa de 3 ori (o dată pe minut).
- 3) Se afișează din nou ora curentă.

Utilizarea cuptorului

Setarea orei

Când este furnizată energie, pe afișaj apare automat indicația „88:88” sau „12:00”. Vă rugăm să setați ora curentă. Ora poate fi afișată în format de 24 sau de 12 ore. Trebuie să setați ceasul:

- La prima instalare a cuptorului cu microunde
- După o pană de curent

NOTĂ

Nu uitați să reglați ceasul la trecerea de la ora de vară la cea de iarnă și invers.

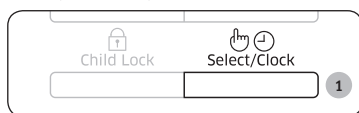

1. Apăsați pe butonul **Select/Clock** (**Selectare ceas**).

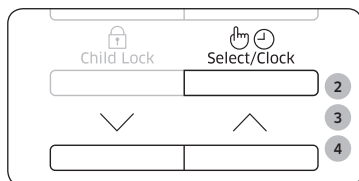

2. Stabiliți notația sau 24 sau cu 12 ore apăsând pe butonul **Sus** sau **Jos**. Apoi apăsați butonul **Select/Clock** (**Selectare/Ceas**).
3. Apăsați pe butonul **Sus** sau **Jos** pentru a seta ora. Apoi apăsați butonul **Select/Clock** (**Selectare/Ceas**).



4. Apăsați pe butonul **Sus** sau **Jos** pentru a seta minutele.
5. Când se afișează ora corectă, apăsați butonul **Select/Clock** (**Selectare/Ceas**) pentru a porni ceasul.

Rezultat: Ora este afișată atunci când nu folosiți cuptorul cu microunde.

Nivelurile de putere și variațiile de timp

Nivelul de putere vă permite să reglați cantitatea de energie disipată și astfel să ajustați timpul necesar pentru prepararea sau încălzirea alimentelor, conform tipului și cantității. Puteți alege unul dintre cele șase niveluri de putere.

Nivel de putere	Procentaj	Putere
RIDICAT	100 %	800 W
MEDIU RIDICAT	75 %	600 W
MEDIU	56 %	450 W
MEDIU SCĂZUT	38 %	300 W
DECONGELARE	23 %	180 W
SCĂZUT	13 %	100 W

Duratele de preparare din rețete și din această broșură corespund unui anumit nivel de putere indicat.

Dacă selectați un...	Atunci durata de preparare trebuie să fie...
Nivel de putere mai mare	Redusă
Nivel de putere mai mic	Crescută

Reglarea duratei de preparare

Puteți crește durata de preparare apăsând butonul **START/+30s** o dată pentru fiecare interval de 30 de secunde pe care doriți să-l adăugați.

- Puteți verifica stadiul pregătirii mâncării în orice moment, deschizând pur și simplu ușa
- Creșterea timpului de preparare rămas

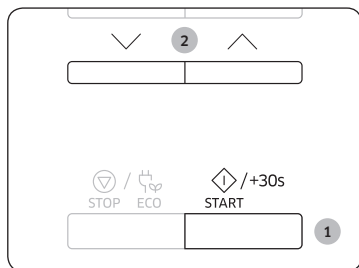

Metoda 1

Pentru a crește timpul de preparare al alimentelor în timpul pregătirii, apăsați butonul **START/+30s** pentru fiecare 30 de secunde suplimentare pe care doriți să le adăugați.

- Exemplu: Pentru a adăuga trei minute, apăsați butonul **START/+30s** de șase ori.

Metoda 2

Apăsați pe butonul **Sus** sau **Jos** pentru a regla durata de preparare.

Oprirea preparării

Puteți opri prepararea în orice moment, astfel încât să puteți:

- Verifica mâncarea
- Întoarce mâncarea sau amesteca în ea
- Lăsa mâncarea în cuptor

Pentru a opri prepararea...	Atunci...
Temporar	Deschideți ușa și apăsați o dată butonul STOP/ECO . Rezultat: Prepararea se oprește. Pentru a relua prepararea, închideți ușa și apăsați din nou butonul START/+30s .
Complet	Apăsați o dată butonul STOP/ECO . Rezultat: Prepararea se oprește. Dacă doriți să anulați setările de preparare, apăsați din nou butonul STOP/ECO .

Setarea modului de economisire a energiei

Cuptorul dispune de un mod de economisire a energiei.

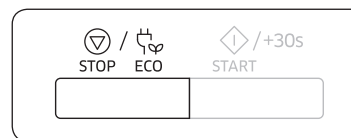

- Apăsați butonul **STOP/ECO**.
Rezultat: Afișaj oprit.
- Pentru a ieși din modul de economisire a energiei, deschideți ușa sau apăsați pe butonul **STOP/ECO**, iar afișajul va indica ora curentă. Cuptorul este pregătit pentru utilizare.

NOTĂ

Funcția de economisire automată a energiei

Dacă nu selectați nicio funcție când aparatul este în curs de a fi setat sau funcționează cu condiția de oprire temporară, funcția este anulată și ceasul va fi afișat după 25 de minute. Lampa cuptorului se va stinge după 5 minute în cazul în care ușa este deschisă.

Utilizarea cuptorului

Utilizarea funcțiilor de preparare automată

Funcția **Auto Cook (Preparare automată)** dispune de 20 de durate de preparare preprogramate. Nu este necesar să setați duratele de preparare și nivelul de putere. Puteți ajusta tipul de porții apăsând butonul **Sus** sau **Jos**.

IMPORTANT

Utilizați numai recipiente recomandate pentru cuptoarele cu microunde.

Mai întâi, așezați alimentele în centrul platoului rotativ și închideți ușa.



1. Apăsăți pe butonul **Auto Cook (Preparare automată)**.

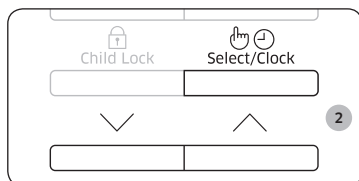

2. Selectați tipul de alimente de preparat apăsând butonul **Sus** sau **Jos**. Apoi apăsați butonul **Select/Clock (Selectare/Ceas)**.

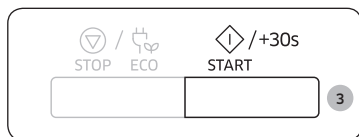

3. Apăsăți butonul **START/+30s**.
Rezultat: Alimentele sunt preparate conform setării pre-programate selectate.
 - 1) Cuptorul emite 4 semnale sonore.
 - 2) Semnalul de avertizare pentru încheiere se va declanșa de 3 ori (o dată pe minut).
 - 3) Se afișează din nou ora curentă.

Următorul tabel prezintă cantitățile și instrucțiunile adecvate despre 20 de opțiuni de preparare preprogramate. Aceste programe funcționează numai cu microunde.

Code/Alimente	Dimensiune porție	Instrucțiuni
1 Reci Mâncare gata preparată	300-350 g	Așezați alimentele pe un platou din ceramică și acoperiți platoul cu folie specială pentru microunde. Acest program este adecvat pentru felurile de mâncare formate din 3 componente (de ex., carne cu sos, legume și garnituri cum ar fi cartofi, orez sau paste). Așteptați 2-3 minute.
2 Reci Mâncare gata preparată	400-450 g	
3 Reci Mâncare vegetariană	300-350 g	Așezați alimentele pe un platou din ceramică și acoperiți platoul cu folie specială pentru microunde. Acest program este adecvat pentru felurile de mâncare formate din 2 componente (de ex. spaghetti cu sos sau orez cu legume). Așteptați 2-3 minute.
4 Reci Mâncare vegetariană	400-450 g	
5 Broccoli	250 g	Spălați și curățați broccoli proaspăt și preparați inflorescențele. Așezați-le în mod egal într-un bol de sticlă cu capac. Adăugați 30 ml (2 lingurițe) de apă atunci când preparați pentru 250 g. Plasați bolul în centrul platoului rotativ. Se acoperă cu un capac. Amestecați după preparare. Așteptați 1-2 minute.
6 Morcovi	250 g	Spălați și curățați morcovii și pregătiți-i în felii egale. Așezați-le în mod egal într-un bol de sticlă cu capac. Adăugați 30 ml (2 lingurițe) de apă atunci când preparați pentru 250 g. Plasați bolul în centrul platoului rotativ. Se acoperă cu un capac. Amestecați după preparare. Așteptați 1-2 minute.

Code/Alimente	Dimensiune porție	Instrucțiuni
7 Fasole verde	250 g	Clătiți și curățați fasolea verde. Așezați-le în mod egal într-un bol de sticlă cu capac. Adăugați 30 ml (2 lingurițe) de apă atunci când preparați 250 g. Plasați bolul în centrul platoului rotativ. Se acoperă cu un capac. Amestecați după preparare. Așteptați 1-2 minute.
8 Spanac	150 g	Spălați și curățați spanacul. Așezați-l într-un bol de sticlă cu capac. Nu se adaugă apă. Plasați bolul în centrul platoului rotativ. Se acoperă cu un capac. Amestecați după preparare. Așteptați 1-2 minute.
9 Știuleți de porumb	250 g	Clătiți și curățați porumbul de pe știulete și așezați-l pe un platou oval de sticlă. Acoperiți cu folie specială pentru microunde și găuriți folia. Așteptați 1-2 minute.
10 Cartofi decojiți	250 g	Spălați și cojiți cartofii și tăiați-i în bucăți de aceeași dimensiune. Așezați-i într-un bol de sticlă cu capac. Se adaugă 45-60 ml de apă (3-4 linguri). Plasați bolul în centrul platoului rotativ. Se acoperă cu un capac. Așteptați 2-3 minute.
11 Orez brun	125 g	Se folosește un platou mare de sticlă termorezistentă, cu capac. Adăugați o cantitate dublă de apă rece (250 ml). Se acoperă cu un capac. Amestecați înainte de perioada de așteptare și adăugați sare și verdeață. Așteptați 5-10 minute.
12 Macaroane integrale	125 g	Se folosește un platou mare de sticlă termorezistentă, cu capac. Se adaugă 500 ml de apă clocotită, un vârf de sare și se amestecă bine. Se gătește fără capac. Se amestecă înainte de durată de așteptare și se scurg bine după aceea. Așteptați 1 minut.
13 Quinoa	125 g	Se folosește un platou mare de sticlă termorezistentă, cu capac. Adăugați o cantitate dublă de apă rece (250 ml). Se acoperă cu un capac. Amestecați înainte de perioada de așteptare și adăugați sare și verdeață. Așteptați 1-3 minute.

Code/Alimente	Dimensiune porție	Instrucțiuni
14 Bulgur	125 g	Se folosește un platou mare de sticlă termorezistentă, cu capac. Adăugați o cantitate dublă de apă rece (250 ml). Se acoperă cu un capac. Amestecați înainte de perioada de așteptare și adăugați sare și verdeață. Așteptați 2-5 minute.
15 Piept de pui	300 g	Clătiți bucățile și așezați-le pe un platou ceramic. Se acoperă cu folie specială pentru microunde. Găuriți folia. Așezați farfuria pe platoul rotativ. Așteptați 2 minute.
16 Piept de curcan	300 g	Clătiți bucățile și așezați-le pe un platou ceramic. Se acoperă cu folie specială pentru microunde. Găuriți folia. Așezați farfuria pe platoul rotativ. Așteptați 2 minute.
17 Fileuri de pește proaspăt	300 g	Clătiți peștele și așezați-l pe un platou din ceramică, adăugați 1 lingură de suc de lămâie. Se acoperă cu folie specială pentru microunde. Găuriți folia. Așezați farfuria pe platoul rotativ. Așteptați 1-2 minute.
18 Fileuri de somon proaspăt	300 g	Clătiți peștele și așezați-l pe un platou din ceramică, adăugați 1 lingură de suc de lămâie. Se acoperă cu folie specială pentru microunde. Găuriți folia. Așezați farfuria pe platoul rotativ. Așteptați 1-2 minute.
19 Creveți proaspeți	250 g	Clătiți creveții și așezați-i pe un platou din ceramică, adăugați 1 lingură de suc de lămâie. Se acoperă cu folie specială pentru microunde. Găuriți folia. Așezați farfuria pe platoul rotativ. Așteptați 1-2 minute.
20 Păstrăv proaspăt	200 g	Așezați 1 pește întreg proaspăt într-un platou termorezistent. Adăugați un vârf de sare, 1 lingură de suc de lămâie și verdeață. Se acoperă cu folie specială pentru microunde. Găuriți folia. Așezați farfuria pe platoul rotativ. Așteptați 2 minute.

Utilizarea cuptorului

Utilizarea funcțiilor de decongelare rapidă

Funcțiile **Quick Defrost (Decongelare rapidă)** vă permit să decongeleți carne de porc/vită, carne de pui, pește, legume congelate și pâine congelată. Durata de decongelare și nivelul de putere se setează automat. Trebuie doar să selectați programul și cantitatea.

NOTĂ

Utilizați numai recipiente recomandate pentru cuptoarele cu microunde.

Deschideți ușa. Așezați alimentele congelate în centrul platoului rotativ. Închideți ușa.



1. Apăsați pe butonul **Quick Defrost (Decongelare rapidă)**.

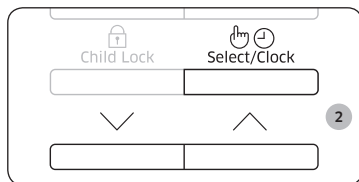

2. Selectați tipul de alimente de preparat apăsând butonul **Sus** sau **Jos**. Apoi apăsați butonul **Select/Clock (Selectare/Ceas)**.

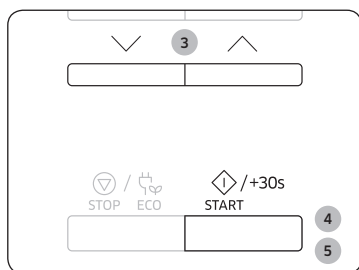

3. Selectați dimensiunea porției prin apăsarea butonului **Sus** sau **Jos**. (Consultați tabelul alăturat.)

4. Apăsați butonul **START/+30s**.

Rezultat:

- Începe decongelarea.
- Cuptorul emite un semnal sonor scurt la jumătatea programului de decongelare pentru a vă aminti să întoarceți alimentele pe partea cealaltă.

5. Apăsați din nou butonul **START/+30s** pentru a încheia decongelarea.

Rezultat:

- 1) Cuptorul emite 4 semnale sonore.
- 2) Semnalul de avertizare pentru încheiere se va declanșa de 3 ori (o dată pe minut).
- 3) Se afișează din nou ora curentă.

Următorul tabel prezintă diferite programe de **Quick Defrost (Decongelare rapidă)**,

dimensiunile porțiilor, duratele de așteptare și instrucțiuni corespunzătoare. Îndepărtați toate ambalajele înainte de decongelare. Așezați carnea, puiul, peștele, legumele și pâinea pe o farfurie plată de sticlă sau pe un platou ceramic plat.

Code/ Alimente	Dimensiune porție	Instrucțiuni
1 Carne	200-1500 g	Protejați marginile cu folie de aluminiu. Întoarceți carnea pe partea cealaltă după semnalul sonor. Acest program este adecvat pentru carne de vită, miel, porc, fripturi, cotlete și carne tocată. Așteptați 20-60 de minute.
2 Carne de pasăre	200-1500 g	Protejați capetele picioarelor și aripilor cu folie de aluminiu. Întoarceți carnea de pasăre pe partea cealaltă după semnalul sonor. Programul este adecvat pentru decongelarea puilor întregi și a bucăților de carne de pui. Așteptați 20-60 de minute.
3 Pește	200-1500 g	Protejați coada peștelui întreg cu folie de aluminiu. Întoarceți peștele pe partea cealaltă după semnalul sonor. Acest program este adecvat pentru decongelarea peștilor întregi și a fileului de pește. Așteptați 20-60 de minute.
4 Legume	200-1500 g	Așezați legumele congelate uniform pe o farfurie întinsă de sticlă. Întoarceți sau agitați legumele congelate atunci când cuptorul emite un semnal sonor. Acest program este corespunzător pentru toate tipurile de legume congelate. Așteptați 5-20 de minute.
5 Pâine	200-1500 g	Așezați pâinea pe o bucată de hârtie de bucătărie și întoarceți-o pe partea cealaltă după semnalul sonor. Așezați tarta pe un platou ceramic și, dacă este posibil, întoarceți-o pe partea cealaltă la semnalul sonor al cuptorului. (Cuptorul continuă să funcționeze, dar se oprește când deschideți ușa.) Programul este adecvat pentru toate tipurile de pâine, feliată sau întreagă, precum și pentru chifle și baghete. Aranjați chiflele în cerc. Acest program este adecvat pentru toate tipurile de tarte cu aluat dospit, biscuiți, plăcinte cu brânză și foietaje. Nu este adecvat pentru tartele cu crustă, tartele cu fructe și cremă sau cele cu glazură de ciocolată. Așteptați 10-30 de minute.

Utilizarea funcțiilor de înmuiere/topire

Funcțiile **Soften/Melt (Înmuiere/Topire)** au 4 durate de preparare preprogramate. Nu este necesar să setați duratele de preparare și nivelul de putere. Puteți ajusta numărul de porții apăsând butonul **Sus** sau **Jos**.

Mai întâi, așezați alimentele în centrul platoului rotativ și închideți ușa.

NOTĂ

Utilizați numai recipiente recomandate pentru cuptoarele cu microunde.

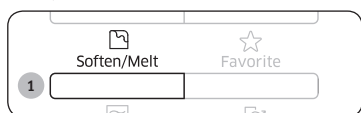

1. Apăsați butonul **Soften/Melt (Înmuiere/Topire)**.

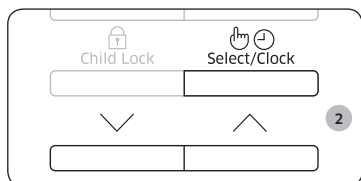

2. Selectați tipul de alimente de preparat apăsând butonul **Sus** sau **Jos**. Apoi apăsați butonul **Select/Clock (Selectare/Ceas)**.

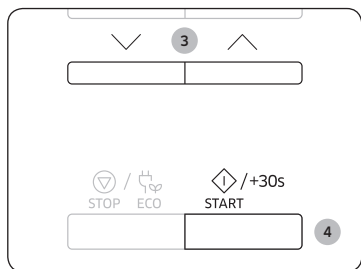

3. Selectați dimensiunea porției prin apăsarea butonului **Sus** sau **Jos**.
(Consultați tabelul alăturat.)

4. Apăsați butonul **START/+30s**.

Rezultat: Alimentele sunt preparate conform setării preprogramate selectate.

- 1) Cuptorul emite 4 semnale sonore.
- 2) Semnalul de avertizare pentru încheiere se va declanșa de 3 ori (o dată pe minut).
- 3) Se afișează din nou ora curentă.

Următorul tabel prezintă programele de **Soften/Melt (Înmuiere/Topire)** cantitățile și recomandările corespunzătoare. Aceste programe funcționează numai cu microunde.

Cod/Alimente	Dimensiune porție	Instrucțiuni
1 Topirea untului	50 g 100 g	Tăiați untul în 3 sau 4 bucăți și așezați-le într-un bol mic de sticlă. Topire fără capac. Amestecați după preparare. Așteptați 1-2 minute.
2 Topire ciocolată neagră	50 g 100 g	Radeți ciocolată neagră și puneți-o într-un bol mic de sticlă. Topire fără capac. Se amestecă după topire. Așteptați 1-2 minute.
3 Topirea zahărului	25 g 50 g	Puneți zahăr într-un bol mic de sticlă. Adăugați 10 ml de apă pentru 25 g și adăugați 20 ml de apă pentru 50 g. Topire fără capac. Scoateți recipientul cu atenție, utilizați mănuși de cuptor! Utilizați lingura și furculița și turnați decorațiunile din caramel pe foaie de copt. Se lasă 10 minute până se usucă și scoateți-le de pe hârtie.
4 Înmuiere unt	50 g 100 g	Tăiați untul în 3 sau 4 bucăți și așezați-le într-un bol mic de sticlă. Înmuiați fără capac. Așteptați 1-2 minute.

Utilizarea cuptorului

Utilizarea caracteristicilor preferate

Dacă preparați sau reîncălziți des aceleași tipuri de mâncare, puteți salva duratele de preparare și nivelurile de putere în memoria cuptorului, astfel încât să nu fie necesar să le setați de fiecare dată.

Puteți stoca două setări diferite.



1. Setați programul de preparare în mod normal (durata de preparare și nivelul puterii); consultați din nou pagina Preparare/Reîncălzire, dacă este necesar.

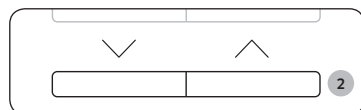

2. Apăsați pe butonul **Favorite (Preferate)**, apoi selectați programul pe care doriți să îl salvați apăsând butonul **Sus** sau **Jos**.
P1 : Prima setare
P2 : A doua setare



3. Apăsați pe butonul **Select/Clock (Selectare/Ceas)** pentru a finaliza setarea. Sau apăsați pe butonul **START/+30s** pentru a începe imediat programul.

Rezultat: Setarea dvs. a fost salvată în memoria cuptorului.

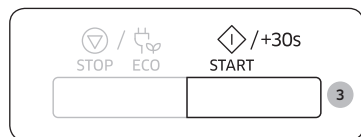

Informații

Exemplu: Dacă doriți să stocați modul Microunde, putere 600 W și 3 minute la P1.

1. Apăsați butonul **Microwave (Microunde)**.
2. Setati puterea la 600 W apăsând pe butonul **Sus** sau **Jos**.
Apoi apăsați butonul **Select/Clock (Selectare/Ceas)**.
3. Setati o durată de preparare de 3 minute apăsând pe butonul **Sus** sau **Jos**.
4. Apăsați pe butonul **Favorite (Preferate)**, apoi selectați P1.
5. Apăsați pe butonul **Select/Clock (Selectare/Ceas)** sau **START/+30s** pentru a finaliza setarea.

Pentru a utiliza setarea preferată

Mai întâi, așezați alimentele în centrul platoului rotativ și închideți ușa.



1. Apăsați pe butonul **Favorite (Preferate)**, apoi selectați programul apăsând pe butonul **Sus** sau **Jos**.

P1 : Prima setare
P2 : A doua setare

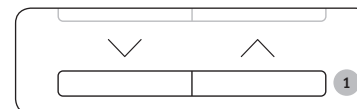

2. Apăsați butonul **START/+30s**.

Rezultat: Alimentele sunt preparate conform indicațiilor.



Utilizarea funcțiilor de dezodorizare

Utilizați această caracteristică după prepararea alimentelor cu mirosuri puternice sau în cazul în care este fum mult în cuptor.

Mai întâi, curățați interiorul cuptorului.



Apăsați pe butonul **Deodorization (Dezodorizare)** după ce ați finalizat căutarea. De îndată ce apăsați pe butonul **Deodorization (Dezodorizare)**, operația va începe automat; la finalizare, cuptorul emite patru semnale sonore.

NOTĂ

Timpul de dezodorizare a fost setat la 5 minute. Acest crește cu 30 de secunde la fiecare apăsare pe butonul **START/+30s**.

NOTĂ

Durata maximă de dezodorizare este de 15 minute.

Utilizarea funcțiilor de protecție pentru copii

Cuptorul cu microunde este prevăzut cu un program special de protecție pentru copii, care permite „blocarea” acestuia astfel încât copiii sau persoanele neavizate să nu îl poată pune în funcțiune accidental.



1. Apăsați butonul **Child Lock (Blocare pentru copii)** timp de 3 secunde.

Rezultat:

- Cuptorul este blocat (nu poate fi selectată nicio funcție).
- Pe afișaj apare indicația „L”.

L

2. Pentru deblocarea cuptorului, apăsați butonul **Child Lock (Blocare pentru copii)** timp de 3 secunde.

Rezultat: Cuptorul poate fi utilizat normal.

Dezactivarea semnalului de avertizare

Puteți dezactiva semnalul de avertizare oricând doriți.

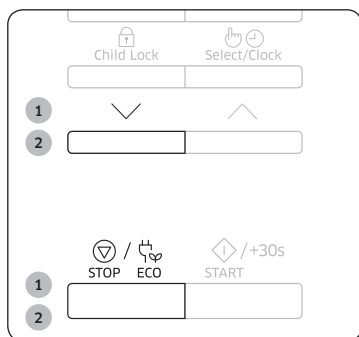

1. Apăsați simultan butoanele **Jos** și **STOP/ECO**.

Rezultat: Acum, cuptorul nu va emite niciun semnal sonor pentru a indica sfârșitul unei funcții.

2. Pentru a reactiva semnalul de avertizare, apăsați din nou butoanele **Jos** și **STOP/ECO** în același timp.

Rezultat: Acum, cuptorul funcționează normal.

Ghidul pentru materiale de gătit

Pentru a găti alimente la cuptorul cu microunde, microundele trebuie să penetreze alimentele fără a fi reflectate sau absorbite de vasul folosit.

Trebuie să alegeți cu atenție materialele pentru gătit. Dacă materialul este marcat ca recomandat pentru microunde, atunci nu trebuie să vă faceți griji.

Următorul tabel prezintă diferite tipuri de materiale de gătit și indică dacă și cum trebuie folosite într-un cuptor cu microunde.

Materiale de gătit	Recomandat pentru microunde	Comentarii
Folie din aluminiu	✓X	Se poate folosi în cantități mici pentru a proteja anumite zone împotriva preparării în exces. Dacă folia este prea aproape de peretele cuptorului sau se folosește prea multă folie, se pot forma arcuri electrice.
Preparate cu crustă	✓	Nu trebuie preîncălzit mai mult de 8 minute.
Porțelan și vase din lut	✓	Porțelanul, vasele din lut și din os sunt de obicei adecvate pentru microunde, cu excepția celor cu înrustații metalice.
Tăvi de unică folosință din poliester cartonat	✓	Unele alimente congelate sunt ambalate în astfel de tăvi.
Ambalaje fast-food		
• Recipiente din polistiren	✓	Se pot utiliza pentru încălzirea alimentelor. Supraîncălzirea poate determina topirea polistirenului.
• Pungi de hârtie sau hârtie de ziare	X	Pot lua foc.
• Hârtie reciclată sau ambalaje metalice	X	Poate cauza formarea de arcuri electrice.
Sticlă		
• Veselă pentru cuptor	✓	Se pot folosi dacă nu au înrustații metalice.
• Sticlă fină	✓	Se pot utiliza pentru a încălzi alimente sau lichide. Sticla fină se poate sparge sau poate crăpa dacă este încălzită brusc.
• Borcane din sticlă	✓	Trebuie scos capacul. Adecvate numai pentru încălzire.



Ghidul pentru materiale de gătit

Materiale de gătit	Recomandat pentru microunde	Comentarii
Metal		
• Vase	X	Pot cauza formarea de arcuri și aprinderea.
• Sisteme de legare a pungilor	X	
Hârtie		
• Farfurii, căni, șervețele și hârtie de bucătărie	✓	Pentru prepararea rapidă și încălzire. Inclusiv pentru absorbirea umidității în exces.
• Hârtie reciclată	X	Poate cauza formarea de arcuri electrice.
Plastic		
• Recipiente	✓	În special dacă sunt făcute din plastic termorezistent. Alte materiale plastice se pot deforma sau decolora la temperaturi ridicate. Nu folosiți plastic cu melamină.
• Folie de plastic	✓	Se poate utiliza pentru reținerea umidității. Nu trebuie să atingă alimentele. Aveți grijă când îndepărtați folia deoarece se vor degaja aburi fierbinți.
• Pungi pentru congelator	✓X	Numai dacă sunt rezistente la fierbere sau garantate pentru cuptor. Nu trebuie să fie ermetice. Găuriți-le cu o furculiță, dacă este necesar.
Hârtie cerată	✓	Se poate utiliza pentru reținerea umidității și prevenirea împrăscării.

✓ : Recomandat ✓X : A se utiliza cu atenție X : Nesigur

Ghid de preparare

Microundele

Energia microundelor penetrează efectiv alimentele, fiind atrasă și absorbită de conținutul de apă, grăsime și zahăr din acestea.

Microundele determină mișcarea rapidă a moleculelor din alimente. Mișcarea rapidă a acestor molecule creează fricțiune, iar căldura rezultată are rolul de a găti alimentele.

Prepararea

Materialele de gătit pentru prepararea la microunde:

Pentru eficiență maximă, vasele de gătit trebuie să permită penetrarea rapidă a energiei microundelor. Microundele sunt reflectate de metale, cum ar fi oțelul, aluminiul și cuprul, dar pot penetra ceramica, sticla, porțelanul și materialele plastice, precum și hârtia și lemnul. În consecință, alimentele nu trebuie preparate niciodată în recipiente din metal.

Alimentele adecvate pentru prepararea la microunde:

Multe tipuri de alimente sunt adecvate pentru prepararea la microunde, inclusiv legumele, fructele, pastele, orezul, cerealele, fasolea, peștele și carnea proaspătă sau congelată. Sosurile, cremele, supele, budincile, alimentele din conserve pot fi de asemenea gătite la cuptorul cu microunde. În general, prepararea la microunde este ideală pentru toate alimentele care în mod normal ar fi gătite pe plită. Se poate topi inclusiv unt sau ciocolată (vezi capitolul cu sfaturi, tehnici și sugestii).

Acoperirea în timpul preparării

Acoperirea alimentelor în timpul preparării este foarte importantă, deoarece apa evaporată se transformă în abur și contribuie la procesul de preparare. Alimentele pot fi acoperite în diferite moduri, de exemplu, cu un platou din ceramică, un capac din plastic sau cu folie specială pentru microunde.

Duratele de așteptare

După terminarea preparării alimentelor, durata de așteptare este importantă pentru a permite uniformizarea temperaturii în interiorul alimentelor.



Reîncălzirea lichidelor și alimentelor

Utilizați ca reper nivelurile de putere și timpii de reîncălzire din acest tabel.

Alimente	Dimensiune porție	Pornire	Durată (min.)
Băuturi (cafea, ceai și apă)	150 ml (1 ceașcă)	800 W	1-1½
	250 ml (1 cană)		1½-2
	Instrucțiuni Turnați în ceașcă și reîncălziți, fără capac. Plasați ceașca / cana în centrul platoului rotativ. Păstrați în cuptorul cu microunde pe durata de așteptare și amestecați bine. Așteptați 1-2 minute.		
Supă (rece)	250 g	800 W	3-3½
	Instrucțiuni Se toarnă într-un castron din ceramică adânc. Se acoperă cu un capac de plastic. Se amestecă bine după reîncălzire. Se amestecă din nou înainte de servire. Așteptați 2-3 minute.		
Stufat (rece)	350 g	600 W	5½-6½
	Instrucțiuni Se pune stufatul într-o farfurie de ceramică adâncă. Se acoperă cu un capac de plastic. Se amestecă din când în când în timpul reîncălzirii și din nou, înainte de așteptare și servire. Așteptați 2-3 minute.		
Paste cu sos (reci)	350 g	600 W	4½-5½
	Instrucțiuni Se așează pastele (de ex., spaghetti sau tăiței) pe o farfurie de ceramică întinsă. Se acoperă cu folie specială pentru microunde. Amestecați înainte de servire. Așteptați 3 minute.		
Paste umplute cu sos (reci)	350 g	600 W	5-6
	Instrucțiuni Se așează pastele umplute (de ex., ravioli, tortellini) într-un castron din ceramică adânc. Se acoperă cu un capac de plastic. Se amestecă din când în când în timpul reîncălzirii și din nou, înainte de așteptare și servire. Așteptați 3 minute.		

Alimente	Dimensiune porție	Pornire	Durată (min.)
Platou mixt (rece)	350 g	600 W	5½-6½
	Instrucțiuni Se așează 2-3 alimente reci pe un platou din ceramică. Se acoperă cu folie specială pentru microunde. Așteptați 3 minute.		
Paste (congelate) (cannelloni, macaroane, lasagne)	400 g	450 W	16-16½
	Instrucțiuni Se așează pastele congelate pe o farfurie din sticlă pirex, mică și dreptunghiulară. Se așează farfuria direct pe platoul rotativ. Așteptați 2-3 minute.		

Depanare și coduri de informare

Depanare

Dacă vă confrunțați cu una din problemele menționate mai jos, încercați soluțiile indicate.

Problemă	Cauză	Acțiune
Informații generale		
Nu se poate apăsa corect pe butoane.	Pot exista substanțe străine prinse între butoane.	Îndepărtați substanțele străine și încercați din nou.
	Pentru modelele cu butoane tactile: Există umezeală la exterior.	Ștergeți umezeala din exterior.
	Blocarea pentru copii este activată.	Dezactivați blocarea pentru copii.
Nu este afișată ora.	Funcția Eco (de economisire a energiei) este setată.	Opriti funcția Eco.
Cuptorul nu funcționează.	Nu există alimentare cu energie electrică.	Asigurați alimentarea cu energie electrică.
	Ușa este deschisă.	Închideți ușa și încercați din nou.
	Mecanismele de siguranță pentru deschiderea ușii sunt acoperite cu substanțe străine.	Îndepărtați substanțele străine și încercați din nou.
Cuptorul se oprește în timpul funcționării.	Utilizatorul a deschis ușa pentru a întoarce alimentele pe partea cealaltă.	După întoarcerea alimentelor, apăsați din nou butonul Start pentru a porni funcționarea.

Problemă	Cauză	Acțiune
Se întrerupe alimentarea în timpul funcționării.	Cuptorul a funcționat o perioadă lungă de timp.	După ce gătiți o perioadă lungă de timp, lăsați cuptorul să se răcească.
	Ventilatorul de răcire nu funcționează.	Ascultați zgomotul emis de ventilatorul de răcire.
	Încercați să utilizați cuptorul fără alimente în interior.	Puneți alimentele în cuptor.
	Nu există un spațiu de ventilație suficient pentru cuptor.	Există orificii de admisie/evacuare, în partea din față și în partea din spate a cuptorului, pentru ventilație. Mențineți distanțele specificate în ghidul de instalare al produsului.
	Se utilizează mai multe ștecheri în aceeași priză.	Alegeți o singură priză care va fi utilizată pentru cuptor.
Se aud pocnituri în timpul funcționării, iar cuptorul nu funcționează.	Prepararea de alimente în recipiente sigilate sau în recipiente cu capac poate produce sunete asemenea unor pocnituri.	Nu utilizați recipiente etanșe, deoarece acestea se pot sparge din cauza dilatării conținutului.
Exteriorul cuptorului este prea cald în timpul funcționării.	Nu există un spațiu de ventilație suficient pentru cuptor.	Există orificii de admisie/evacuare, în partea din față și în partea din spate a cuptorului, pentru ventilație. Mențineți distanțele specificate în ghidul de instalare al produsului.
	Există obiecte poziționate pe cuptor.	Îndepărtați toate obiectele de pe cuptor.
Ușa nu se deschide corect.	Între ușă și interiorul cuptorului au rămas resturi alimentare.	Curățați cuptorul și deschideți ușa.

Problemă	Cauză	Acțiune
Încălzirea, inclusiv funcția de încălzire, nu funcționează.	Cuptorul poate să nu funcționeze, deoarece se prepară o cantitate prea mare de alimente sau se utilizează materiale de gătit necorespunzătoare.	Puneți o ceașcă cu apă într-un recipient recomandat pentru microunde și lăsați cuptorul să funcționeze timp de 1-2 minute pentru a verifica dacă s-a încălzit apa. Reduceți cantitatea de alimente și porniți din nou funcția. Utilizați un recipient pentru gătit cu fundul plat.
Dezghetearea nu funcționează.	Este preparată o cantitate prea mare de alimente.	Reduceți cantitatea de alimente și porniți din nou funcția.
Lumina interioară este slabă sau nu se aprinde.	Ușa a fost lăsată deschisă mai mult timp.	Lumina interioară se poate stinge automat în timp ce este activă funcția Eco. Închideți și deschideți din nou ușa sau apăsați butonul Anulare.
	Lumina interioară este acoperită cu substanțe străine.	Curățați interiorul cuptorului, apoi verificați din nou.
Se aude un semnal sonor în timpul preparării.	Dacă se utilizează funcția Auto Cook (Preparare automată), acest semnal sonor indică faptul că alimentele trebuie întoarse pe partea cealaltă în timpul dezgheteării.	După întoarcerea alimentelor, apăsați din nou butonul Start pentru a relua funcționarea.
Cuptorul nu este echilibrat.	Cuptorul este instalat pe o suprafață denivelată.	Asigurați instalarea cuptorului pe o suprafață orizontală, stabilă.
Apar scântei în timpul preparării.	Se utilizează recipiente metalice în timpul preparării/dezgheteării.	Nu utilizați recipiente metalice.

Problemă	Cauză	Acțiune
La conectarea alimentării, cuptorul începe să funcționeze imediat.	Ușa nu este închisă corect.	Închideți ușa și verificați din nou.
Cuptorul este încărcat cu electricitate.	Alimentarea electrică sau priza de curent nu este prevăzută cu o împământare corespunzătoare.	Asigurați-vă că alimentarea electrică și priza de curent au o împământare corespunzătoare.
<ol style="list-style-type: none"> 1. Picură apă. 2. Se emit aburi printr-o crăpătură în ușa. 3. Rămâne apă în cuptor. 	Este posibil să fie apă sau aburi în unele cazuri, în funcție de preparate. Aceasta nu este o defecțiune a cuptorului.	Lăsați cuptorul să se răcească, apoi ștergeți-l cu un prosop de bucătărie uscat.
Luminozitatea din cuptor variază.	Luminozitatea se modifică în funcție de puterea de ieșire, diferită pentru fiecare funcție.	Modificările puterii de ieșire în timpul preparării nu reprezintă defecțiuni. Aceasta nu este o defecțiune a cuptorului.
Prepararea s-a terminat, dar ventilatorul de răcire încă funcționează.	Pentru ventilarea cuptorului, ventilatorul de răcire continuă să funcționeze timp de 3 minute după finalizarea preparării.	Aceasta nu este o defecțiune a cuptorului.

Depanare și coduri de informare

Problemă	Cauză	Acțiune
Platou rotativ		
Platoul rotativ iese din poziție în timp ce se rotește, sau se oprește.	Inelul rotativ lipsește sau nu se află în poziția corectă.	Instalați inelul rotativ și încercați din nou.
Platoul rotativ întâmpină rezistență în timp ce se rotește.	Inelul rotativ nu se este montat corect, cantitatea de alimente este prea mare sau recipientul este prea mare, atingând partea interioară a cuptorului.	Reduceți cantitatea de alimente și nu utilizați recipiente prea mari.
Platoul rotativ face zgomot în timp ce se rotește.	Au rămas resturi alimentare în partea de jos a cuptorului.	Îndepărtați resturile alimentare lipite pe partea de jos a cuptorului.

Cod de informare

Cod de informare	CAUZĂ	Acțiune
C-d0	Butoanele de control sunt apăstate timp de peste 10 secunde.	Curățați tastele și verificați dacă există apă pe suprafața din jurul cheii. Dacă apare din nou, opriți cuptorul cu microunde timp de 30 de secunde, apoi încercați să-l configurați din nou. Dacă problema reappare, apăsați Centrul de serviciu clienți local al SAMSUNG.

NOTĂ

În cazul în care soluția sugerată nu rezolvă problema, contactați Centrul de serviciu clienți local al SAMSUNG.

Specificații tehnice

SAMSUNG depune eforturi pentru a-și îmbunătăți produsele în mod constant. Prin urmare, atât specificațiile de design, cât și aceste instrucțiuni de utilizare pot fi modificate fără înștiințare prealabilă.

Model	MS23K3513**
Sursa de alimentare	230 V ~ 50 Hz c.a.
Consum de energie Microunde	1150 W
Putere de ieșire	100 W / 800 W - 6 niveluri (IEC-705)
Frecvență de funcționare	2450 MHz
Dimensiuni (l x H x A) Exterior (inclusiv mânerul) Cavitate cuptor	489 x 275 x 374 mm 330 x 211 x 324 mm
Volum	23 litri
Greutate Netă	Circa 12,0 kg

Notă

Notă

Notă

Vă rugăm să rețineți că garanția Samsung NU acoperă apelurile de service pentru explicarea funcționării produsului, pentru remedierea unei instalări inadecvate sau pentru efectuarea de operații normale de curățare sau întreținere.

ÎNTREBĂRI SAU COMENTARII?

ȚARĂ	SUNAȚI-NE	SAU VIZITAȚI-NE ONLINE PE
ALBANIA	045 620 202	www.samsung.com/al/support
BOSNIA	055 233 999	www.samsung.com/support
BULGARIA	*3000 Цена в мрежата 0800 111 31, Безплатна телефонна линия	www.samsung.com/bg/support
CROATIA	072 726 786	www.samsung.com/hr/support
CZECH	800-SAMSUNG (800-726786)	www.samsung.com/cz/support
HUNGARY	0680SAMSUNG (0680-726-7864)	www.samsung.com/hu/support
MONTENEGRO	020 405 888	www.samsung.com/support
POLAND	801-172-678* lub +48 22 607-93-33* Dedykowana infolinia do obsługi zapytań dotyczących telefonów komórkowych: 801-672-678* lub +48 22 607-93-33* * (koszt połączenia według taryfy operatora)	http://www.samsung.com/pl/support/
ROMANIA	*8000 (apel in retea) 08008-726-78-64 (08008-SAMSUNG) Apel GRATUIT	www.samsung.com/ro/support
SERBIA	011 321 6899	www.samsung.com/rs/support
SLOVAKIA	0800-SAMSUNG (0800-726 786)	www.samsung.com/sk/support
LITHUANIA	8-800-77777	www.samsung.com/lt/support
LATVIA	8000-7267	www.samsung.com/lv/support
ESTONIA	800-7267	www.samsung.com/ee/support
SLOVENIA	080 697 267 (brezplačna številka)	www.samsung.com/si/support



DE68-04431M-02

Furrë me mikrovalë

Manuali i përdorimit

MS23K3513**



SAMSUNG

Përmbajtja

Udhëzimet e sigurisë	3	Nivelet e fuqisë dhe ndryshimet e kohës	12
Udhëzime të rëndësishme mbi sigurinë	3	Rregullimi i kohës së gatimit	13
Eliminimi i duhur i këtij produkti (pajisje elektrike dhe elektronike për t'u flakur)	7	Ndalimi i gatimit	13
Instalimi	7	Vendosja e regjimit të kursimit të energjisë	13
Aksesorët	7	Përdorimi i funksionit të gatimit automatik	14
Vendi i instalimit	8	Përdorimi i veçorive të shkrirjes së shpejtë	16
Pjata rrotulluese	8	Përdorimi i veçorive të zbutjes/shkrirjes	17
Mirëmbajtja	8	Përdorimi i veçorive të të preferuarave	18
Pastrim	8	Përdorimi i cilësimit të të preferuarave	18
Ndërrimi (riparimi)	9	Përdorimi i funksionit të heqjes së aromave	18
Kujdesi për kohë të gjata mospërdorimi	9	Përdorimi i veçorive të kyçit të mbrojtjes së fëmijëve	19
Karakteristikat e furrës	9	Fikja e sinjalizuesit	19
Furra	9	Udhëzuesi për enët e kuzhinës	19
Paneli i kontrollit	10	Udhëzuesi gatimi	20
Përdorimi i furrës	10	Zgjidhja e problemeve dhe kodet informuese	22
Si punon furra me mikrovalë	10	Zgjidhja e problemeve	22
Kontrolli nëse furra funksion siç duhet	11	Kodet informuese	24
Gatimi/ringrohja	11	Specifikimet teknike	25
Vendosja e orës	12		

Udhëzimet e sigurisë

UDHËZIME TË RËNDËSISHME MBI SIGURINË

LEXOJINI ME KUJDES DHE RUAJINI PËR T'IU REFERUAR NË TË ARDHMEN.

PARALAJMËRIM: Nëse dera apo gominat e derës janë të dëmtuara, furra nuk duhet të vihet në punë derisa të riparohet nga një person kompetent.

PARALAJMËRIM: Është e rrezikshme që një person, i cili nuk është kompetent, të kryejë riparime ose shërbime që kanë të bëjnë me heqjen e kapakut i cili mbron nga ekspozimi ndaj energjisë së mikrovalëve.

PARALAJMËRIM: Lëngjet dhe ushqimet e tjera nuk duhet të nxehen në enë të vulosura pasi kanë tendencë të shpërthejnë.

PARALAJMËRIM: Lërinijet të përdorin furrën të pambikëqyrur vetëm kur janë dhënë udhëzimet e duhura, në mënyrë që fëmija të jetë në gjendje ta përdorë furrën në mënyrë të sigurt dhe të kuptojë rreziqet nga mospërdorimi në mënyrën e duhur.

Kjo pajisje është parashikuar për përdorim vetëm në shtëpi dhe nuk është parashikuar për përdorimet e mëposhtme:

- në ambientet e kuzhinës për stafin në dyqane, zyra dhe mjedise të tjera pune;
- në shtëpitë në ferma;

- nga klientët në hotele, motele dhe mjedise të tjera banimi;
- në mjediset që ofrojnë fjetje dhe mëngjes.

Përdorni vetëm enët që janë të përshtatshme për përdorim në furrën me mikrovalë.

Kur nxehni ushqim në enë prej plastike ose letre, hidhini një sy furrës, pasi ekziston mundësia e marrjes flakë.

Furra me mikrovalë është parashikuar për ngrohjen e ushqimeve dhe të pijeve. Tharja e ushqimeve ose e veshjeve dhe ngrohja e jastëkëve me korrent, shapakave, sfungjerëve, rrobave të lagura dhe të ngjashme me këto mund të çojë në rrezik lëndimi, marrjeje flakë ose zjarri.

Nëse vini re (del) tym, fikenin ose hiqeni pajisjen nga priza dhe mbajeni derën të mbyllur, për të shuar flakët.

Ngrohja me mikrovalë e pijeve mund të rezultojë në vlim shpërthyes të vonuar, prandaj duhet treguar kujdes kur të mbani enën.

Përmbajtjet e biberonëve dhe vazot me ushqim për bebet, duhet të trazohen dhe të tunden si dhe të kontrollohet temperatura para se të konsumohen, për të shmangur djegiet. Vezët e paqëruara dhe vezët e ziera shumë nuk duhet të nxehen në furrë me mikrovalë pasi mund të shpërthejnë, edhe pasi të ketë ndaluar nxehja e mikrovalës.

Udhëzimet e sigurisë

Furra duhet të pastrohet rregullisht dhe duhet të hiqen mbetjet e ushqimeve.

Mosmbajtja e furrës në kushte të pastra mund të prishë sipërfaqen, gjë që mund të ndikojë për keq në jetëgjatësinë e pajisjes, si dhe mund të shkaktojë situatë të rrezikshme.

Furra me mikrovalë është parashikuar të përdoret vetëm e vendosur mbi banak (e lirë). Furra me mikrovalë nuk duhet vendosur brenda mobilieve.

Enët metalike për ushqime dhe pije nuk lejohen gjatë gatimit në mikrovalë.

Kur hiqni enët nga pajisja duhet bërë kujdes të mos zhvendoset pjata rrotulluese.

Pajisja nuk duhet pastruar me pastrues me avull.

Pajisja nuk duhet pastruar me ujë.

Pajisja nuk është krijuar për t'u instaluar në automjete, në rulota dhe në automjete të ngjashme etj.

Pajisja nuk është parashikuar për përdorim nga persona (duke përfshirë fëmijët) me aftësi të kufizuara fizike, ndijore ose mendore, ose me mungesë përvojë dhe njohurish, nëse ata nuk mbikëqyren ose udhëzohen në lidhje me përdorimin e pajisjes nga një person përgjegjës për sigurinë e tyre.

Fëmijët duhet të mbikëqyren për t'u siguruar që të mos luajnë me pajisjen.

Kjo pajisje mund të përdoret nga fëmijë të moshës 8 vjeç e lart dhe nga persona me aftësi ndijore, fizike ose mendore të reduktuara, ose me mungesë përvojë dhe njohurish, nëse janë nën mbikëqyrje ose nëse janë udhëzuar për përdorimin në mënyrë të sigurt të pajisjes dhe që kuptojnë rreziqet e përfshira. Fëmijët nuk duhet të luajnë me pajisjen. Pastrimi dhe mirëmbajtja nga përdoruesi nuk do të kryhet nga fëmijët pa mbikëqyrje.

Për të shmangur rreziqet, nëse dëmtohet kordoni elektrik, ai duhet të zëvendësohet nga prodhuesi, agjenti i tij i shërbimit ose një person me kualifikim të ngjashëm.

Kjo furrë duhet të vendoset në drejtimin e duhur dhe me lartësi të tillë që lejon përdorimin e hapësirës dhe të zonës së kontrollit.

Para se ta përdorni furrën për herë të parë, ajo duhet të vihet në punë me ujë 10 minuta dhe më pas të përdoret.

Nëse furra bën një zhurmë të çuditshme, vjen aromë djegieje ose nëse del tym, hiqeni spinën elektrike menjëherë dhe kontaktoni pikën tuaj më të afërt të shërbimit.

Furra me mikrovalë duhet të vendoset në atë mënyrë që priza të jetë e disponueshme.

Siguria e përgjithshme

Modifikimet ose riparimet e mundshme duhen kryer vetëm nga personeli i kualifikuar.

Mos e ngrohni ushqimin ose lëngjet në enë për funksionin me mikrovalë.

Mos përdorni benzen, hollues, alkool apo pastrues me avull ose me presion për të pastruar pajisjen.

Mos e instaloni furrën: pranë ngrohëseve apo materialeve të djegshme; vendeve me lagështi, vajra, pluhur apo të ekspozuar ndaj rrezeve të diellit ose ndaj ujit; ose ku mund të rrjedhë gaz; ose në sipërfaqe të paniveluara mirë.

Kjo furrë duhet të tokëzohet siç duhet në përputhje me kodet vendase dhe kombëtare.

Përdorni rregullisht një copë të thatë për të hequr substancat e huaja nga skajet dhe kontaktet e spinës.

Mos e tërhiqni, mos e përkulni fort, ose mos vendosni objekte të rënda mbi kordon.

Nëse ka rrjedhje gazi (propan, LP etj.) ajroseni menjëherë. Mos e prekni kordonin elektrik.

Mos e prekni kordonin elektrik me duar të lagura.

Kur furra është në punë, mos e fikni duke hequr kordonin elektrik.

Mos futni gishtat në substanca të huaja. Nëse hyjnë substanca të huaja në furrë, hiqeni nga priza dhe kontaktoni pikën lokale të shërbimit "Samsung".

Mos ushtroni shumë presion ose goditje mbi pajisje.

Mos e vendosni furrën mbi objekte të brishta.

Sigurohuni që voltazhi, frekuenca dhe korrenti të përkojnë me specifikimet e produktit.

Futeni mirë në prizë spinën e korrentit. Mos përdorni shumë përshtatës spinash, kordonë zgjatues apo ushqyes.

Mos e varni kordonin elektrik në objekte metalike. Sigurohuni që kordoni të jetë midis objekteve ose prapa furrës.

Mos përdorni spina, kordonë apo priza të dëmtuara. Për spina ose kordonë të dëmtuar kontaktoni një pikë lokale shërbimi "Samsung".

Mos hidhni ose të spërkatni drejtpërdrejt ujë në furrë.

Mos vendosni objekte në furrë, brenda ose te dera e furrës.

Mos spërkatni substanca të avullueshme, si insekticidet, në furrë.

Mos vendosni materiale të ndezshme mbi furrë. Duke qenë se avujt e alkoolit mund të bien në kontakt me pjesët e nxehta të furrës, bëni kujdes kur ngrohni ushqime ose pije që përmbajnë alkool.

Fëmijët mund të përplasen apo të kapin gishtat te dera. Kur të hapni/mbyllni derën, mbajini fëmijët larg.

Paralajmërim për mikrovalë

Ngrohja e pijeve me mikrovalë mund të shkaktojë vonesë në shfaqjen e zierjes; bëni gjithnjë kujdes kur t'i merrni në dorë. Lejojuni gjithnjë pijeve të rrinë së paku 20 sekonda përpara se t'i merrni në dorë. Nëse është nevoja, përziejini gjatë nxehtjes. Përziejini gjithnjë pas nxehtjes.

Në rast djegieje, ndiqni udhëzimet për ndihmën e parë:

1. Zhyteni vendin e djegur me ujë të ftohtë për të paktën 10 minuta.
2. Mbulojeni me një rrobë të pastër dhe të thatë.
3. Mos e lyeni vendin me krem, vaj ose locione.

Për të evituar dëmtimin e sirtarit ose të skarës, mos i vendosni në ujë menjëherë pas gatimit.

Mos e përdorni furrën për skuqje me shumë yndyrë, pasi temperatura e vajit nuk mund të kontrollohet. Kjo mund të shkaktojë derdhje të papritur të vajrave të nxehta.

Masat e kujdesit për furra me mikrovalë

Përdorni vetëm enë të përshtatshme për mikrovalë. Mos përdorni enë metalike, servise me dekorime ari apo argjendi, heje etj.

Hiqni lidhëset me tela të përdredhur. Mund të shkaktohen harqe elektrike.

Mos e përdorni furrën për të tharë letra ose rroba.

Përdorni kohë më të shkurtra për sasi të vogla ushqimi, për të shmangur mbinxehjen ose djegien.

Mbajeni kordonin dhe spinën elektrike larg burimeve të ujit dhe të nxehtësisë.

Për të evituar rrezikun e shpërthimit, mos i ngrohni me lëvozhgë vezët, të ziera ose të paziera. Mos i ngrohni enët e izoluar në vakuum ose pa ajër, frutat e thata, domatet etj.

Mos i mbuloni vrimat e ajrimit me cohë ose me letër. Ky përbën rrezik zjarri. Furra gjithashtu mund të mbinxehet dhe të fiket automatikisht dhe do të mbetet e tillë derisa të ftohet mjaftueshëm.

Udhëzimet e sigurisë

Përdorni gjithnjë doreza furre kur hiqni enët.

Trazojini lëngjet në mes të nxehtësise ose pasi të ketë mbaruar nxehtësia dhe lëreni lëngun të qëndrojë për 20 sekonda pas nxehtësise, për të shmangur vlimin shpërthyes.

Qëndroni larg nga furra sa gjatësia e krahut kur të hapni derën, për të shmangur djegien nga ajri ose avulli i nxehtë që del jashtë.

Mos e vini në punë furrën kur është bosh. Furra do të fiket automatikisht për 30 minuta për arsye sigurie. Rekomandojmë të vendosni gjithnjë një gotë me ujë brenda furrës, për të thithur energjinë e mikrovalëve në rast se furra ndizet aksidentalisht.

Instalojeni furrën sipas distancave që përcakton manuali. (Instalimi i furrës me mikrovalë.)

Bëni kujdes kur lidhni pajisje të tjera elektrike te prizat pranë furrës.

Masat e kujdesit të përdorimit të mikrovalëve

Moszbatimi i masave paraprake mbi sigurinë mund të rezultojë në ekspozim të dëmshëm ndaj energjisë së mikrovalëve.

- Mos e vini furrën në punë me derë hapur. Mos i ngacmoni çelësat e sigurisë (shulat e derës). Mos futni sende në vrimat e çelësave të sigurisë.
 - Mos vendosni objekte ndërmjet derës së furrës dhe pjesës ballore, dhe mos lejoni akumulimin e mbetjeve të solucionave apo të ushqimit në sipërfaqet izoluese. Mbajeni pastër derën dhe sipërfaqet izoluese duke i fshirë me një copë të thatë dhe në vijim me një copë të butë dhe të thatë pas çdo përdorimi.
 - Mos e vini furrën në punë nëse dëmtohet. Vëreni në punë vetëm pasi të jetë riparuar nga një teknik i kualifikuar.
- E rëndësishme:** dera e furrës duhet të mbyllet mirë. Dera nuk duhet të jetë e përkulur; menteshat e saj nuk duhet të jenë të thyera apo të lira; guarnicioni i derës dhe sipërfaqet izoluese nuk duhet të jenë të dëmtuara.
- Të gjitha rregullimet apo riparimet duhet të kryhen nga një teknik i kualifikuar.

Garanci e kufizuar

"Samsung" do të faturojë tarifë riparimi për zëvendësimin e një aksesori ose për riparimin e një defekti kozmetik nëse dëmi ndaj njësisë ose aksesorit është shkaktuar nga klienti. Artikujt që mbulon ky kusht përfshijnë:

- Dyert, dorezat, paneli i jashtëm ose paneli i kontrollit që janë ngrënë, konsumuar apo prishur.
- Tavën, rrotulluesin drejtues, bashkuesin ose skarën me tela të thyer ose të humbur.

Përdoreni furrën vetëm për qëllimin e synuar, siç përshkruhet në këtë manual udhëzimi. Paralajmërimet dhe udhëzimet e rëndësishme të sigurisë në këtë manual nuk mbulojnë të gjitha kushtet dhe situatat e mundshme që mund të ndodhin. Është përgjegjësia juaj të veproni praktikisht, me kujdes dhe me vëmendje kur instaloni, mirëmbani dhe vini në përdorim furrën. Duke qenë se këto udhëzime përdorimi mbulojnë modele të ndryshme, karakteristikat e furrës tuaj me mikrovalë mund të ndryshojnë pak nga ato që përshkruhen në këtë manual dhe jo të gjitha shenjat paralajmëruese mund të jenë të zbatueshme. Nëse keni ndonjë pyetje ose shqetësime, kontaktoni pikën më të afërt të shërbimit "Samsung" ose gjeni ndihmë dhe informacion në internet në www.samsung.com.

Përdoreni këtë furrë vetëm për ngrohje ushqimesh. Ajo është parashikuar vetëm për përdorim shtëpiak. Mos nxehtëni asnjë lloj tekstili apo jastëku me grurë. Prodhuesi nuk mban përgjegjësi për dëmet e shkaktuara nga përdorimi i papërshtatshëm apo i gabuar i furrës.

Për të evituar degradimin e sipërfaqes së furrës dhe situatat e rrezikshme, mbajeni gjithnjë mirë dhe pastër furrën.

Përkufizimi i grupit të produktit

Ky produkt është një pajisje ISM e grupit 2, kategoria B. Përkufizimi për grupin 2 i cili përfshin pajisjet ISM, në të cilat energjia me radio-frekuencë prodhohet qëllimisht dhe/ose përdoret në formën e rrezatimit elektromagnetik për trajtimin e materialit dhe pajisjet EDM dhe pajisjet që krijojnë qark elektrik.

Te pajisjet e kategorisë B, futen pajisjet e përshtatshme për përdorim në ambientet shtëpiake dhe në ambientet që lidhen drejtpërdrejt me rrjetin e furnizimit me energji me voltazh të ulët, i cili furnizon godinat e banimit.

Eliminimi i duhur i këtij produkti (pajisje elektrike dhe elektronike për t'u flakur)



(Zbatohet për shtetet me sisteme grumbullimi të veçuar)

Kjo shenjë që shfaqet në produkt, pajisjet shtesë ose literaturë, tregon se produkti dhe pajisjet e tij elektronike shtesë (p.sh. ngarkuesi, kufjet, kabllloja USB) nuk duhet të hidhen së bashku me mbeturinat e tjera shtëpiake në fund të jetës së tyre të punës. Për të parandaluar një dëm të mundshëm ndaj mjedisit ose shëndetit njerëzor nga hedhja e pakontrolluar e mbeturinave, ju lutemi ndajini këto pajisje nga llojet e tjera të mbeturinave dhe riciklojini ato në mënyrë të përgjegjshme për të promovuar ripërdorimin e qëndrueshëm të burimeve materiale. Përdoruesit në shtëpi duhet të kontaktojnë ose shitësin me pakicë ku e blenë këtë produkt ose zyrën e pushtetit vendor të tyre për hollësi se ku dhe si mund t'i dërgojnë këto pajisje për riciklim të sigurt mjedisor.

Përdoruesit e biznesit duhet të kontaktojnë furnitorin e tyre dhe të kontrollojnë kushtet dhe afatet e kontratës së blerjes. Ky produkt dhe pajisjet e tij shtesë elektronike nuk duhet të përzihen me mbeturina të tjera tregtare për eliminim.

Për informacion mbi zotimet mjedisore të "Samsung" dhe detyrimet rregullatore specifike për produktin, p.sh. "REACH", vizitoni: samsung.com/uk/aboutsamsung/samsungelectronics/corporatecitizenship/data_corner.html

Instalimi

Aksesorët

Në varësi të modelit që keni blerë, ju jepen disa pjesë shtesë të cilat mund të përdoren në një sërë mënyrash.

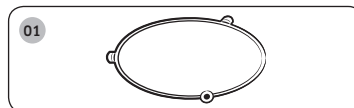

01 Unaza e rrotullimit që duhet vendosur në qendër të furrës.

Qëllimi: Unaza rrotulluese mban pjatën rrotulluese.

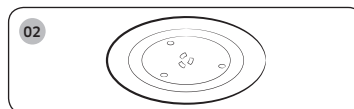

02 Pjata rrotulluese, që duhet vendosur në unazën rrotulluese me pjesë qendrore të puthitur me bashkuesin.

Qëllimi: Pjata rrotulluese shërben si sipërfaqja kryesore e gatimit; ajo mund të hiqet lehtësisht për t'u pastruar.

👉 E RËNDËSISHME

MOS e përdorni furrën me mikrovalë pa unazën rrotulluese dhe pjatën rrotulluese.



Instalimi

Vendi i instalimit

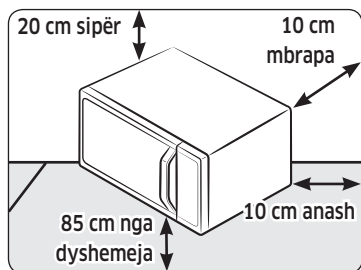

- Zgjidhni një sipërfaqe të sheshtë e të niveluar rreth 85 cm mbi dysheme. Sipërfaqja duhet të mbajë peshën e furrës.
- Lini hapësirë për ajrosje, të paktën 10 cm nga muri i pasmë dhe nga të dyja anët dhe 20 cm nga lart.
- Mos e instaloni furrën në mjedise të ngrohta ose të lagështa, si për shembull pranë furrave me mikrovalë ose kaloriferëve.
- Ndiqni specifikimet për furnizimin me energji të kësaj sobe. Përdorni vetëm kordonë të miratuar zgjatues, nëse është nevoja.
- Përpára se ta përdorni furrën me mikrovalë për herë të parë, pastroni me leckë të njomë pjesën e brendshme dhe gominën e derës.

Pjata rrotulluese

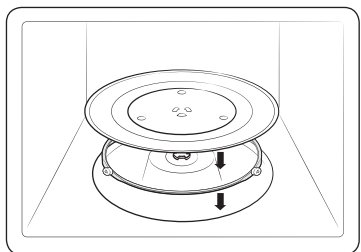

Hiqni të gjitha materialet e paketimit që ndodhen brenda në furrë. Instaloni unazën rrotulluese dhe pjatën rrotulluese. Verifikoni që pjata rrotulluese të rrotullohet lirshëm.

Mirëmbajtja

Pastrim

Pastrojeni furrën rregullisht për të parandaluar grumbullimin e papastërtive mbi furrë ose brenda saj. Gjithashtu, kushtojini vëmendje të veçantë derës, gominës së derës, si dhe pjatës rrotulluese dhe unazës rrotulluese (vetëm për modelet përkatëse).

Nëse dera nuk hapet ose mbyllet lirisht, kontrolloni së pari nëse janë grumbulluar papastërti në gominat e derës. Përdorni leckë të butë me ujë me sapun për pastrimin e sipërfaqes së jashtme dhe të brendshme të furrës. Shpëlajini dhe thajini mirë.

Për të pastruar papastërtitë e forta me aroma të pakëndshme në pjesën e brendshme të furrës

1. Pasi ta keni zbrazur furrën, vendosni një filxhan me lëng limoni të holluar në qendër të pjatës rrotulluese.
2. Ngrohni furrën për 10 minua në fuqinë maksimale.
3. Pas përfundimit të ciklit, prisni derisa furra të ftohet. Më pas, hapni derën dhe pastroni dhomën e gatimit.

Për pastrimin e pjesës së brendshme të modeleve me ngrohës me rrotullim

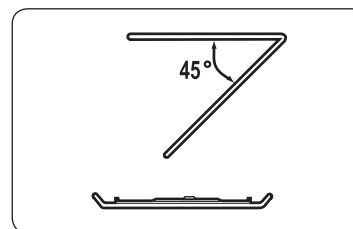

Për pastrimin e pjesës së sipërme të dhomës së gatimit, ulni elementin e sipërm ngrohës me 45°, siç tregohet. Kjo do të ndihmojë për pastrimin e pjesës së sipërme. Pasi të mbaroni, rivendosni elementin e sipërm ngrohës.

⚠ KUJDES

- Mbajini derën dhe gominat e saj të pastra dhe sigurohuni që dera të hapet dhe mbyllet lirisht. Përndryshe, mund të shkurtohet cikli i jetës së furrës.
- Bëni kujdes që të mos derdhni ujë në ventilatorët e furrës.
- Mos përdorni substanca gërryese ose kimike për pastrimin.
- Pas çdo përdorimi të furrës, përdorni një detergjent të butë për pastrimin e dhomës së gatimit pasi furra të jetë ftohur.



Ndërrimi (riparimi)

⚠ VINI RE

Brenda furrës nuk ka pjesë që mund të hiqen nga përdoruesi. Mos u përpiqni ta ndërroni ose riparoni furrën vetë.

- Nëse keni probleme me menteshat, bllokimin dhe/ose derën, kontaktoni me një teknik të kualifikuar ose pikën lokale të shërbimit të Samsung-ut për ndihmë teknike.
- Nëse dëshironi të ndërroni llambën, kontaktoni pikën lokale të shërbimit të Samsung-ut. Mos e ndërroni vetë.
- Nëse keni probleme me kasën e jashtme të furrës, hiqni fillimisht nga priza dhe më pas kontaktoni pikën lokale të shërbimit të Samsung-ut.

Kujdesi për kohë të gjata mospërdorimi

- Nëse nuk e përdorni furrën për një kohë të gjatë, hiqeni nga priza dhe lëvizni furrën në një vend të thatë, pa pluhur. Pluhuri dhe lagështia që krijohen brenda furrës mund të ndikojnë në performancën e furrës.

Karakteristikat e furrës

Furra

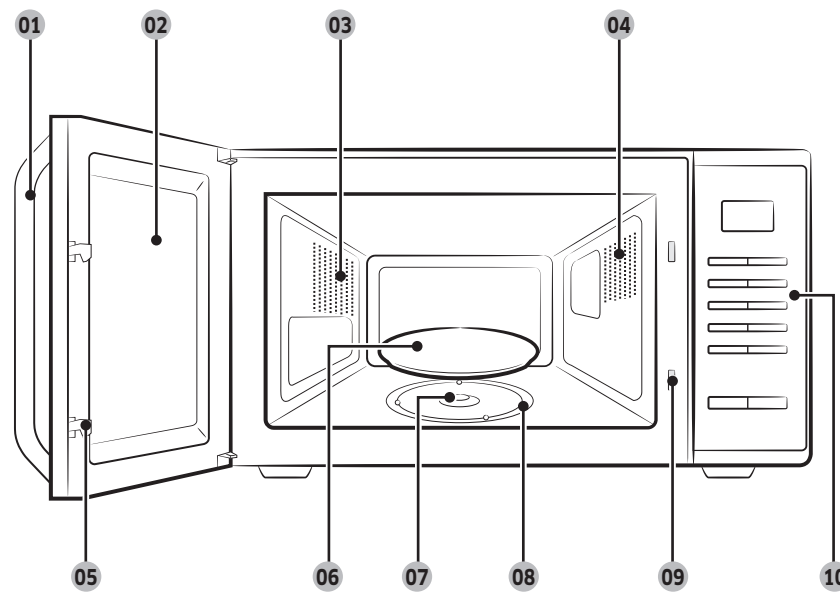

- | | | |
|------------------------|----------------------|-----------------------------------|
| 01 Doreza e derës | 02 Dera | 03 Vrimat e ajrimit |
| 04 Drita | 05 Shulat e derës | 06 Pjata rrotulluese |
| 07 Bashkuesi | 08 Unaza rrotulluese | 09 Vrimat e bllokimit të sigurisë |
| 10 Paneli i kontrollit | | |

Karakteristikat e furrës

Paneli i kontrollit

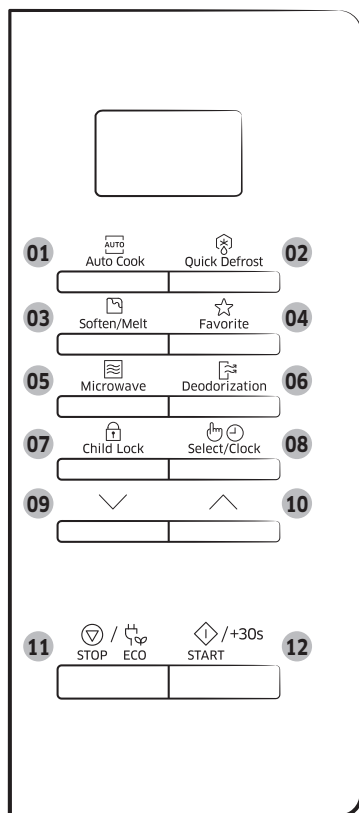

- 01 Butoni Auto Cook (Gatim automatik)
- 02 Butoni Quick Defrost (Shkrirje e shpejtë)
- 03 Butoni Soften/Melt (Zbutje/Shkrirje)
- 04 Butoni Favorite (I preferuar)
- 05 Butoni Microwave (Mikrovalë)
- 06 Butoni Deodorization (Heqja e aromave)
- 07 Butoni Child Lock (Bllokimi për fëmijët)
- 08 Butoni Select/Clock (Zgjedhje/Ora)
- 09 Butoni Poshtë
- 10 Butoni Lart
- 11 Butoni STOP/ECO (NDALIM/KURSIM)
- 12 Butoni START/+30s (FILLO/+30s)

Përdorimi i furrës

Si punon furra me mikrovalë

Mikrovalët janë valë elektromagnetike me frekuencë të lartë; energjia e çliruar mundëson gatimin ose ringrohjen e ushqimit pa i ndryshuar as formën as ngjyrën.

Furrën me mikrovalë mund ta përdorni për:

- Defrost (Shkrirje)
- Reheat (Ringrohje)
- Cook (Gatim)

Parimi i gatimit.

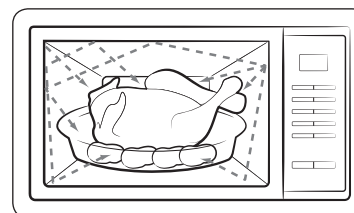

1. Mikrovalët e prodhuara nga magnetroni reflektohen në zgavër dhe shpërndahen njëtrajtshëm me rrotullimin e ushqimit në pjatën rrotulluese. Kështu ushqimi gatuhet njëtrajtësisht.
2. Mikrovalët përthithen nga ushqimi deri në një thellësi prej rreth 1 inç (2,5 cm). Pastaj gatimi vazhdon ndërkohë që nxehtësia shpërndahet brenda ushqimit.
3. Koha e gatimit ndryshon sipas enës së përdorur dhe karakteristikave të ushqimit:
 - Sasia dhe dendësia
 - Përmbajtja e ujit
 - Temperatura fillestare (ngjirë ose jo)

☛ E RËNDËSISHME

Duke qenë se pjesa e mesit të ushqimit gatuhet me shpërndarje nxehtësie, gatimi vazhdon edhe pasi e keni nxjerrë ushqimin nga furra. Kohët e qëndrimit të përcaktuara në receta dhe në këtë manual duhet të respektohen për të garantuar:

- Gatimin e njëtrajtshëm të ushqimit deri në qendër.
- Temperaturën e njëjtë në të gjithë ushqimin.

Kontrolli nëse furra funksion siç duhet

Procedurat e thjeshta të mëposhtme ju mundësojnë të kontrolloni që furra funksionon siç duhet në çdo kohë. Nëse keni dyshime, drejtojeni seksionit me titull “Zgjidhja e problemeve” në faqen 22 deri në 24.

SHËNIM

Furra duhet të futet në prizë të përshtatshme. Pjata rrotulluese duhet të jetë në pozicionin e saj në furrë. Nëse përdoret nivel fuqie ndryshe nga maksimali (100 % - 800 W), uji do të marrë më shumë kohë për të zier.

Hapni derën e furrës duke tërhequr dorezën në drejtim të anës së sipërme të derës. Vendosni një tas me ujë në pjatën rrotulluese. Mbyllni derën.

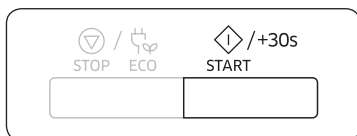

Shtypni butonin **START/+30s (FILLO/+30s)** dhe caktojini kohën në 4 ose 5 minuta duke shtypur butonin **START/+30s (FILLO/+30s)** aq herë sa duhet.

Rezultati: Furra e ngroh ujin për 4 ose 5 minuta. Uji duhet të fillojë të ziejë.

Gatimi/ringrohja

Procedura e mëposhtme shpjegon se si ta gatvani ose ta ringrohni ushqimin.

E RËNDËSISHME

Para se të largoheni nga furra, kontrolloni GJITHMONË cilësimet e gatimit.

Hapni derën. Vendoseni ushqimin në mes të pjatës rrotulluese. Mbyllni derën. Mos e ndizni asnjëherë furrën me mikrovalë kur është bosh.



1. Shtypni butonin **Microwave (Mikrovala)**.
Rezultati: Shfaqet treguesit 800 W (fuqia maksimale e gatimit):
☰ (regjimi i mikrovalëve)

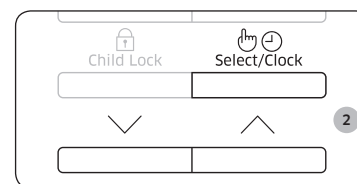

2. Zgjidhni nivelin e duhur të fuqisë duke shtypur butonin **Lart** ose **Poshtë**. (Drejtojeni tabelës së niveleve të fuqisë) Dhe më pas shtypni butonin **Select/Clock (Zgjedhje/Ora)**.

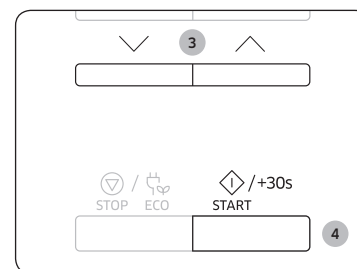

3. Caktoni kohën e gatimit duke shtypur butonin **Lart** ose **Poshtë**.
Rezultati: Shfaqet koha e gatimit.
4. Shtypni butonin **START/+30s (FILLO/+30s)**.
Rezultati: Drita e furrës ndizet dhe pjata rrotulluese fillon të rrotullohet. Gatimi fillon dhe kur mbaron.
 - 1) Sinjali i furrës bie 4 herë.
 - 2) Sinjali kujtues i përfundimit do të bjerë 3 herë (një herë në minutë).
 - 3) Shfaqet përsëri ora aktuale.

Përdorimi i furrës

Vendosja e orës

Kur lidhet me energjinë, në ekran shfaqet automatikisht "88:88" dhe pastaj "12:00". Ju lutemi vendosni orën aktuale. Ora mund të shfaqet në formatin 24-orësh ose në formatin 12-orësh. Ju duhet të vendosni orën:

- Kur instaloni fillimisht furrën tuaj me mikrovalë
- Pas një ndërprerje të energjisë

SHËNIM

Mos harroni të rivendosni orën kur kaloni nga periudha e verës në periudhën e dimrit dhe anasjelltas.

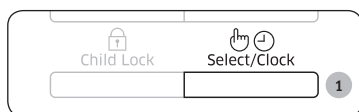

1. Shtypni butonin **Select/Clock (Zgjedhje/Ora)**.

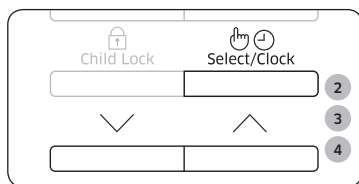

2. Caktoni formatin 24-orësh ose 12-orësh duke shtypur butonin **Lart** ose **Poshtë**. Dhe më pas shtypni butonin **Select/Clock (Zgjedhje/Ora)**.
3. Shtypni butonin **Lart** ose **Poshtë** për të caktuar orën. Dhe më pas shtypni butonin **Select/Clock (Zgjedhje/Ora)**.



4. Shtypni butonin **Lart** ose **Poshtë** për të caktuar minutat.
5. Kur shfaqet ora e saktë, shtypni butonin **Select/Clock (Zgjedhje/Ora)** për të nisur orën.
- Rezultati:** Ora shfaqet sa herë që nuk përdorni furrën me mikrovalë.

Nivelet e fuqisë dhe ndryshimet e kohës

Funksioni i nivelit të fuqisë ju mundëson të përshtatni sasinë e energjisë që shpërndahet si dhe kohën e kërkuar për të gatuar ose ringrohur ushqimin, sipas llojit dhe sasisë së tij. Mund të zgjidhni ndërmjet gjashtë niveleve të fuqisë.

Niveli i fuqisë	Përqindja	Fuqia
E LARTË	100 %	800 W
MESATARE E LARTË	75 %	600 W
MESATARE	56 %	450 W
MESATARE E ULËT	38 %	300 W
SHKRIRJE	23 %	180 W
E ULËT	13 %	100 W

Kohët e gatimit që jepen në recetat e këtij libërthi korrespondojnë me nivelin e fuqisë së treguar.

Nëse zgjidhni...	Atëherë koha e gatimit duhet të jetë...
Nivel fuqie më i lartë	E ulët
Nivel fuqie më i ulët	E lartë

Rregullimi i kohës së gatimit

Mund ta shtoni kohën e gatimit duke shtypur butonin **START/+30s (FILLO/+30s)** një herë për çdo 30 sekonda që dëshironi të shtoni.

- Kontrolloni ecurinë e gatimit në çdo kohë thjesht duke hapur derën
- Risni kohën e mbetur të gatimit

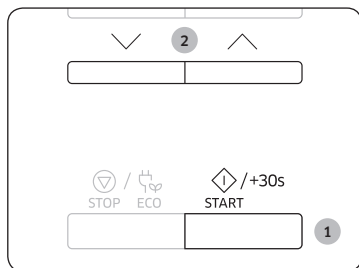

Mënyra 1

Për të rritur kohën e gatimit të ushqimit gjatë gatimit, shtypni një herë butonin **START/+30s (FILLO/+30s)** për çdo 30 sekonda që dëshironi të shtoni.

- Shembull: Për të shtuar tri minuta, shtypni butonin **START/+30s (FILLO/+30s)** gjashtë herë.

Mënyra 2

Thjesht shtypni butonin **Lart** ose **Poshtë** për të rregulluar kohën e gatimit.

Ndalimi i gatimit

Ju mund ta ndërprisni gatimin në çdo kohë në mënyrë që:

- Të kontrolloni ushqimin
- Të ktheni ushqimin nga ana tjetër ose ta trazoni
- Ta lini të qëndrojë

Për të ndërprerë gatimin...	Më pas...
Përkohësisht	Hapni derën ose shtypni një herë butonin STOP/ECO (NDALO/KURSIM) . Rezultati: Gatimi ndalon. Për të rifilluar gatimin, mbylleni derën sërish dhe shtypni butonin START/+30s (FILLO/+30s) .
Përfundimisht	Shtypni një herë butonin STOP/ECO (NDALO/KURSIM) . Rezultati: Gatimi ndalon. Nëse dëshironi të anuloni cilësimet e gatimit, shtypni sërish butonin STOP/ECO (NDALO/KURSIM) .

Vendosja e regjimit të kursimit të energjisë

Furra ka një regjim për kursimin e energjisë.

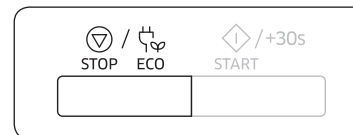

- Shtypni butonin **STOP/ECO (NDALO/KURSIM)**.
Rezultati: Ekran i fiket.
- Për të hequr modalitetin e kursimit të energjisë, hapni derën ose shtypni butonin **STOP/ECO (NDALO/KURSIM)** dhe më pas ekran i shfaq orën aktuale. Furra është gati për t'u përdorur.

SHËNIM

Funksioni automatik i kursimit të energjisë

Nëse nuk zgjidhni ndonjë funksion kur pajisja është në mes të cilësimit ose përdorimit në gjendje përkohësisht të ndaluar, funksioni anulohet dhe ora do të shfaqet pas 25 minutash. Kur dera është e hapur, llamba e furrës do të fiket pas 5 minutash.

Përdorimi i furrës

Përdorimi i funksionit të gatimit automatik

Funksioni **Auto Cook (Gatim automatik)** ka 20 kohë gatimi të programuara paraprakisht. Nuk është e nevojshme të caktoni kohët e gatimit apo nivelin e fuqisë. Mund të rregulloni llojin e racionit duke shtypur butonin **Lart** ose **Poshtë**.

E RËNDËSISHME

Përdorni vetëm enë që nuk dëmtojnë mikrovalën.

Së pari, vendoseni ushqimin në mes të pjatës rrotulluese dhe mbyllni derën.



1. Shtypni butonin **Auto Cook (Gatim automatik)**.

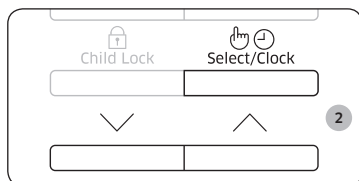

2. Zgjidhni llojin e ushqimit që po gatvani duke shtypur butonin **Lart** ose **Poshtë**. Dhe më pas shtypni butonin **Select/Clock (Zgjedhje/Ora)**.

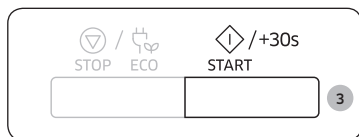

3. Shtypni butonin **START/+30s (FILLO/+30s)**.
Rezultati: Ushqimi gatuhet sipas cilësimit të paraprogramuar që keni zgjedhur.

- 1) Sinjali i furrës bie 4 herë.
- 2) Sinjali kujtues i përfundimit do të bjerë 3 herë (një herë në minutë).
- 3) Shfaqet përsëri ora aktuale.

Tabela e mëposhtme paraqet sasitë dhe udhëzimet e duhura për 20 opsionet e gatimit të programuara paraprakisht. Këto programe funksionojnë vetëm me energjinë e mikrovalës.

Kodi/Ushqimi	Madhësia e racionit	Udhëzimet
1 (E ftohtë) Ushqim i gatshëm	300-350 g	Vendosni një pjatë qeramike dhe mbulojeni me qese plastike ngjitëse që përdoret për mikrovalë. Ky program është i përshtatshëm për ushqimet që përbajnë 3 përbërës (p.sh., mish me salcë, perime dhe një ushqim shoqërues si patate, oriz ose makarona). Lëreni për 2-3 minuta.
2 (E ftohtë) Ushqim i gatshëm	400-450 g	Vendosni ushqimin në një pjatë qeramike dhe mbulojeni me qese plastike ngjitëse për mikrovalë. Ky program është i përshtatshëm për gatime me 2 përbërës (p.sh. spageti me salcë ose oriz me perime). Lëreni për 2-3 minuta.
3 (E ftohtë) Ushqim vegetarian	300-350 g	Vendosni ushqimin në një pjatë qeramike dhe mbulojeni me qese plastike ngjitëse për mikrovalë. Ky program është i përshtatshëm për gatime me 2 përbërës (p.sh. spageti me salcë ose oriz me perime). Lëreni për 2-3 minuta.
4 (E ftohtë) Ushqim vegetarian	400-450 g	Vendosni ushqimin në një pjatë qeramike dhe mbulojeni me qese plastike ngjitëse për mikrovalë. Ky program është i përshtatshëm për gatime me 2 përbërës (p.sh. spageti me salcë ose oriz me perime). Lëreni për 2-3 minuta.
5 Brokoli	250 g	Shpëlajini dhe pastrojini brokollit dhe përgatisni tufëzat. Vendosini ato në mënyrë të njëtrajtshme në një tas prej qelqi me kapak. Shtoni 30 ml (2 lugë gjelle) ujë kur gatvani për 250 g. Vendoseni tasin në mes të pjatës rrotulluese. Gatujeni të mbuluar. Trazojeni pasi të jetë gatuar. Lëreni për 1-2 minuta.
6 Karota	250 g	Shpëlajini dhe pastrojini karotat dhe pritini në feta të njëtrajtshme. Vendosini ato në mënyrë të njëtrajtshme në një tas prej qelqi me kapak. Shtoni 30 ml (2 lugë gjelle) ujë kur gatvani për 250 g. Vendoseni tasin në mes të pjatës rrotulluese. Gatujeni të mbuluar. Trazojeni pasi të jetë gatuar. Lëreni për 1-2 minuta.

Kodi/Ushqimi	Madhësia e racionit	Udhëzimet
7 Barbunja	250 g	Shpëlajini dhe pastrojini bish tajat. Vendosini ato në mënyrë të njëtrajtshme në një tas prej qelqi me kapak. Shtoni 30 ml (2 lugë gjelle) ujë kur gatvani 250 g. Vendoseni tasin në mes të pjatës rrotulluese. Gatujeni të mbuluar. Trazojeni pasi të jetë gatuar. Lërimi për 1-2 minuta.
8 Spinaqi	150 g	Shpëlajeni dhe pastrojini spinaqin. Vendosini në një tas qelqi me kapak. Mos shtoni ujë. Vendoseni tasin në mes të pjatës rrotulluese. Gatujeni të mbuluar. Trazojeni pasi të jetë gatuar. Lërimi për 1-2 minuta.
9 Kalli misri	250 g	Shpëlajeni dhe pastrojini misrin në kalli dhe vendoseni në një enë ovale prej qelqi. Mbulojeni me qese plastike ngjitëse për mikrovalë dhe shpojeni qesen. Lërimi për 1-2 minuta.
10 Patate të qëruara	250 g	Lajini dhe qërojini patatet dhe pritini në madhësi të barabarta. Vendosini ato në një tas qelqi me kapak. Shtoni 45-60 ml ujë (3-4 lugë gjelle). Vendoseni tasin në mes të pjatës rrotulluese. Gatujeni të mbuluar. Lërimi për 2-3 minuta.
11 Oriz i kuq	125 g	Përdorni enë të madhe qelqi me kapak për furrë. Shtoni dyfishin e sasisë ujë të ftohtë (250 ml). Gatujeni të mbuluar. Trazojeni përpara kohës së qëndrimit dhe shtoni kripë dhe erëza. Lërimi për 5-10 minuta.
12 Makarona integrale	125 g	Përdorni enë të madhe qelqi me kapak për furrë. Shtoni 500 ml ujë të valuar, pak kripë dhe trazojeni mirë. Gatujeni të pambuluara. Trazojini pas kohës së qëndrimit në furrë dhe më pas kullojini mirë. Lërimi për 1 minutë.
13 Quinoa	125 g	Përdorni enë të madhe qelqi me kapak për furrë. Shtoni dyfishin e sasisë ujë të ftohtë (250 ml). Gatujeni të mbuluar. Trazojeni përpara kohës së qëndrimit dhe shtoni kripë dhe erëza. Lërimi për 1-3 minuta.

Kodi/Ushqimi	Madhësia e racionit	Udhëzimet
14 Bullgur	125 g	Përdorni enë të madhe qelqi me kapak për furrë. Shtoni dyfishin e sasisë ujë të ftohtë (250 ml). Gatujeni të mbuluar. Trazojeni përpara kohës së qëndrimit dhe shtoni kripë dhe erëza. Lërimi për 2-5 minuta.
15 Kraharorë pule	300 g	Shpëlajini copat dhe vendosini në një pjatë qeramike. Mbulojeni me qese plastike ngjitëse që përdoret për mikrovalë. Shponi qesen. Vendoseni enën në pjatën rrotulluese. Lërimi për 2 minuta.
16 Kraharorë gjeldeti	300 g	Shpëlajini copat dhe vendosini në një pjatë qeramike. Mbulojeni me qese plastike ngjitëse që përdoret për mikrovalë. Shponi qesen. Vendoseni enën në pjatën rrotulluese. Lërimi për 2 minuta.
17 Fileta të freskëta peshku	300 g	Shpëlajeni peshkun dhe vendoseni në një pjatë qeramike, shtoni 1 lugë gjelle lëng limoni. Mbulojeni me qese plastike ngjitëse që përdoret për mikrovalë. Shponi qesen. Vendoseni enën në pjatën rrotulluese. Lërimi për 1-2 minuta.
18 Fileta të freskëta salmoni	300 g	Shpëlajeni peshkun dhe vendoseni në një pjatë qeramike, shtoni 1 lugë gjelle lëng limoni. Mbulojeni me qese plastike ngjitëse që përdoret për mikrovalë. Shponi qesen. Vendoseni enën në pjatën rrotulluese. Lërimi për 1-2 minuta.
19 Karkaleca deti të freskët	250 g	Shpëlajini karkalecat e detit në një pjatë qeramike, shtoni 1 lugë gjelle lëng limoni. Mbulojeni me qese plastike ngjitëse që përdoret për mikrovalë. Shponi qesen. Vendoseni enën në pjatën rrotulluese. Lërimi për 1-2 minuta.
20 Troftë e freskët	200 g	Vendosni 1 peshk të plotë në një enë zjarrduruese. Shtoni pak kripë, 1 lugë gjelle lëng limoni dhe erëza. Mbulojeni me qese plastike ngjitëse që përdoret për mikrovalë. Shponi qesen. Vendoseni enën në pjatën rrotulluese. Lërimi për 2 minuta.

Përdorimi i furrës

Përdorimi i veçorive të shkrirjes së shpejtë

Veçoritë e **Quick Defrost (Shkrirje e shpejtë)** mundësojnë shkrirjen e mishit, shpesëve, peshkut, perimeve të ngrira dhe bukës së ngrirë. Koha e shkrirjes dhe niveli i fuqisë caktohen automatikisht. Ju duhet thjesht të zgjidhni programin dhe peshën.

SHËNIM

Përdorni vetëm enë që nuk dëmtojnë mikrovalën.

Hapni derën. Vendoseni ushqimin që ndodhet në enë qeramike në mes të pjatës rrotulluese. Mbyllni derën.

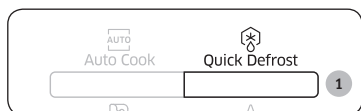

1. Shtypni butonin **Quick Defrost (Shkrirje e shpejtë)**.

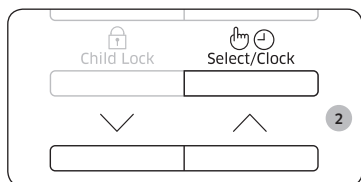

2. Zgjidhni llojin e ushqimit që po gatvani duke shtypur butonin **Lart** ose **Poshtë**. Dhe më pas shtypni butonin **Select/Clock (Zgjedhje/Ora)**.

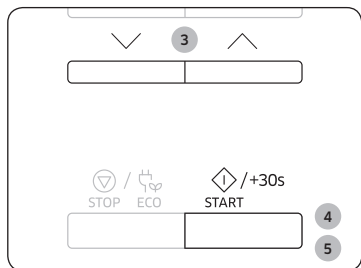

3. Zgjidhni madhësinë e racionit duke shtypur butonin **Lart** ose **Poshtë**. (Referojuni tabelës anash.)

4. Shtypni butonin **START/+30s (FILLO/+30s)**.

Rezultati:

- Fillon shkrirja.
- Sinjali i furrës bie gjatë shkrirjes për t'ju kujtuar që ta ktheni ushqimin nga ana tjetër.

5. Shtypni sërish butonin **START/+30s (FILLO/+30s)** për të përfunduar shkrirjen.

Rezultati:

- 1) Sinjali i furrës bie 4 herë.
- 2) Sinjali kujtues i përfundimit do të bjerë 3 herë (një herë në minutë).
- 3) Shfaqet përsëri ora aktuale.

Tabela e mëposhtme paraqet programet e ndryshme, madhësinë e racionit, kohën e qëndrimit në furrë dhe udhëzimet përkatëse të **Quick Defrost (Shkrirje e shpejtë)**. Hiqni të gjitha llojet e materialeve të paketimit para shkrirjes. Vendoseni mishin, shpendët, peshkun, perimet dhe bukën në një pjatë xhami ose qeramike.

Kodi/Ushqimi	Madhësia e racionit	Udhëzimet
1 Mish	200-1500 g	Mbulojini anët me letër alumini. Kthejeni mishin nga ana tjetër kur të bjerë sinjali i furrës. Ky program është i përshtatshëm për mishin e viçit, mishin e qengjit, mishin e derrit, për biftekun, bërçollat, mishin e grirë. Lëreni për 20-60 minuta.
2 Pulë	200-1500 g	Mbulojini majat e këmbëve dhe të krahëve me letër alumini. Kthejeni pulën nga ana tjetër kur të bjerë sinjali i furrës. Ky program është i përshtatshëm për të gjithë pulën si dhe për racione me mish pule. Lëreni për 20-60 minuta.
3 Peshk	200-1500 g	Mbulojini bishtat e peshqve me letër alumini. Kthejini peshqit nga ana tjetër kur të bjerë sinjali i furrës. Ky program është i përshtatshëm për të gjithë peshqit si dhe për filetat e peshkut. Lëreni për 20-60 minuta.
4 Perime	200-1500 g	Shpërndajini perimet e ngrira njëtrajtshëm në një enë të sheshtë qelqi. Kthejini nga tjetër ose trazojini perimet e ngrira kur të bjerë sinjali i furrës. Ky program është i përshtatshëm për të gjitha llojet e perimeve të ngrira. Lëreni për 5-20 minuta.
5 Bukë	200-1500 g	Vendoseni bukën horizontalisht në një copë letre kuzhine dhe kthejeni nga ana tjetër sapo të bjerë sinjali i furrës. Vendoseni kekun në një pjatë qeramike dhe nëse është e mundur, kthejeni nga ana tjetër sapo të bjerë sinjali i furrës. (Furra vazhdon të punojë dhe ndalon kur ju hapni derën.) Ky program është i përshtatshëm për të gjitha llojet e bukës, të prerë në pjesë ose të plotë, si dhe për paninet dhe simitet. Vendosini paninet e bukës në formë rrethi. Ky program është i përshtatshëm për të gjithë llojet e kekëve me maja, biskotave, kekëve me djathë dhe gatimeve prej brumi. Nuk është e përshtatshme për petë brumi, për fruta dhe kekë kremi si dhe për kekë të mbuluar me çokolatë. Lëreni për 10-30 minuta.

Përdorimi i veçorive të zbutjes/shkrirjes

Funkcioni **Soften/Melt (Zbutje/Shkrirje)** ka 4 kohë gatimit të programuara paraprakisht. Nuk është e nevojshme të caktoni kohët e gatimit apo nivelin e fuqisë. Mund të rregulloni numrin e racioneve duke shtypur butonin **Lart** ose **Poshtë**.

Së pari, vendoseni ushqimin në mes të pjatës rrotulluese dhe mbyllni derën.

SHËNIM

Përdorni vetëm enë që nuk dëmtojnë mikrovalën.

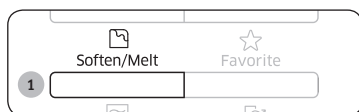

1. Shtypni butonin **Soften/Melt (Zbutje/Shkrirje)**.

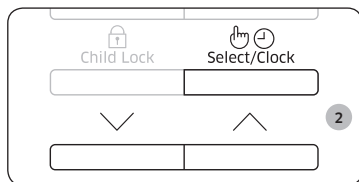

2. Zgjidhni llojin e ushqimit që po gatuar duke shtypur butonin **Lart** ose **Poshtë**. Dhe më pas shtypni butonin **Select/Clock (Zgjedhje/Ora)**.

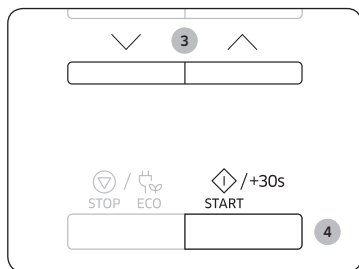

3. Zgjidhni madhësinë e racionit duke shtypur butonin **Lart** ose **Poshtë**. (Referojuni tabelës anash.)

4. Shtypni butonin **START/+30s (FILLO/+30s)**.
Rezultati: Ushqimi gatuhet sipas cilësimit të programuar paraprakisht që keni zgjedhur.

- 1) Sinjali i furrës bie 4 herë.
- 2) Sinjali kujtues i përfundimit do të bjerë 3 herë (një herë në minutë).
- 3) Shfaqet përsëri ora aktuale.

Tabela e mëposhtme paraqet programet, sasi dhe udhëzimet përkatëse të **Soften/Melt (Zbutje/Shkrirje)**. Këto programe funksionojnë vetëm me energjinë e mikrovalës.

Kodi/Ushqimi	Madhësia e racionit	Udhëzimet
1 Shkrirja e gjalpit	50 g 100 g	Priteni gjalpën në 3 ose 4 pjesë dhe vendosini në një tas të vogël xhami. Shkrijeni të pambuluar. Trazojeni pasi të jetë gatuar. Lëreni për 1-2 minuta.
2 Shkrirja e çokollatës së zezë	50 g 100 g	Grini çokollatë të zezë dhe vendoseni në një tas të vogël xhami. Shkrijeni të pambuluar. Trazojeni pasi të ketë shkrire. Lëreni për 1-2 minuta.
3 Shkrirja e sheqerit	25 g 50 g	Vendoseni sheqerin në një tas të vogël xhami. Shtoni 10 ml ujë për 25 g dhe shtoni 20 ml ujë për 50 g. Shkrijeni të pambuluar. Nxirreni me kujdes, duke përdorur doreza furre! Përdorni lugë ose pirun dhe hidhni zbukurime karamelleje në letër pjekjeje. Lëreni të qëndrojnë për 10 minuta derisa të thahet dhe hiqeni nga letra.
4 Zbutja e gjalpit	50 g 100 g	Priteni gjalpën në 3 ose 4 pjesë dhe vendosini në një tas të vogël xhami. Zbuteni të pambuluar. Lëreni për 1-2 minuta.

Përdorimi i furrës

Përdorimi i veçorive të të preferuarave

Nëse gatvani ose ringrohni shpesh të njëjtat lloje ushqimi, mund të ruani kohët e gatimit dhe nivelet e fuqisë në memorien e furrës, kështu që nuk është e nevojshme që ta ricaktoni secilën prej tyre.

Mund të ruani dy lloje të ndryshme cilësimi.

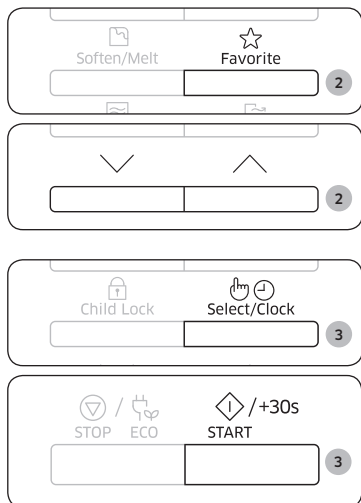

1. Caktoni programin e gatimit si zakonisht (koha e gatimit dhe niveli i fuqisë) dhe nëse nevojitet, shihni sërish faqen Gatimi/Ringrohja.
2. Shtypni butonin **Favorite (I preferuar)**, më pas zgjidhni programin që dëshironi të ruani duke shtypur butonin **Lart** ose **Poshtë**.
P1: Cilësimi i parë
P2: Cilësimi i dytë

3. Shtypni butonin **Select/Clock (Zgjedhje/Ora)** për të përfunduar cilësimin. Ose, shtypni butonin **START/+30s (FILLO/+30s)** për të filluar menjëherë programin.

Rezultati: Cilësimi juaj tashmë është ruajtur në memorien e furrës.

Informacion

Shembull: Nëse dëshironi të ruani modalitetin Microwave (Mikrovala), fuqia 600 W dhe 3 minuta në P1.

1. Shtypni butonin **Microwave (Mikrovala)**.
2. Caktoni fuqinë 600 W duke shtypur butonin **Lart** ose **Poshtë**. Dhe më pas shtypni butonin **Select/Clock (Zgjedhje/Ora)**.
3. Caktoni kohën e gatimit 3 minuta duke shtypur butonin **Lart** ose **Poshtë**.
4. Shtypni butonin **Favorite (I preferuar)** dhe më pas zgjidhni P1.
5. Shtypni butonin **Select/Clock (Zgjedhje/Ora)** ose **START/+30s (FILLO/+30s)** për të përfunduar cilësimin.

Përdorimi i cilësimit të të preferuarave

Së pari, vendoseni ushqimin në mes të pjatës rrotulluese dhe mbyllni derën.

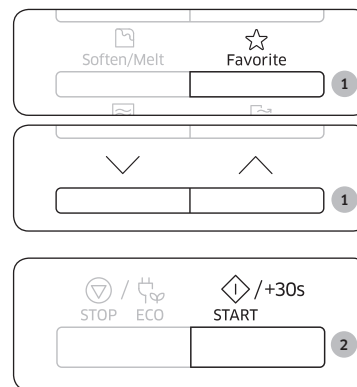

1. Shtypni butonin **Favorite (I preferuar)** dhe më pas zgjidhni programin duke shtypur butonin **Lart** ose **Poshtë**.
P1: Cilësimi i parë
P2: Cilësimi i dytë

2. Shtypni butonin **START/+30s (FILLO/+30s)**.
Rezultati: Ushqimi është gatuar ashtu siç e kërkuat.

Përdorimi i funksionit të heqjes së aromave

Përdorini këto funksione pasi të keni gatuar ushqime me erë ose kur ka shumë tym në brendësi të furrës.

Fillimisht, pastrojini pjesën e brendshme të furrës.



Shtypni butonin **Deodorization (Heqja e aromave)** pasi të keni përfunduar pastrimin. Funksioni do të nisë automatikisht sapo të shtypni butonin **Deodorization (Heqja e aromave)**. Kur të përfundojë, sinjali i furrës do të bjerë katër herë.

SHËNIM

Koha për heqjen e aromave është specifikuar 5 minuta. Ajo rritet me 30 sekonda sa herë që shtypet butoni **START/+30s (FILLO/+30s)**.

SHËNIM

Koha maksimale për heqjen e aromave është 15 minuta.

Përdorimi i veçorive të kyçit të mbrojtjes së fëmijëve

Furra juaj me mikrovalë është e pajisur me një program për bllokimin kundër fëmijëve, i cili mundëson "bllokimin" e furrës në mënyrë që fëmijët ose çdokush tjetër që nuk di ta përdorë, të mos e vërë në punë aksidentalisht.



1. Shtypni butonin **Child Lock (Bllokimi për fëmijët)** për 3 sekonda.

Rezultati:

- Furra u bllokua (nuk mund të zgjidhet asnjë funksion).
- Në ekran shfaqet "L".

L

2. Për ta zhblokuar furrën, shtypni butonin **Child Lock (Bllokimi për fëmijët)** për 3 sekonda.

Rezultati: Furra mund të përdoret normalisht.

Fikja e sinjalizuesit

Mund ta fikni sinjalizuesin sa herë që dëshironi.

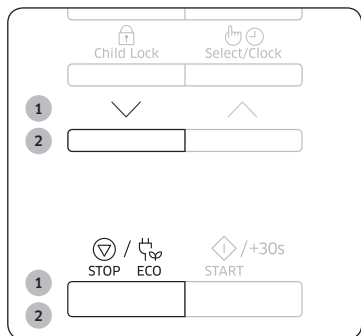

1. Shtypni njëkohësisht butonat **Poshtë** dhe **STOP/ECO (NDALO/KURSIM)**.

Rezultati: Furra nuk jep sinjal për të treguar përfundimin e një funksioni.

2. Për ta rindezur sinjalizuesin, shtypni sërisht njëkohësisht butonat **Poshtë** dhe **STOP/ECO (NDALO/KURSIM)**.

Rezultati: Furra funksionon normalisht.

Udhëzuesi për enët e kuzhinës

Për të gatuar ushqimin në furrë me mikrovalë, mikrovalët duhet të jenë në gjendje të depërtojë te ushqimi, pa u reflektuar dhe pa u thithur nga ena që përdoret.

Prandaj dhe duhet treguar kujdes kur zgjidhet ena e gatimit. Nëse ena e gatimit ka të shënuar "nuk e dëmton mikrovalën", nuk duhet të shqetësoheni.

Tabela e mëposhtme ka të radhitur një sërë llojesh të enëve të gatimit dhe tregon nëse duhen përdorur për furrë me mikrovalë dhe si.

Ena e gatimit	Nuk e dëmton mikrovalën	Komente
Letra e aluminit	✓X	Mund të përdoret në sasi të vogël për të mbrojtur pjesët ndaj mbipjekjes. Mund të krijohet qark elektrik nëse letra e aluminit ndodhet shumë pranë murit të furrës ose nëse përdoret sasi e madhe letre alumini.
Pjatat e ashpra	✓	Mos e nxehni paraprakisht për më shumë se 8 minuta.
Enët prej porcelani dhe qeramike	✓	Enët prej porcelani, prej balte, prej qeramike të lustruara dhe prej porcelani të hollë zakonisht janë të përshtatshme nëse nuk janë të zbukuruara me pjesë metalike.
Enët njëpërdorimëshe prej kartoni dhe materiali poliestër	✓	Disa ushqime të ngrira janë të paketuara në këto lloj enësh.
Paketimi i ushqimit të shpejtë		
• Mbajtëset e gotave prej polistireni	✓	Mund të përdoren për të ngrohur ushqimin. Mbinxehja mund të shkaktojë shkrirjen e polistirenit.
• Çantat prej letre ose gazete	X	Mund të marrin flakë.
• Letrat e ricikluara ose zbukurimet prej metali	X	Mund të shkaktojnë hark elektrik.

Udhëzuesi për enët e kuzhinës

Ena e gatimit	Nuk e dëmton mikrovalën	Komente
Enët prej qelqi		
• Komplet enësh për furrë	✓	Mund të përdoren nëse nuk janë të zbukuruara me pjesë metalike.
• Enët prej qelqi të fortë	✓	Mund të përdoren për të ngrohur ushqimin ose lëngjet. Qelqi delikat mund të thyhet ose të pësojë krisje nëse nxehet menjëherë.
• Vazot prej qelqi	✓	Duhet të hiqni kapakun. Të përshtatshme vetëm për ngrohje.
Metaliket		
• Pjatat	✗	Mund të shkaktojnë hark elektrik ose zjarr.
• Lidhëset e qeseve të ngrirjes	✗	
Letrat		
• Pjatat, gotat, pecetat dhe letrat e kuzhinës	✓	Për kohë të shkurtër gatimi dhe për ngrohjeje. Gjithashtu për të thithur lagështirën e tepërt.
• Letër e ricikluar	✗	Mund të shkaktojnë hark elektrik.
Plastiket		
• Enë	✓	Sidomos nëse janë prej lënde termoplastike rezistente ndaj nxehtësisë. Disa materiale të tjera plastike mund të mblidhen ose të çngjyrosen në temperaturë të lartë. Mos përdorni plastikë melaminë.
• Qese plastike ngjitëse	✓	Mund të përdoren për të ruajtur lagështinë. Nuk duhet të prekin ushqimin. Kujdes kur të hiqni qesen plastike pasi mund të dalë avull i nxehtë.
• Qeset e ngrirjes	✓✗	Vetë nëse përdoren për zierje ose nëse janë rezistente ndaj nxehtësisë. Nuk duhet të jenë hermetike. Shpójini me pirun nëse është e nevojshme.
Letra e dyllit ose letra e vajit	✓	Mund të përdoren për të ruajtur lagështinë dhe për të shmangur stërpikjet.

✓ : Rekomandohet ✓✗ : Tregoni kujdes ✗ : E pasigurt

Udhëzuesi gatimi

Mikrovalët

Energjia me mikrovalë në të vërtetë depërton tek ushqimi, duke u tërhequr dhe thithur nga uji, yndyra dhe sheqeri.

Mikrovalët shkaktojnë lëvizjen e shpejtë të molekulave të ushqimit. Lëvizja e shpejtë e këtyre molekulave krijon fërkim dhe si nxehtësia e krijuar gatuan ushqimin.

Gatimi

Enë gatimi për gatimet me mikrovalë:

Ena e gatimit duhet të lejojë kalimin e energjisë në mënyrën më efikase. Mikrovalët reflektohen nga metali, siç është inoksi, alumini dhe bakri, por ato depërtojnë në materialet prej qeramike, qelqi, porcelani dhe plastike si dhe në materialet prej letre dhe prej druri. Pra, ushqimi nuk duhet gatuar kurrë në enë metalike.

Ushqimi i përshtatshëm për gatimet me mikrovalë:

Shumë lloje ushqimesh janë të përshtatshme për gatimet me mikrovalë, përfshirë perimet e ngrira, frutat, brumërat, orizi, drithërat, fasulet, peshku dhe mishi. Salcat, krem karamele, budingu me avull, konservat dhe salcat çatni mund të gatohen gjithashtu në furrë me mikrovalë. Përgjithësisht, gatimi me mikrovalë është ideal për ushqimet që normalisht mund të përgatiten te pllaka e sobës. Për shembull shkrija e gjalpit ose e çokollatës (shikoni kapitullin me këshilla, teknika dhe sugjerime).

Mbulimi gjatë gatimit

Mbulimi gjatë gatimit është shumë i rëndësishëm, pasi uji ngrihet në formën e avullit dhe kontribuon në procesin e gatimit. Ushqimi mund të mbulohe në mënyra të ndryshme: p.sh. me pjatë qeramike, me kapak plastik ose me qese plastike ngjitëse të përshtatshme për mikrovalë.

Kohët e qëndrimit

Pasi gatimi të ketë përfunduar, koha e qëndrimit në furrë është e rëndësishme për të lejuar që temperatura të bëhet e njëtrajtshme brenda ushqimit.

Ringrohja e lëngjeve dhe e ushqimit

Përdorni nivelet e fuqisë dhe kohët në këtë tabelë si udhëzues për ringrohje.

Ushqimi	Madhësia e racionit	Ndezje/fikje	Koha (min.)
Pijet (kafe, çaj dhe ujë)	150 ml (1 filxhan)	800 W	1-1½
	250 ml (1 gotë çaji)		1½-2
	Udhëzimet Hidheni në një filxhan dhe ringrohni të pambuluar. Vendosni filxhanin/gotën e çajit në mes të pjatës rrotulluese. Lëreni në furrën me mikrovalë gjatë kohës së qëndrimit dhe trazojeni mirë. Lëreni për 1-2 minuta.		
Supë (e ftohtë)	250 g	800 W	3-3½
	Udhëzimet Hidheni në një pjatë të thellë prej qeramike. Mbulojeni me kapak plastik. Trazojeni mirë pas ringrohjes. Trazojeni përsëri para se ta shërbeni. Lëreni për 2-3 minuta.		
Çorbë (e ftohtë)	350 g	600 W	5½-6½
	Udhëzimet Vendoseni çorbën në një pjatë të thellë prej qeramike. Mbulojeni me kapak plastik. Trazojini herë pas here gjatë ringrohjes dhe përsëri para se t'i lini të qëndrojnë dhe para se t'i shërbeni. Lëreni për 2-3 minuta.		
Makarona me salcë (të ftohta)	350 g	600 W	4½-5½
	Udhëzimet Vendosini makaronat (p.sh., spageti ose makaronat nudëll me vezë) në një pjatë të sheshtë prej qeramike. Mbulojeni me qese plastike ngjitëse që përdoret për mikrovalë. Trazojeni para se ta shërbeni. Lëreni për 3 minuta.		

Ushqimi	Madhësia e racionit	Ndezje/fikje	Koha (min.)
Makarona të mbushura me salcë (të ftohta)	350 g	600 W	5-6
	Udhëzimet Vendosini makaronat e mbushura (p.sh., ravioli, tortelini) në një pjatë të thellë prej qeramike. Mbulojeni me kapak plastik. Trazojini herë pas here gjatë ringrohjes dhe përsëri para se t'i lini të qëndrojnë dhe para se t'i shërbeni. Lëreni për 3 minuta.		
Pjatë me ushqime të përziera (e ftohtë)	350 g	600 W	5½-6½
	Udhëzimet Krijoni një ushqim me 2-3 lloje përbërësish të ftohtë dhe vendoseni në një pjatë prej qeramike. Mbulojeni me qese mbështjellëse për mikrovalë. Lëreni për 3 minuta.		
Makarona (të ngrira) (kaneloni, makarona, lazanja)	400 g	450 W	16-16½
	Udhëzimet Vendosini makaronat e ngrira në një pjatë qelqi të vogël, drejtkëndore e të sheshtë përkës. Vendoseni pjatën drejtpërdrejt në skarë. Lëreni për 2-3 minuta.		

Zgjidhja e problemeve dhe kodet informuese

Zgjidhja e problemeve

Nëse ju dalin ndonjë nga problemet e radhitura më poshtë, provoni zgjidhjet e dhëna.

Problemi	Shkaku	Veprimi
Të përgjithshme		
Butonat nuk mund të shtypen siç duhet.	Midis butonave mund të mblidhet lëndë e huaj.	Hiqni lëndën e huaj dhe provoni përsëri.
	Për modelet me prekje: Ka lagështirë në pjesën e jashtme.	Fshini lagështirën nga pjesa e jashtme.
	Është aktivizuar bllokimi për fëmijët.	Çaktivizoni Child Lock (Bllokimi për fëmijët).
Nuk shfaqet ora.	Është caktuar funksioni Eco (Ekonomik) (për kursim energjie).	Çaktivizoni funksionin Eco (Ekonomik).
Furra nuk punon.	Nuk merr korrent.	Sigurohuni që pajisja merr korrent.
	Dera është e hapur.	Mbyllni derën dhe provoni sërish.
	Mekanizmat e sigurisë së hapjes së derës janë mbuluar me lëndë të huaj.	Hiqni lëndën e huaj dhe provoni përsëri.
Furra ndalon ndërkohë që është në përdorim.	Përdoruesi ka hapur derën për të kthyer ushqimin.	Pas kthimit të ushqimit, shtypni sërish butonin Start (Fillo) për të nisur punën.

Problemi	Shkaku	Veprimi
Energjia fiket përgjatë përdorimit.	Furra ka qenë në përdorim për kohë të gjatë.	Pas përdorimit për kohë të gjatë, lëreni furrën të ftohet.
	Ventilatori ftohës nuk punon.	Prisni derisa të dëgjoni tingullin e ventilatorit ftohës.
	Provoni ta përdorni furrën pa ushqim brenda.	Vendosni ushqim në furrë.
	Nuk ka hapësirë të mjaftueshme ajrimi për furrën.	Në pjesën e përparme dhe të pasme të furrës, ka tuba thithjeje/shkarkimi për ajrim. Ruani hapësirat e specifikuar në udhëzuesin e instalimit të produktit.
	Disa spina përdoren në të njëjtën prizë.	Përcaktoni një prizë që të përdoret vetëm për furrën.
Gjatë përdorimit ka një tingull kërcitjeje dhe furra nuk punon.	Gatimi i ushqimit të mbyllur ose përdorimi i një ene me kapak mund të shkaktojë tinguj kërcitjeje.	Mos përdorni enë të vulosura sepse atë mund të shpërthejnë për shkak të zgjerimit të përmbajtjeve.
Pjesa e jashtme e furrës është shumë e nxehtë përgjatë përdorimit.	Nuk ka hapësirë të mjaftueshme ajrimi për furrën.	Në pjesën e përparme dhe të pasme të furrës, ka tuba thithjeje/shkarkimi për ajrim. Ruani hapësirat e specifikuar në udhëzuesin e instalimit të produktit.
	Ka sende sipër furrës.	Hiqni të gjitha sendet që ndodhen sipër furrës.
Dera nuk mund të hapet siç duhet.	Midis pjesës së brendshme të furrës dhe derës së saj ka mbetje ushqimore.	Pastroni furrën dhe më pas hapni derën.

Problemi	Shkaku	Veprimi
Nxejha që përfshin dhe funksionin Warm (Ngrohje) nuk punon mirë.	Furra mund të mos punojë; po gatuhet shumë ushqim ose është përdorur enë e papërshtatshme gatimi.	Vendosni një filxhan me ujë në një enë që nuk dëmton mikrovalën dhe ndizni mikrovalën për 1-2 minuta për të kontrolluar nëse uji nxehet. Ulni sasinë e ushqimit dhe nisni sërish funksionin. Përdorni një enë gatimi me fund të sheshtë.
Funksioni i shkrirjes nuk punon.	Po gatuhet shumë ushqim.	Ulni sasinë e ushqimit dhe nisni sërish funksionin.
Drita e brendshme errësohet ose nuk ndizet fare.	Dera është lënë hapur për një kohë të gjatë.	Drita e brendshme mund të fiket automatikisht kur aktivizohet funksioni ekonomik. Mbyllni dhe rihapni derën ose shtypni butonin Cancel (Anulo).
	Drita e brendshme është mbuluar me lëndë të huaj.	Pastroni pjesën e brendshme të furrës dhe kontrolloni sërish.
Gjatë gatimit dëgjohet një sinjal.	Nëse përdoret funksioni Auto Cook (Gatim automatik), ky sinjal nënkupton kohën e kthimit të ushqimit gjatë shkrirjes.	Pas kthimit të ushqimit, shtypni sërish butonin Start (Fillo) për të rinisur punën.
Furra nuk është e niveluar.	Furra është instaluar në një sipërfaqe të paniveluar.	Sigurohuni që furra të instalohet në sipërfaqe të sheshtë dhe të qëndrueshme.
Gjatë gatimit ka shkëndija.	Enët metalike përdoren gjatë funksioneve të pjekjes/shkrirjes.	Mos përdorni enë metalike.
Kur futet në prizë, furra fillon menjëherë punën.	Dera nuk është mbyllur siç duhet.	Mbyllni derën dhe kontrolloni sërish.

Problemi	Shkaku	Veprimi
Nga furra del elektricitet.	Spina ose priza nuk është tokëzuar siç duhet.	Sigurohuni që priza dhe spina të tokëzohen siç duhet.
1. Kullim uji. 2. Del avull nga plasa e derës. 3. Mbetet ujë në furrë.	Mund të jetë ujë ose avull në disa raste, në varësi të ushqimit. Ky nuk është keqfunksionim i furrës.	Lëreni furrën të ftohet dhe më pas fshijeni me një peshqir të thatë.
Ndriçimi brenda furrës ndryshon.	Ndriçimi ndryshon në varësi ndryshimeve të fuqisë në dalje sipas funksionit.	Ndryshimet e fuqisë në dalje gjatë gatimit nuk janë keqfunksionime. Ky nuk është keqfunksionim i furrës.
Gatimi ka përfunduar, por ventilatori i ftohet po funksionon akoma.	Për të ajrosur furrën, ventilatori ftohës vazhdon të punojë për rreth 3 minuta pas përfundimit të gatimit.	Ky nuk është keqfunksionim i furrës.

Zgjidhja e problemeve dhe kodet informuese

Problemi	Shkaku	Veprimi
Pjata rrotulluese		
Gjatë rrotullimit, pjata e rrotullimit del nga vendi ose ndalon rrotullimin.	Nuk ka unazë rrotulluese ose unaza rrotulluese nuk është e vendosur siç duhet.	Instaloni unazën rrotulluese dhe pastaj provoni sërish.
Pjata rrotulluese zvarritet gjatë rrotullimit.	Unaza rrotulluese nuk është e vendosur siç duhet, ka shumë ushqim ose ena është shumë e madhe dhe ndeshet me pjesën e brendshme të mikrovalës.	Rregulloni sasinë e ushqimit dhe mos përdorni enë shumë të mëdha.
Pjata rrotulluese kërcet gjatë rrotullimit dhe është e zhurmshme.	Në pjesën e poshtme të furrës ka mbetje ushqimore.	Hiqni mbetjet ushqimore të mbledhura në pjesën e poshtme të furrës.

Kodet informuese

Kodet informuese	SHKAKU	Veprimi
C-d0	Butonat e komandimit shtypen për mbi 10 sekonda.	Pastroni butonat dhe kontrolloni nëse ka ujë në sipërfaqen rreth butonit. Nëse ndodh sërish, fikni furrën me mikrovalë mbi 30 sekonda dhe provoni ta caktoni sërish. Nëse ndodh sërish, telefononi pikën lokale të kujdesit ndaj klientit të SAMSUNG.

SHËNIM

Nëse zgjidhja e sugjeruar nuk e zgjidh problemin, kontaktoni pikën lokale të kujdesit ndaj klientit të SAMSUNG.

Specifikimet teknike

"SAMSUNG" përpiqet të përmirësojë produktet e tij në çdo kohë. Si specifikimet për dizajnin, ashtu edhe këto udhëzime përdorimi i nënshtrohen ndryshimit pa njoftim.

Modeli	MS23K3513**
Burimi i energjisë	230 V ~ 50 Hz AC
Konsumi i energjisë Mikrovala	1150 W
Fuqia në dalje	100 W / 800 W - 6 nivele (IEC-705)
Norma e funksionimit	2450 MHz
Përmasat (Gj x L x Th) Jashtë (duke përfshirë dorezën) Dhomëza e furrës	489 x 275 x 374 mm 330 x 211 x 324 mm
Volumi	23 litra
Pesha Neto	Afërsisht 12,0 kg

Shënime

Shënime

Shënime

Ju lutemi, kini parasysht se garancia e "Samsung" NUK mbulon telefonatat për shërbim për të shpjeguar funksionimin e produktit, për të rregulluar instalimin e gabuar ose për të kryer pastrimin ose mirëmbajtjen normale.

PYETJE OSE KOMENTE?

SHTETI	TELEFONONI	OSE NA VIZITONI NË INTERNET NË
ALBANIA	045 620 202	www.samsung.com/al/support
BOSNIA	055 233 999	www.samsung.com/support
BULGARIA	*3000 Цена в мрежата 0800 111 31, Безплатна телефонна линия	www.samsung.com/bg/support
CROATIA	072 726 786	www.samsung.com/hr/support
CZECH	800-SAMSUNG (800-726786)	www.samsung.com/cz/support
HUNGARY	0680SAMSUNG (0680-726-7864)	www.samsung.com/hu/support
MONTENEGRO	020 405 888	www.samsung.com/support
POLAND	801-172-678* lub +48 22 607-93-33* Dedykowana infolinia do obsługi zapytań dotyczących telefonów komórkowych: 801-672-678* lub +48 22 607-93-33* * (koszt połączenia według taryfy operatora)	http://www.samsung.com/pl/support/
ROMANIA	*8000 (apel in retea) 08008-726-78-64 (08008-SAMSUNG) Apel GRATUIT	www.samsung.com/ro/support
SERBIA	011 321 6899	www.samsung.com/rs/support
SLOVAKIA	0800-SAMSUNG (0800-726 786)	www.samsung.com/sk/support
LITHUANIA	8-800-77777	www.samsung.com/lt/support
LATVIA	8000-7267	www.samsung.com/lv/support
ESTONIA	800-7267	www.samsung.com/ee/support
SLOVENIA	080 697 267 (brezplačna številka)	www.samsung.com/si/support



DE68-04431M-02

Mikrotalasna pećnica

Korisnički priručnik

MS23K3513**



SAMSUNG

Sadržaj

Bezbednosna uputstva	3	Podešavanje vremena	12
Važna bezbednosna uputstva	3	Nivoi snage i menjanje vremena obrade	12
Pravilno odlaganje ovog proizvoda (Odlaganje električne i elektronske opreme)	7	Podešavanje vremena obrade	13
Ugradnja	7	Prekidanje obrade	13
Dodatni elementi	7	Podešavanje režima za uštedu energije	13
Mesto postavljanja	8	Upotreba funkcije automatskog kuvanja	14
Obrtno postolje	8	Korišćenje funkcije brzog odmrzavanja	16
Održavanje	8	Korišćenje funkcije omekšavanja/topljenja	17
Čišćenje	8	Korišćenje omiljenih funkcija	18
Zamena (popravka)	9	Korišćene omiljene postavke	18
Zaštita u slučaju dužeg perioda nekorišćenja	9	Korišćenje funkcija za uklanjanje mirisa	18
Karakteristike pećnice	9	Korišćenje zaštite od dece	19
Pećnica	9	Isključivanje zvučnog signala	19
Kontrolna tabla	10	Vodič za posuđe	19
Upotreba pećnice	10	Vodič za obradu hrane	20
Kako radi mikrotalasna pećnica	10	Rešavanje problema i informativni kodovi	22
Proveravanje da li pećnica pravilno funkcioniše	11	Rešavanje problema	22
Termička obrada/podgrevanje	11	Informativni kôd	24
		Tehničke specifikacije	25

Bezbednosna uputstva

VAŽNA BEZBEDNOSNA UPUTSTVA

PAŽLJIVO PROČITAJTE I SAČUVAJTE ZA BUDUĆU UPOTREBU.

UPOZORENJE: U slučaju oštećenja vrata ili zaptivnog sistema na vratima, pećnica se ne sme koristiti dok je ne popravi stručna osoba.

UPOZORENJE: Servisiranje i bilo kakvu popravku koja podrazumeva uklanjanje površine koja štiti od izlaganja mikrotalasnoj energiji sme da obavlja isključivo stručna osoba.

UPOZORENJE: Tečnosti i ostala hrana ne smeju se zagrevati u zatvorenim posudama jer postoji opasnost od eksplozije.

UPOZORENJE: Deci dozvoljavajte da koriste pećnicu bez nadzora samo ako su dobila odgovarajuća uputstva, tako da su u stanju da je koriste bezbedno i svesna su potencijalnih opasnosti od nepravilne upotrebe.

Ovaj uređaj je predviđen samo za upotrebu u domaćinstvu i nije predviđen za upotrebu u sledećim prilikama:

- kuhinje za osoblje u prodavnicama, kancelarijama i u drugim radnim okruženjima;
- farme;
- od strane gostiju u hotelima, motelima i drugim smeštajnim objektima;
- u objektima koji pružaju usluge prenoćišta sa doručkom.

Koristite isključivo posude koje je pogodno za upotrebu u mikrotalasnoj pećnici.

Pri zagrevanju hrane u plastičnim ili papirnim posudama, nadgledajte rad pećnice jer se mogu zapaliti.

Mikrotalasna pećnica predviđena je za zagrevanje hrane i napitaka. Sušenje hrane ili odeće i zagrevanje termo jastuka, papuča, sušera, mokrih krpa i sličnog može dovesti do povreda ili požara.

Ako se pojavi dim, isključite uređaj pomoću prekidača ili iz struje i ne otvarajte vrata da bi se eventualni plamen sam ugasio.

Zagrevanje napitaka u mikrotalasnoj pećnici može dovesti do zakasnelog proviranja sa prolivanjem, pa morate biti obazrivi pri rukovanju posudom.

Sadržaj flašica za hranjenje i teglica sa hranom za bebe treba promešati ili promućkati, a temperaturu treba proveriti pre hranjenja kako ne bi došlo do opekotina.

Jaja u ljusci i cela kuvana jaja ne bi trebalo zagrevati u mikrotalasnoj pećnici jer mogu da eksplodiraju, čak i nakon završetka obrade u mikrotalasnoj pećnici.

Trebalo bi da redovno čistite pećnicu i uklanjate eventualne ostatke hrane.

Bezbednosna uputstva

Ako ne budete redovno održavali pećnicu, može doći do propadanja površine, zbog čega može biti skraćen radni vek uređaja ili doći do opasne situacije.

Ova mikrotalasna pećnica predviđena je za upotrebu isključivo na radnoj površini (kao samostojeća) i ne sme da se ugrađuje kao ugradni element.

Ne smete da koristite metalne posude za hranu i napitke prilikom pripreme namirnica u mikrotalasnoj pećnici.

Vodite računa da ne pomerite obrtno postolje prilikom vađenja posuda iz uređaja.

Uređaj ne sme da se čisti parom.

Ovaj uređaj ne sme da se čisti mlazom vode.

Ovaj uređaj nije predviđen za postavljanje unutar pokretnih domova, kamp-prikolica i sličnih vozila.

Nije predviđeno da ovaj uređaj koriste osobe (što podrazumeva decu) sa smanjenim fizičkim, čulnim ili mentalnim sposobnostima ili manjkom iskustva i znanja, osim pod nadzorom ili prema uputstvima osobe koja je odgovorna za njihovu bezbednost.

Decu bi trebalo nadgledati da se ne bi igrala uređajem.

Ovaj uređaj mogu koristiti deca od 8 godina i starija, kao i osobe sa smanjenim fizičkim, čulnim ili mentalnim sposobnostima ili manjkom iskustva i znanja, pod uslovom da su svesne potencijalnih opasnosti i da ih odgovorna osoba nadzire ili da im je dala uputstva za bezbedno korišćenje uređaja. Deca ne smeju da se igraju sa uređajem. Čišćenje i održavanje uređaja ne smeju da obavljaju deca bez nadzora odraslih.

Ako je kabl za napajanje oštećen, moraju ga zameniti proizvođač, ovlašćeni predstavnik servisa ili neko drugo stručno lice da bi se izbegla opasnost.

Ovu pećnicu bi trebalo postaviti u odgovarajućem smeru i na odgovarajućoj visini, tako da bude omogućen jednostavan pristup unutrašnjosti i delu za kontrolu.

Pre prve upotrebe pećnice, ona bi prvo trebalo 10 minuta da radi sa vodom, nakon čega može normalno da se koristi.

Ako pećnica proizvodi čudan zvuk, miris paljevine ili dim, odmah isključite utikač iz zidne utičnice i obratite se najbližem servisnom centru.

Mikrotalasna pećnica mora biti postavljena tako da pristup utikaču bude slobodan.

Opšte mere bezbednosti

Samo kvalifikovani tehničar može obavljati popravke i modifikacije.

Nemojte da zagrevate hranu ili tečnosti u zatvorenim posudama u mikrotalasnoj pećnici.

Za čišćenje pećnice nemojte da koristite apotekarski benzin, razređivač, alkohol, paru ili aparate za čišćenje pod pritiskom.

Pećnicu nemojte da postavljate: blizu grejača ili zapaljivog materijala; na mestima izloženim vlazi, masnoći, prašini ili izloženim direktnoj sunčevoj svetlosti ili vodi; na mestima na kojima može da dođe do curenja gasa; na neravnoj površini.

Ova pećnica mora da bude pravilno uzemljena u skladu sa lokalnim i državnim propisima.

Redovno koristite suhu krpu da biste uklonili strane supstance sa viljuški i kontakata utikača.

Nemojte da vučete, prekomerno savijate, kao ni da stavljate teške predmete na kabl za napajanje.

U slučaju curenja gasa (propan, tečni gas itd.) odmah provetrite prostoriju. Nemojte da dodirujete kabl za napajanje.

Nemojte da dodirujete kabl za napajanje vlažnim rukama.

Nemojte da isključujete kabl za napajanje dok pećnica radi.

Nemojte da stavljate prste niti strane supstance u pećnicu. Ako strane supstance uđu u pećnicu, isključite kabl za napajanje i obratite se lokalnom servisnom centru kompanije Samsung.

Nemojte previše da pritiskate pećnicu i nemojte da je udarate.

Nemojte da stavljate pećnicu na lomljive predmete.

Proverite da li napon, frekvencija i jačina struje odgovaraju specifikacijama proizvoda.

Čvrsto priključite utikač kabla za napajanje u zidnu utičnicu. Nemojte da koristite adaptere sa više priključaka, produžne kablove niti električne transformatore.

Nemojte da kačite kabl za napajanje na metalne objekte. Pobrinite se da se kabl nalazi između predmeta ili iza pećnice.

Nemojte da koristite oštećeni utikač, kabl za napajanje ili zidnu utičnicu koja nije dobro pričvršćena. U slučaju oštećenja utikača ili kablova za napajanje obratite se lokalnom servisnom centru kompanije Samsung.

Nemojte da sipate niti da prskate vodu direktno na pećnicu.

Nemojte da stavljate predmete na pećnicu, unutar pećnice niti na vrata pećnice.

Nemojte prskanjem da nanosite isparljive supstance, kao što su insekticidi, na pećnicu.

Ne stavljajte zapaljive materijale u pećnicu. Budući da alkoholna isparenja mogu da dođu u kontakt sa vrelim delovima pećnice, budite oprezni prilikom zagrevanja hrane ili pića koji sadrže alkohol.

Deca se mogu udariti o vrata ili prikleštiti prste u vratima. Kada otvarate/zatvarate vrata, neka deca budu na bezbednoj udaljenosti.

Upozorenje za mikrotalasnu pećnicu

Zagrevanje napitaka u mikrotalasnoj pećnici može dovesti do zakasnelog eruptivnog vrenja; uvek budite oprezni pri rukovanju posudom. Uvek sačekajte najmanje 20 sekundi pre rukovanja napicima. Ako je potrebno, mešajte tokom grejanja. Uvek mešajte nakon grejanja.

U slučaju nastanka opekotine, pratite sledeća uputstva za prvu pomoć:

1. Opečeni deo tela potopite u hladnu vodu u trajanju od najmanje 10 minuta.
2. Pokrijte ga čistim, suvim zavojem.
3. Ne nanosite nikakve kreme, ulja niti losione.

Nemojte da stavljate posudu za pečenje i rešetku za pećnicu u vodu odmah nakon obrade hrane da ih ne biste oštetili.

Nemojte da koristite pećnicu za prženje u dubokom ulju jer nije moguće kontrolisati temperaturu ulja. Vrelo ulje može iznenada da pokipi.

Predostrožnosti za mikrotalasnu pećnicu

Koristite samo posude predviđeno za korišćenje u mikrotalasnoj pećnici. Nemojte da koristite metalne posude, tanjire sa pozlaćenim ili srebrnim rubovima, ražnjeve itd.

Uklonite žičane veze. Postoji mogućnost stvaranja električnog luka.

Nemojte da koristite pećnicu za sušenje papira ili odeće.

Koristite kraće vreme za manje količine hrane kako biste sprečili pregrevanje i zagorevanje.

Utikač i kabl za napajanje držite dalje od izvora vode i toplote.

Da biste izbegli rizik od eksplozije, nemojte da zagrevate jaja u ljusci niti tvrdo kuvana jaja. Nemojte da zagrevate hermetički zatvorene ili vakuumirane posude, koštunjavo voće, paradajz itd.

Nemojte da pokrivete ventilacione otvore tkaninom ili papirom. To stvara rizik od požara.

Pećnica može da se pregreje i da se automatski isključi, nakon čega će ostati isključena dok se dovoljno ne ohladi.

Uvek koristite kuhinjske rukavice prilikom vađenja posuda.

Bezbednosna uputstva

Tečnosti promešajte na polovini grejanja ili nakon grejanja, pa ih ostavite bar 20 minuta nakon grejanja kako biste sprečili da dođe do proviranja sa prolivanjem.

Prilikom otvaranja vrata pećnice trebalo bi da stojite na udaljenosti ispružene ruke kako biste sprečili da vas opeče vreo vazduh ili para koja izlazi iz pećnice.

Nemojte da uključujete pećnicu kada je prazna. Pećnica će se automatski isključiti nakon 30 minuta iz bezbednosnih razloga. Preporučuje se da u pećnici uvek stoji čaša vode koja će upijati mikrotalasnu energiju ako dođe do slučajnog uključivanja pećnice.

Pećnicu postavite poštujući propisana rastojanja od drugih predmeta koja su navedena u ovom priručniku. (Pogledajte odeljak „Instaliranje mikrotalasne pećnice“.)

Budite pažljivi prilikom priključivanja električnih uređaja u utičnice u blizini pećnice.

Predostrožnosti za rad mikrotalasne pećnice

Ako se ne pridržavate sledećih mera predostrožnosti rizikujete da budete izloženi štetnom dejstvu mikrotalasne energije.

- Nemojte da uključujete pećnicu dok su vrata otvorena. Nemojte da modifikujete sigurnosne brave (brave na vratima). Nemojte ništa da stavljate u otvore za sigurnosno zatvaranje.
- Nemojte da stavljate predmete između vrata pećnice i otvora pećnice i pazite da se ostaci hrane ili sredstva za čišćenje ne skupljaju na zaptivnim površinama. Vrata i zaptivne površine vrata održavajte čistim tako što ćete ih nakon svake upotrebe obrisati vlažnom krpom, a zatim i mekom suvom krpom.
- Nemojte da uključujete pećnicu ako je oštećena. Uključite je tek nakon što je popravili kvalifikovani serviser.
Važno: Vrata pećnice moraju da budu pravilno zatvorena. Vrata ne smeju da budu savijena; šarke vrata ne smeju da budu polomljene ili rasklimane; zaptivni sistem na vratima i zaptivne površine ne smeju da budu oštećeni.
- Samo kvalifikovani serviser može da vrši podešavanja i popravke.

Ograničena garancija

Kompanija Samsung naplaćuje zamenu dodatnog elementa ili otklanjanje estetskih nedostataka ako je do oštećenja uređaja ili dodatnog elementa došlo krivicom korisnika. Ova napomena odnosi se na sledeće:

- Vrata, ručke, spoljna tabla ili kontrolna tabla koje su ulubljene, izgrebane ili neispravne.
- Polomljeno ili izgubljeno ležište, valjak, spojnica ili žičana rešetka.

Koristite ovu pećnicu samo u predviđene svrhe, kao što je opisano u ovom priručniku.

Upozorenja i važna bezbednosna uputstva iz ovog priručnika ne obuhvataju sve moguće uslove i situacije do kojih može doći. Dužni ste da razborito, oprezno i pažljivo postupate pri postavljanju, održavanju i korišćenju pećnice.

Zbog toga što se sledeća uputstva za upotrebu odnose na različite modele, karakteristike vaše mikrotalasne pećnice mogu da se razlikuju od onih opisanih u ovom priručniku, a možda neće biti primenljivi ni svi znakovi upozorenja. Ako imate pitanja ili nedoumice, obratite se lokalnom servisnom centru ili potražite pomoć i informacije na adresi www.samsung.com.

Ovu pećnicu koristite samo za zagrevanje hrane. Namenjena je isključivo za upotrebu u domaćinstvu. Nemojte da zagrevate nijednu vrstu tekstila, kao ni jastuke napunjene zrnavljem. Proizvođač se ne može smatrati odgovornim za oštećenja izazvana nepravilnim ili neispravnim korišćenjem pećnice.

Da biste izbegli habanje površine pećnice i opasne situacije, uvek održavajte pećnicu čistom.

Definicija grupe proizvoda

Ovaj proizvod spada u ISM opremu (eng. za „industrijska, naučna i medicinska oprema“) grupe 2, klase B. Definicija grupe 2 u koju spada sva ISM oprema koja generiše radiofrekventnu energiju i/ili je koristi za tretiranje materijala u obliku elektromagnetnog zračenja, kao i EDM oprema i oprema za elektrolyčno zavarivanje.

Oprema klase B je oprema pogodna za korišćenje u domaćinstvu i u okruženjima koja imaju direktnu vezu sa mrežom za napajanje niskog napona koja se koristi za snabdevanje stambenih objekata strujom.

Pravilno odlaganje ovog proizvoda (Odlaganje električne i elektronske opreme)



(Primenjuje su u zemljama sa odvojenim sistemima za prikupljanje otpada)

Ovo obeležje na proizvodu, dodaci ili dokumentacija označavaju to da proizvod i njegovi elektronski dodaci (npr. punjač, slušalice, USB kabl) ne bi smeli da se odlažu zajedno sa ostalim otpadom iz domaćinstva, kada im istekne vek trajanja. Da biste sprečili moguće ugrožavanje čovekove okoline ili ljudskog zdravlja usled nekontrolisanog odlaganja, odvojite ove proizvode od ostalog otpada i odgovorno ga reciklirajte kako biste promovisali trajnu ponovnu upotrebu materijalnih resursa.

Kućni korisnici treba da se obrate prodavcu kod koga su kupili ovaj proizvod ili lokalnoj državnoj ustanovi kako bi se upoznali sa detaljima o mestu i načinu na koji mogu da izvrše recikliranje ovih proizvoda koje će biti bezbedno po čovekovu okolinu. Poslovni korisnici treba da se obrate dobavljaču i provere uslove i odredbe ugovora o kupovini. Ovaj proizvod i njegovi elektronski dodaci prilikom odlaganja ne treba da se mešaju saostalim komercijalnim otpadom.

Informacije o naporima kompanije Samsung da doprinese očuvanju životne sredine i o specifičnim zakonskim obavezama u pogledu proizvoda, npr. Direktivi o registraciji, evaluaciji, autorizaciji i restrikcijama hemikalija (REACH), potražite na sledećoj adresi: samsung.com/uk/aboutsamsung/samsungelectronics/corporatecitizenship/data_corner.html

Ugradnja

Dodatni elementi

U zavisnosti od toga koji ste model kupili, dobićete nekoliko dodatnih elemenata koje možete da koristite na različite načine.

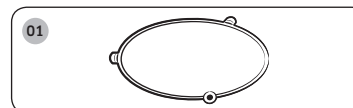

01 Obrtni prsten, postavlja se na sredinu pećnice.
Namena: Obrtni prsten drži obrtno postolje.

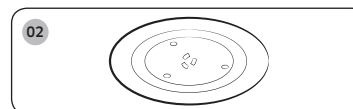

02 Obrtno postolje - postavlja se na obrtni prsten tako da centralni deo bude pričvršćen za spojnicu.
Namena: Obrtno postolje služi kao glavna površina za obradu hrane, a može se lako izvaditi radi čišćenja.

VAŽNO

NEMOJTE da koristite mikrotalasnu pećnicu bez obrtnog prstena i obrtnog postolja.

Ugradnja

Mesto postavljanja

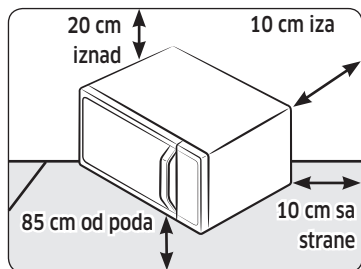

- Izaberite ravnu, nivelisanu površinu koja se nalazi na visini od oko 85 cm u odnosu na pod. Površina mora da drži težinu pećnice.
- Ostavite najmanje 10 cm prostora za ventilaciju od zadnjeg zida i sa obe bočne strane pećnice i 20 cm od gornje strane.
- Pećnicu nemojte da postavljate na vrućim ili vlažnim mestima, npr. pored druge mikrotalasne pećnice ili radijatora.
- Pridržavajte se specifikacija ove pećnice koje se odnose na napajanje električnom energijom. Ako vam je neophodan produžni kabl, upotrebite isključivo odobren.
- Pre prve upotrebe pećnice vlažnom krpom obrišite njenu unutrašnjost i zaptivni sistem na vratima.

Obrtno postolje

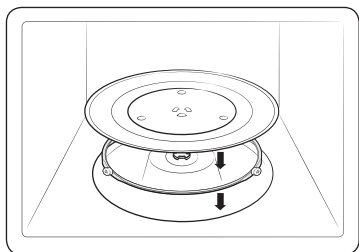

Uklonite sve materijale za pakovanje iz pećnice. Postavite obrtni prsten i obrtno postolje. Proverite da li obrtno postolje može da se okreće.

Održavanje

Čišćenje

Redovno čistite pećnicu da biste sprečili nakupljanje nečistoća na pećnici i unutar pećnice. Takođe obratite posebnu pažnju na vrata, zaptivne površine vrata i obrtno postolje i obrtni prsten (samo kod određenih modela).

Ako vrata ne mogu lako da se otvore ili zatvore, prvo proverite da li se nakupilo nečistoća na zaptivnom sistemu na vratima. Mekom krpom navlaženom vodom u koju je rastvoren deterdžent očistite unutrašnju i spoljašnju stranu pećnice. Isperite i dobro osušite.

Da biste otklonili uporne nečistoće neprijatnog mirisa sa unutrašnje strane pećnice

1. U praznu pećnicu stavite šolju razblaženog soka od limuna na sredinu obrtnog postolja.
2. Zagrejte pećnicu na maksimalan nivo snage u trajanju od 10 minuta.
3. Kada se ciklus završi, sačekajte dok se pećnica ohladi. Zatim otvorite vrata i očistite prostor za obradu hrane.

Da biste očistili unutrašnjost modela sa pokretnim grejačem

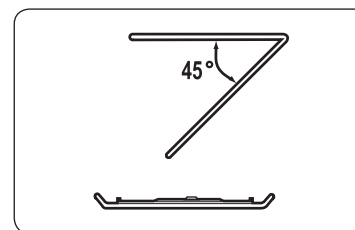

Da biste očistili gornju oblast prostora za obradu hrane, spustite gornji grejač za 45° kao što je prikazano. Tako ćete lakše očistiti gornju oblast. Kada završite čišćenje, vratite grejač u početni položaj.

⚠ OPREZ

- Održavajte čistoću vrata i zaptivnih površina vrata da bi se ona lako otvarala i zatvarala. U suprotnom, može doći do skraćivanja radnog veka pećnice.
- Pazite da ne prolijete vodu u ventilacione otvore pećnice.
- Prilikom korišćenja nemojte koristiti abrazivna ili hemijska sredstva.
- Nakon svake upotrebe pećnice, blagim deterdžentom očistite prostor za obradu hrane nakon što se pećnica ohladi.

Zamena (popravka)

⚠ UPOZORENJE

Ova pećnica ne sadrži delove koje može da zameni korisnik. Nemojte pokušavati da sami zamenite deo ili da popravljate pećnicu.

- Ako se javi problem sa šarkama, zaptivnim sistemom i/ili vratima, obratite se za tehničku pomoć kvalifikovanom serviseru ili lokalnom servisnom centru kompanije Samsung.
- Ako želite da zamenite sijalicu, obratite se lokalnom servisnom centru kompanije Samsung. Nemojte je sami zamenjivati.
- Ako se javi problem sa spoljašnjim kućištem pećnice, prvo isključite kabl za napajanje iz izvora napajanja, a zatim se obratite lokalnom servisnom centru kompanije Samsung.

Zaštita u slučaju dužeg perioda nekorišćenja

- Ako ne koristite pećnicu duži period, isključite kabl za napajanje iz zidne utičnice i premestite pećnicu na suvo mesto bez prašine. Prašina i vlaga koje se nakupe unutar pećnice mogu da utiču na njen rad.

Karakteristike pećnice

Pećnica

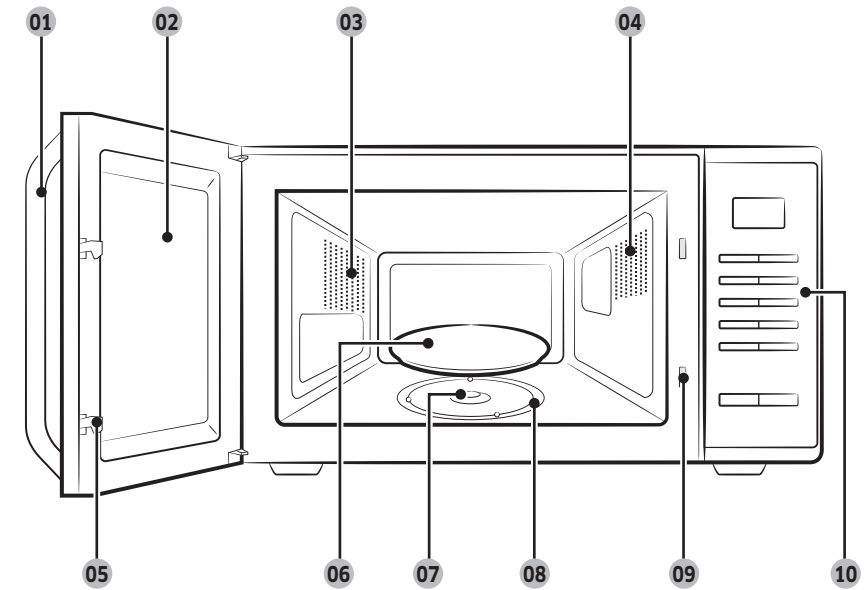

- | | | |
|---------------------|------------------|-------------------------------|
| 01 Drška na vratima | 02 Vrata | 03 Ventilacioni otvori |
| 04 Sijalica | 05 Bravice vrata | 06 Obrtno postolje |
| 07 Spojnica | 08 Obrtni prsten | 09 Rupice za zatvaranje vrata |
| 10 Kontrolna tabla | | |

Karakteristike pećnice

Kontrolna tabla

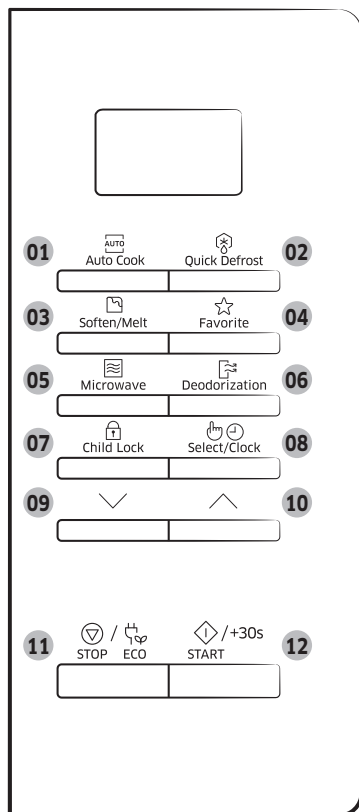

- 01 Dugme Auto Cook (Automatsko kuvanje)
- 02 Dugme Quick Defrost (Brzo odmrzavanje)
- 03 Dugme Soften/Melt (Omekšavanje/Topljenje)
- 04 Dugme Favorite (Omiljeni)
- 05 Dugme Microwave (Mikrotalasna)
- 06 Dugme Deodorization (Uklanjanje neprijatnih mirisa)
- 07 Dugme Child Lock (Roditeljska kontrola)
- 08 Dugme Select/Clock (Izbor/Sat)
- 09 Dugme sa strelicom nadole
- 10 Dugme sa strelicom nagore
- 11 Dugme STOP/ECO (STOP/EKONOMIČAN REŽIM)
- 12 Dugme START/+30s

Upotreba pećnice

Kako radi mikrotalasna pećnica

Mikrotalasi su elektromagnetni talasi visoke frekvencije. Energija koja se oslobađa omogućava obradu ili podgrevanje hrane bez promene njenog oblika i boje.

Mikrotalasnu pećnicu možete koristiti za:

- Odmrzavanje
- Podgrevanje
- Termičku obradu

Princip termičke obrade.

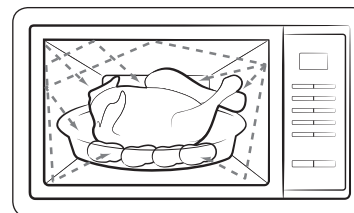

1. Mikrotalasi koje proizvodi magnetron, reflektovani u unutrašnjosti pećnice, ravnomerno se raspoređuju dok se hrana vrti na obrtnom postolju. Tako se hrana ravnomerno termički obrađuje.
2. Hrana apsorbuje mikrotalase do dubine od 2,5 cm (1 inča). Termička obrada se dalje nastavlja prenosom toplote kroz hranu.
3. Vreme obrade hrane varira zavisno od posude i svojstava hrane:
 - Količine i gustine
 - Sadržaja vode
 - Početne temperature (iz frižidera ili ne)

VAŽNO

Pošto se sredina hrane obrađuje prenosom toplote, obrada se nastavlja čak i nakon što izvadite hranu iz pećnice. U receptima i ovom priručniku navedeno je koliko vremena hrana treba da odstoji posle obrade i to se mora poštovati kako bi se postiglo:

- Ravnomerna obrada hrane do same sredine.
- Ista temperatura u celom jelu.

Proveravanje da li pećnica pravilno funkcioniše

Sledeća jednostavna procedura omogućava vam da proverite da li pećnica sve vreme pravilno radi. Ako niste sigurni, više detalja potražite u odeljku „Rešavanje problema“ na stranicama 22-24.

NAPOMENA

Utikač pećnice treba da se uključi u odgovarajuću zidnu utičnicu. Obrtno postolje mora biti na svom mestu u pećnici. Ako se koristi nivo snage niži od maksimalnog (100% - 800 W), biće potrebno više vremena da voda proključa.

Otvorite vrata pećnice tako što ćete povući ručku koja se nalazi sa gornje strane vrata. Postavite čašu sa vodom na obrtno postolje. Zatvorite vrata.

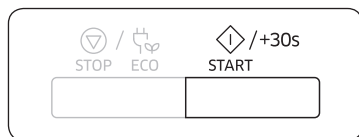

Pritisnite dugme **START/+30s** i podesite vreme na 4 ili 5 minuta tako što ćete dugme **START/+30s** pritisnuti odgovarajući broj puta.

Rezultat: Pećnica će zagrevati vodu 4 ili 5 minuta.

Na kraju procesa, trebalo bi da voda proključa.

Termička obrada/podgrevanje

Sledeće procedure objašnjavaju kako se termički obrađuje i podgreva hrana.

VAŽNO

UVEK proverite postavke obrade ako nameravate da ostavite pećnicu bez nadzora.

Otvorite vrata. Postavite hranu na sredinu obrtnog postolja. Zatvorite vrata. Nemojte da uključujete mikrotalasnu pećnicu kada je prazna.

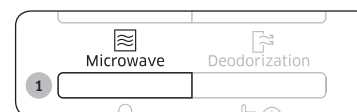

1. Pritisnite dugme **Microwave (Mikrotalasna)**.

Rezultat: Pojaviće se oznaka 800 W (maksimalna snaga obrade):

 (režim mikrotalasne)

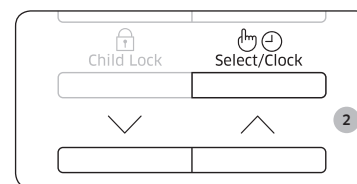

2. Izaberite odgovarajući nivo snage pomoću dugmadi sa strelicama **na gore** i **nadole**.

(Pogledajte tabelu sa nivoima snage.) Zatim pritisnite dugme **Select/Clock (Izbor/Sat)**.

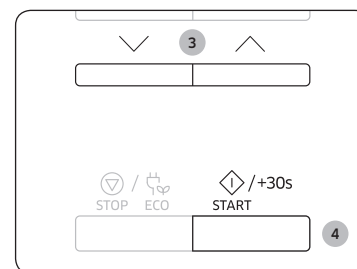

3. Podesite vreme kuvanja pomoću dugmadi sa strelicama **na gore** i **nadole**.

Rezultat: Prikazano je vreme obrade.

4. Pritisnite dugme **START/+30s**.

Rezultat: Svetlo u pećnici se uključuje, a obrtno postolje počinje da se okreće. Počinje kuvanje, a po završetku kuvanja:

- 1) Pećnica će se oglasiti zvučnim signalom 4 puta.
- 2) Poslednji signal će se čuti 3 puta (jednom na svaki minut).
- 3) Ponovo će se prikazati trenutno vreme.

Upotreba pećnice

Podešavanje vremena

Kad se uključi napajanje, na ekranu se automatski prikaže „88:88“, a zatim „12:00“.

Podesite trenutno vreme. Vreme može biti prikazano u 24-časovnom ili 12-časovnom formatu. Sat morate podesiti:

- Pri postavljanju mikrotalasne pećnice
- Nakon nestanka struje

NAPOMENA

Ne zaboravite da ponovo podesite sat na prelazu sa letnjeg na zimsko računanje vremena i obrnuto.



1. Pritisnite dugme **Select/Clock (Izbor/sat)**.

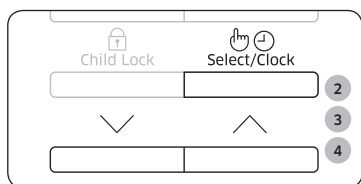

2. Izaberite 24-časovni ili 12-časovni prikaz vremena pomoću dugmadi sa strelicama **nagore** i **nadole**. Zatim pritisnite dugme **Select/Clock (Izbor/Sat)**.
3. Pomoću dugmadi sa strelicama **nagore** i **nadole** podesite sat. Zatim pritisnite dugme **Select/Clock (Izbor/Sat)**.
4. Pomoću dugmadi sa strelicama **nagore** i **nadole** podesite minute.



5. Kada podesite odgovarajuće vreme, pritisnite dugme **Select/Clock (Izbor/Sat)** da biste aktivirali sat.

Rezultat: Vreme se prikazuje kad god se mikrotalasna pećnica ne koristi.

Nivoi snage i menjanje vremena obrade

Pomoću funkcije nivoa snage možete podesiti količinu potrošene energije, a samim tim i potrebno vreme za obradu ili podgrevanje hrane, u skladu sa vrstom i količinom hrane. Dostupno je šest nivoa snage.

Nivo snage	Procenat	Snaga
VISOKA	100%	800 W
SREDNJE VISOKA	75 %	600 W
SREDNJA	56 %	450 W
SREDNJA NIŽA	38 %	300 W
ODMRZAVANJE	23 %	180 W
NISKA	13 %	100 W

Vreme obrade navedeno u receptima i u ovom priručniku odgovara naznačenom nivou snage.

Ako izaberete...	Obrada će trajati...
Viši nivo snage	Smanjeno
Niži nivo snage	Povećano

Podešavanje vremena obrade

Možete da produžite vreme obrade hrane pritiskom na dugme **START/+30s** jednom za svakih 30 sekundi koje želite da dodate.

- Da biste u bilo kom trenutku proverili kako napreduje obrada, samo otvorite vrata
- Povećajte preostalo vreme obrade

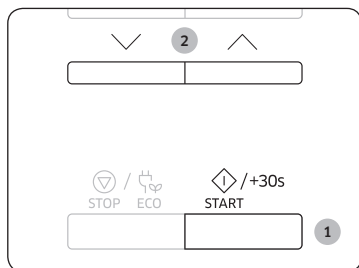

1. način

Da biste produžili vreme kuvanja tokom samog kuvanja, pritisnite dugme **START/+30s** jedanput za svakih 30 sekundi koj želite da dodate.

- Primer: Da biste produžili vreme obrade za tri minuta, pritisnite dugme **START/+30s** šest puta.

2. način

Podesite vreme kuvanja pomoću dugmadi sa strelicama **nagore** i **nadole**.

Prekidanje obrade

Obradu možete prekinuti u bilo kom trenutku kako biste:

- Proverili hranu
- Okrenuli ili promešali jelo
- Ostavili jelo da odstoji

Da biste prekinuli obradu...	Onda...
Privremeno	Otvorite vrata ili jednom pritisnite dugme STOP/ECO (STOP/EKONOMIČAN REŽIM) . Rezultat: Obrada se prekida. Da bi se nastavila obrada hrane, ponovo zatvorite vrata i pritisnite dugme START/+30s .
Potpuno	Jednom pritisnite dugme STOP/ECO (STOP/EKONOMIČAN REŽIM) . Rezultat: Obrada se prekida. Ako želite da poništite postavke obrade hrane, ponovo pritisnite dugme STOP/ECO (STOP/EKONOMIČAN REŽIM) .

Podešavanje režima za uštedu energije

Pećnica ima režim za uštedu energije.



- Pritisnite dugme **STOP/ECO (STOP/EKONOMIČAN REŽIM)**.

Rezultat: Ekran će se isključiti.

- Da biste isključili režim za uštedu energije, otvorite vrata ili pritisnite dugme **STOP/ECO (STOP/EKONOMIČAN REŽIM)** nakon čega će se na ekranu prikazati trenutno vreme. Pećnica je spremna za upotrebu.

NAPOMENA

Funkcija automatske uštede energije

Ako ne izaberete nijednu funkciju tokom podešavanja ili rada uređaja, uz privremeno zaustavljanje, ova funkcija će biti otkazana i posle 25 minuta će se prikazati sat. Lampica pećnice će se isključiti 5 minuta nakon otvaranja vrata.

Upotreba pećnice

Upotreba funkcije automatskog kuvanja

Funkcija **Automatsko kuvanje** ima 20 unapred programiranih vremena kuvanja. Ne morate da podešavate vreme obrade niti nivo snage.

Veličinu porcija možete da podesite pomoću dugmadi sa strelicama **na gore** i **nadole**.

VAŽNO

Koristite samo posude predviđeno za korišćenje u mikrotalasnoj pećnici.

Prvo postavite hranu na sredinu obrtnog postolja i zatvorite vrata.



1. Pritisnite dugme **Auto Cook (Automatsko kuvanje)**.

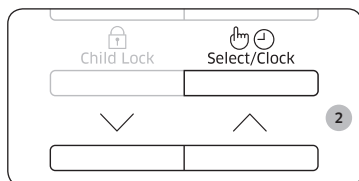

2. Izaberite vrstu hrane koju kuvate pomoću dugmadi sa strelicama **na gore** i **nadole**. Zatim pritisnite dugme **Select/Clock (Izbor/Sat)**.

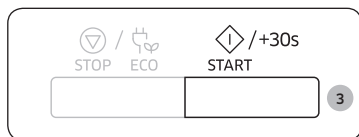

3. Pritisnite dugme **START/+30s**.

Rezultat: Hrana se obrađuje u skladu sa izabranom unapred programiranom postavkom.

- 1) Pećnica će se oglasiti zvučnim signalom 4 puta.
- 2) Poslednji signal će se čuti 3 puta (jednom na svaki minut).
- 3) Ponovo će se prikazati trenutno vreme.

Sledeća tabela sadrži količine i odgovarajuća uputstva za 20 unapred programiranih vremena obrade. Ovi programi koriste samo mikrotalasnu energiju.

Kôd/hrana	Veličina porcije	Uputstvo
1 Ohladeno Gotovo jelo	300-350 g	Stavite hranu na keramički tanjir i pokrijte providnom folijom za mikrotalasnu. Ovaj program je prikladan za jela koja se sastoje od 3 komponente (npr. meso sa sosom, povrće i prilozima kao što su krompir, pirinač ili testenine).
2 Ohladeno Gotovo jelo	400-450 g	Ostavite da odstoji 2-3 minuta.
3 Ohladeno Jelo bez mesa	300-350 g	Stavite hranu na keramički tanjir i pokrijte providnom folijom za mikrotalasnu. Ovaj program je prikladan za jela koja se sastoje od 2 komponente (npr. špagete sa sosom ili pirinač sa povrćem). Ostavite da odstoji 2-3 minuta.
4 Ohladeno Jelo bez mesa	400-450 g	
5 Brokoli	250 g	Operite i očistite svež brokoli i pripremite cvetove. Ravnomerno je rasporedite u staklenu činiju sa poklopcem. Dodajte 30 ml (2 kašike) vode ako kuvate količinu od 250 g. Stavite činiju na sredinu obrtnog postolja. Pripremajte poklopljeno. Promešajte nakon pripreme. Ostavite da odstoji 1-2 minuta.
6 Šargarepa	250 g	Operite i očistite šargarepu, a zatim je isecite na jednake kolutove. Ravnomerno je rasporedite u staklenu činiju sa poklopcem. Dodajte 30 ml (2 kašike) vode ako kuvate količinu od 250 g. Stavite činiju na sredinu obrtnog postolja. Pripremajte poklopljeno. Promešajte nakon pripreme. Ostavite da odstoji 1-2 minuta.

Kód/hrana	Veličina porcije	Uputstvo
7 Boranija	250 g	Operite i očistite boraniju. Ravnomerno je rasporedite u staklenu činiju sa poklopcem. Dodajte 30 ml (2 kašike) vode ako kuvate količinu od 250 g. Stavite činiju na sredinu obrtnog postolja. Pripremajte poklopljeno. Promešajte nakon pripreme. Ostavite da odstoji 1-2 minuta.
8 Spanać	150 g	Operite i očistite spanać. Stavite ga u staklenu činiju sa poklopcem. Nemojte dodavati vodu. Stavite činiju na sredinu obrtnog postolja. Pripremajte poklopljeno. Promešajte nakon pripreme. Ostavite da odstoji 1-2 minuta.
9 Klip kukuruza	250 g	Operite i očistite kukuruz, pa ga stavite u ovalnu staklenu posudu. Pokrijte providnom folijom za mikrotalasnu i izbušite foliju. Ostavite da odstoji 1-2 minuta.
10 Oljušten krompir	250 g	Operite i oljuštite krompire, a zatim ih isecite na jednake komade. Stavite ih u staklenu činiju sa poklopcem. Dodajte 45-60 ml (3-4 kašike) vode. Stavite činiju na sredinu obrtnog postolja. Pripremajte poklopljeno. Ostavite da odstoji 2-3 minuta.
11 Integralni pirinač	125 g	Koristite veliku posudu od vatrostalnog stakla sa poklopcem. Dodajte dva puta veću količinu hladne vode (250 ml). Pripremajte poklopljeno. Promešajte pre nego što ostavite da odstoji i dodajte so i začinsko bilje. Ostavite da odstoji 5-10 minuta.
12 Integralni makaroni	125 g	Koristite veliku posudu od vatrostalnog stakla sa poklopcem. Dodajte 500 ml kipuće vode, prstohvat soli i dobro promešajte. Kuvajte otklopljeno. Promešajte pre nego što ostavite da odstoji, a zatim dobro ocedite. Ostavite da odstoji 1 minut.
13 Kinoa	125 g	Koristite veliku posudu od vatrostalnog stakla sa poklopcem. Dodajte dva puta veću količinu hladne vode (250 ml). Pripremajte poklopljeno. Promešajte pre nego što ostavite da odstoji i dodajte so i začinsko bilje. Ostavite da odstoji 1-3 minuta.

Kód/hrana	Veličina porcije	Uputstvo
14 Bulgur	125 g	Koristite veliku posudu od vatrostalnog stakla sa poklopcem. Dodajte dva puta veću količinu hladne vode (250 ml). Pripremajte poklopljeno. Promešajte pre nego što ostavite da odstoji i dodajte so i začinsko bilje. Ostavite da odstoji 2-5 minuta.
15 Pileća prsa	300 g	Operite komade i stavite ih na keramički tanjir. Pokrijte providnom folijom pogodnom za mikrotalasne pećnice. Izbušite foliju. Stavite činiju na obrtno postolje. Ostavite da odstoji 2 minuta.
16 Ćureća prsa	300 g	Operite komade i stavite ih na keramički tanjir. Pokrijte providnom folijom pogodnom za mikrotalasne pećnice. Izbušite foliju. Stavite činiju na obrtno postolje. Ostavite da odstoji 2 minuta.
17 Sveži fileti ribe	300 g	Operite ribu i stavite je na keramički tanjir, pa dodajte 1 kašiku limunovog soka. Pokrijte providnom folijom pogodnom za mikrotalasne pećnice. Izbušite foliju. Stavite činiju na obrtno postolje. Ostavite da odstoji 1-2 minuta.
18 Sveži fileti lososa	300 g	Operite ribu i stavite je na keramički tanjir, pa dodajte 1 kašiku limunovog soka. Pokrijte providnom folijom pogodnom za mikrotalasne pećnice. Izbušite foliju. Stavite činiju na obrtno postolje. Ostavite da odstoji 1-2 minuta.
19 Sveže kozice	250 g	Operite kozice i stavite ih na keramički tanjir, pa dodajte 1 kašiku limunovog soka. Pokrijte providnom folijom pogodnom za mikrotalasne pećnice. Izbušite foliju. Stavite činiju na obrtno postolje. Ostavite da odstoji 1-2 minuta.
20 Sveža pastrmka	200 g	Stavite 1 svežu celu ribu u posudu predviđenu za pećnicu. Dodajte prstohvat soli, 1 kašiku limunovog soka i začinsko bilje. Pokrijte providnom folijom pogodnom za mikrotalasne pećnice. Izbušite foliju. Stavite činiju na obrtno postolje. Ostavite da odstoji 2 minuta.

Upotreba pećnice

Korišćenje funkcije brzog odmrzavanja

Pomoću funkcije **Quick Defrost (Brzo odmrzavanje)** možete da odmrznete meso, živinu, ribu, povrće i hleb. Vreme odmrzavanja i nivo snage podešavaju se automatski. Izaberite samo program i težinu.

NAPOMENA

Koristite samo posude predviđene za korišćenje sa mikrotalasnom pećnicom.

Otvorite vrata. Stavite keramički tanjir sa smrznutom hranom na sredinu obrtnog postolja. Zatvorite vrata.

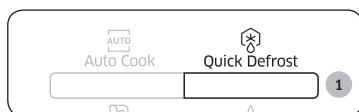

1. Pritisnite dugme **Quick Defrost (Brzo odmrzavanje)**.

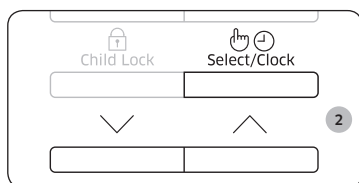

2. Izaberite vrstu hrane koju kuvate pomoću dugmadi sa strelicama **nagore i nadole**. Zatim pritisnite dugme **Select/Clock (Izbor/Sat)**.

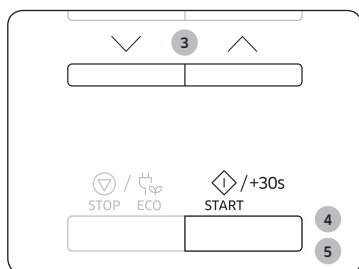

3. Izaberite veličinu porcije pomoću dugmadi sa strelicama **nagore i nadole**. (Pogledajte tabelu sa strane.)
4. Pritisnite dugme **START/+30s**.

Rezultat:

- Odmrzavanje počinje.
- Tokom ciklusa odmrzavanja, pećnica će oglasiti zvučnim signalom da vas podseti da okrenete hranu.

5. Ponovo pritisnite dugme **START/+30s** da biste dovršili odmrzavanje.

Rezultat:

- 1) Pećnica će se oglasiti zvučnim signalom 4 puta.
- 2) Poslednji signal će se čuti 3 puta (jednom na svaki minut).
- 3) Ponovo će se prikazati trenutno vreme.

U sledećoj tabeli se nalaze razni programi za **Quick Defrost (Brzo odmrzavanje)**, količine hrane, vreme nakon kuvanja i odgovarajuća uputstva. Pre odmrzavanja, uklonite sav materijal za pakovanje. Meso, živinu, ribu, povrće ili hleb stavite na ravan stakleni tanjir ili na ravnu keramičku podlogu.

Kôd/hrana	Veličina porcije	Uputstvo
1 Meso	200-1500 g	Zaštitite ivice aluminijumskom folijom. Okrenite meso kad se začuje zvučni signal. Ovaj program se može koristiti za govedinu, jagnjetinu, svinjetinu, šnicle, odreske, mleveno meso. Ostavite da odstoji 20-60 minuta.
2 Živina	200-1500 g	Krajeve bataka i krila zaštitite aluminijumskom folijom. Okrenite živinsko meso kad se začuje zvučni signal. Ovaj program je pogodan za celo pile, kao i za komade piletine. Ostavite da odstoji 20-60 minuta.
3 Riba	200-1500 g	Rep ribe zaštitite aluminijumskom folijom. Okrenite ribu kad se začuje zvučni signal. Ovaj program je pogodan za celu ribu, kao i za riblje filete. Ostavite da odstoji 20-60 minuta.
4 Povrće	200-1500 g	Zaleđeno povrće ravnomerno rasporedite u staklenoj posudi sa ravnim dnom. Okrenite ili promešajte zaleđeno povrće kada budete čuli zvučni signal. Ovaj program je prikladan za sve vrste zaleđenog povrća. Ostavite da odstoji 5-20 minuta.
5 Hleb	200-1500 g	Stavite hleb horizontalno na list kuhinjskog papira i okrenite ga kada se začuje zvučni signal. Stavite kolač na keramički tanjir i ako je moguće okrenite ga kada se začuje zvučni signal. (Pećnica nastavlja sa radom i zaustavlja se kad otvorite vrata.) Ovaj program je pogodan za sve vrste hleba, sečenog ili celog, kao i za kiflice i bagete. Kiflice poredajte u krug. Ovaj program je pogodan za sve vrste kolača sa kvascem, biskvit, kolače sa sirom i lisnato testo. Nije pogodan za kolače sa testom bez kvasca, voćne i kremaste kolače, kao ni za kolače sa čokoladnim prelivom. Ostavite da odstoji 10- 30 minuta.

Korišćenje funkcije omekšavanja/topljenja

Funkcija **Soften/Melt (Omekšavanje/Topljenje)** ima 4 unapred programirana vremena obrade. Ne morate da podešavate vreme obrade niti nivo snage. Broj porcija možete podesiti pomoću dugmadi sa strelicama **nagore** i **nadole**.

Prvo postavite hranu na sredinu obrtnog postolja i zatvorite vrata.

NAPOMENA

Koristite samo posude predviđene za korišćenje u mikrotalasnoj pećnici.

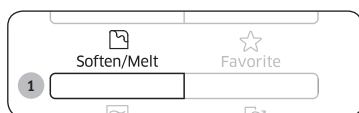

1. Pritisnite dugme **Soften/Melt (Omekšavanje/Topljenje)**.

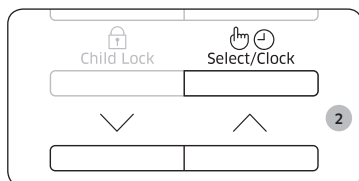

2. Izaberite vrstu hrane koju kuvate pomoću dugmadi sa strelicama **nagore** i **nadole**. Zatim pritisnite dugme **Select/Clock (Izbor/Sat)**.

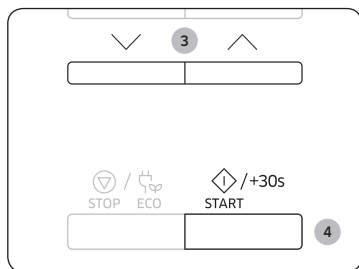

3. Izaberite veličinu porcije pomoću dugmadi sa strelicama **nagore** i **nadole**. (Pogledajte tabelu sa strane.)
4. Pritisnite dugme **START/+30s**.
Rezultat: Hrana se kuva u skladu sa izabranom unapred programiranom postavkom.
 - 1) Pećnica će se oglasiti zvučnim signalom 4 puta.
 - 2) Poslednji signal će se čuti 3 puta (jednom na svaki minut).
 - 3) Ponovo će se prikazati trenutno vreme.

U sledećoj tabeli prikazani su programi funkcije **Soften/Melt (Omekšavanje/Topljenje)**, količine hrane i odgovarajuća uputstva. Ovi programi koriste samo mikrotalasnu energiju.

Kôd/hrana	Veličina porcije	Uputstvo
1 Topljenje maslaca	50 g 100 g	Isecite maslac na 3 ili 4 dela i stavite ih u malu staklenu činiju. Otopite u nepoklopljenoj činiji. Promešajte nakon pripreme. Ostavite da odstoji 1-2 minuta.
2 Topljenje crne čokolade	50 g 100 g	Nastružite crnu čokoladu u malu staklenu činiju. Otopite u nepoklopljenoj činiji. Promešajte nakon otapanja. Ostavite da odstoji 1-2 minuta.
3 Topljenje šećera	25 g 50 g	Sipajte šećer u malu staklenu činiju. Dodajte 10 ml vode za 25 g, a 20 ml za 50 g. Otopite u nepoklopljenoj činiji. Stavite rukavice za pećnicu i pažljivo izvadite! Pomoću kašike ili viljuške sipajte dekoracije od karamele na papir za pečenje. Ostavite da odstoji 10 minuta dok se ne osuši, pa sklonite papir.
4 Omekšavanje maslaca	50 g 100 g	Isecite maslac na 3 ili 4 dela i stavite ih u malu staklenu činiju. Omekšajte u nepoklopljenoj činiji. Ostavite da odstoji 1-2 minuta.



Upotreba pećnice

Korišćenje omiljenih funkcija

Ako često kuvate ili podgrevate isti tip jela, vremena kuvanja i nivoie snage možete sačuvati u memoriji pećnice, kako ne biste morali svaki put da ih ponovo podešavate.

Možete sačuvati dve različite postavke.

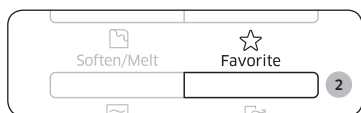

1. Podesite program kuvanja kao i obično (vreme kuvanja i nivo snage), pogledajte stranicu na kojoj je opisano kuvanje i podgrevanje ako je neophodno.

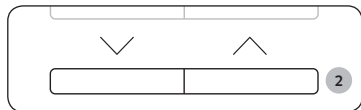

2. Pritisnite dugme **Favorite (Omiljeni)**, a zatim izaberite program koji želite da sačuvate pomoću dugmadi sa strelicama **nagore** i **nadole**.

Sl. 1: Prva postavka

Sl. 2: Druga postavka



3. Pritisnite dugme **Select/Clock (Izbor/Sat)** da biste završili podešavanje. Odnosno, pritisnite dugme **START/+30s** da biste odmah pokrenuli izabrani program.

Rezultat: Postavka je sada sačuvana u memoriji pećnice.

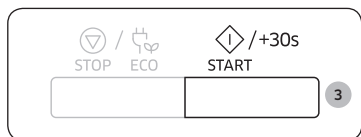

Informacije

Primer: Ako želite da sačuvate režim kuvanja na 600 W u trajanju od 3 minuta sa prve slike.

1. Pritisnite dugme **Microwave (Mikrotalasna)**.
2. Podesite nivo snage od 600 W pomoću dugmadi sa strelicama **nagore** i **nadole**. Zatim pritisnite dugme **Select/Clock (Izbor/Sat)**.
3. Podesite vreme kuvanja od 3 minuta pomoću dugmadi sa strelicama **nagore** i **nadole**.
4. Pritisnite dugme **Favorite (Omiljeni)**, a zatim izaberite postavku sa prve slike.
5. Pritisnite dugme **Select/Clock (Izbor/Sat)** ili **START/+30s** da biste završili podešavanje.

Korišćene omiljene postavke

Prvo postavite hranu na sredinu obrtnog postolja i zatvorite vrata.



1. Pritisnite dugme **Favorite (Omiljeni)**, a zatim izaberite željeni program pomoću dugmadi sa strelicama **nagore** i **nadole**.

Sl. 1: Prva postavka

Sl. 2: Druga postavka

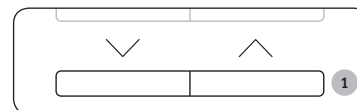

2. Pritisnite dugme **START/+30s**.

Rezultat: Hrana se kuva kao što je podešeno.

Korišćenje funkcija za uklanjanje mirisa

Koristite ovu funkciju nakon obrade hrane sa jakim mirisom ili ako u pećnici ima puno dima.

Prvo očistite unutrašnjost pećnice.



Pritisnite dugme **Deodorization (Uklanjanje neprijatnih mirisa)** kada završite sa čišćenjem. Kada pritisnete dugme **Deodorization (Uklanjanje neprijatnih mirisa)**, ta funkcija će se automatski aktivirati, a kada završi sa radom, pećnica će se oglasiti zvučnim signalom četiri puta.

NAPOMENA

Vreme za uklanjanje mirisa određeno je na 5 minuta. Produžava se za 30 sekundi svakim pritiskom na dugme **START/+30s**.

NAPOMENA

Maksimalno vreme za uklanjanje mirisa je 15 minuta.



Korišćenje zaštite od dece

Mikrotalasna pećnica je opremljena specijalnim programom za zaštitu od dece, koji omogućava zaključavanje pećnice tako da deca ili neupućene osobe ne mogu slučajno da je uključe.



1. Pritisnite i zadržite 3 sekunde dugme **Child Lock (Roditeljska kontrola)**.

Rezultat:

- Pećnica je zaključana (ne može se izabrati nijedna funkcija).
- Na ekranu se prikazuje „L“.

L

2. Da biste otključali pećnicu, pritisnite i zadržite 3 sekunde dugme **Child Lock (Roditeljska kontrola)**.

Rezultat: Pećnica se može normalno koristiti.

Isključivanje zvučnog signala

Zvučni signal možete isključiti u svakom trenutku.

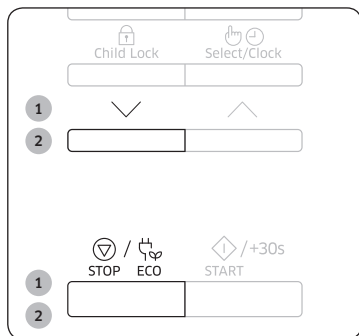

1. Istovremeno pritisnite dugme sa strelicom **nadole** i dugme **STOP/ECO (STOP/EKONOMIČAN REŽIM)**.

Rezultat: Pećnica se ne oglašava zvučnim signalom da označi kraj funkcije.

2. Da biste uključili zvučni signal, ponovo istovremeno pritisnite dugme sa strelicom **nadole** i dugme **STOP/ECO (STOP/EKONOMIČAN REŽIM)**.

Rezultat: Pećnica normalno radi.

Vodič za posude

Kod kuvanja hrane u mikrotalasnoj pećnici, potrebno je da mikrotalasi prodru u hranu, pa ih posude ne sme odbijati niti apsorbovati.

Zato je važno voditi računa pri izboru posuda. Ako posude ima oznaku da se može koristiti u mikrotalasnoj pećnici, možete ga bezbedno koristiti.

U sledećoj tabeli, data je lista različitih tipova posuda uz napomene o tome da li se i kako mogu koristiti u mikrotalasnoj pećnici.

Posude	Predviđeno za korišćenje u mikrotalasnoj pećnici	Komentari
Aluminijumska folija	✓X	Može se koristiti u malim količinama za zaštitu određenih delova od prekuvanja. Može doći do stvaranja električnog luka ako je folija suviše blizu zidu pećnice ili ako se koristi previše folije.
Tanjir za pečenje	✓	Prethodno ne zagrevajte pećnicu duže od 8 minuta.
Keramičke i glinene posude	✓	Porcelan, glinene i glazirane posude i fini porcelan uglavnom su pogodni, osim ako su ukrašeni metalnim rubom.
Plastificirane kutije za jednokratnu upotrebu	✓	Neke vrste smrznute hrane pakuju se u ove kutije.
Ambalaža brze hrane		
• Posude od stiropora	✓	Mogu se koristiti za zagrevanje hrane. Ako se pregreju, može doći do topljenja stiropora.
• Papirne vrećice ili novine	X	Mogu da se zapale.
• Reciklirani papir ili metalni rubovi	X	Mogu prouzrokovati električni luk.
Staklene posude		
• Vatrostalno stono posude	✓	Mogu se koristiti, osim ako su ukrašeni metalnim rubom.
• Fine staklene posude	✓	Mogu se koristiti za zagrevanje hrane ili tečnosti. Osetljivo staklo se može polomiti ili naprsnuti ako se naglo zagreje.
• Staklene tegle	✓	Poklopac se mora ukloniti. Može se koristiti samo za podgrevanje.

Vodič za posuđe

Posuđe	Predviđeno za korišćenje u mikrotalasnoj pećnici	Komentari
Metal <ul style="list-style-type: none"> • Posuđe • Žičane veze za kese za zamrzivač 	<p style="text-align: center;">✗</p> <p style="text-align: center;">✗</p>	Mogu izazvati električni luk ili vatru.
Papir <ul style="list-style-type: none"> • Tanjiri, čaše, salвете i kuhinjski papir • Reciklirani papir 	<p style="text-align: center;">✓</p> <p style="text-align: center;">✗</p>	Za kratku obradu i podgrevanje. Mogu poslužiti za upijanje viška vlage. Mogu prouzrokovati električni luk.
Plastika <ul style="list-style-type: none"> • Posuđe 	<p style="text-align: center;">✓</p>	Posebno ako je u pitanju termoplastika otporna na visoke temperature. Neke od ostalih vrsta plastike mogu se iskriviti ili promeniti boju na visokim temperaturama. Ne koristite Melamin plastiku.
<ul style="list-style-type: none"> • Providna folija 	<p style="text-align: center;">✓</p>	Može se koristiti za zadržavanje vlage. Ne bi trebalo da dodiruje hranu. Vodite računa pri uklanjanju folije jer se oslobađa vrela para.
<ul style="list-style-type: none"> • Kese za zamrzivač 	<p style="text-align: center;">✓✗</p>	Samo ako su otporne na kuvanje i pečenje. Ne bi trebalo da budu hermetički zatvorene. Ako je potrebno, probušite ih viljuškom.
Voštani papir ili papir koji odbija masnoću	<p style="text-align: center;">✓</p>	Može se koristiti za zadržavanje vlage i sprečavanje prskanja.

✓ : Preporučuje se ✓✗ : Obazrivo koristiti ✗ : Nije bezbedno

Vodič za obradu hrane

Mikrotalasi

Mikrotalasna energija prodire u hranu tako što je privlači i apsorbuje sadržaj vode, masti i šećera u hrani.

Mikrotalasi izazivaju brzo kretanje molekula hrane. Brzo kretanje molekula prouzrokuje trenje, a stvorena toplota kuva hranu.

Obrada hrane

Posuđe za obradu u mikrotalasnoj pećnici:

Posuđe mora omogućiti prodiranje mikrotalasne energije kroz njega kako bi se postigao maksimalni efekat. Metali kao što su nerđajući čelik, aluminijum i bakar odbijaju mikrotalase, ali mikrotalasi mogu da prodru kroz keramiku, staklo, porcelan i plastiku kao i kroz papir i drvo. Hrana se, dakle, nikada ne sme obrađivati u metalnom posuđu.

Hrana koja se može pripremati u mikrotalasnoj pećnici:

Razne vrste hrane se mogu pripremati u mikrotalasnoj pećnici, uključujući sveže i smrznuto povrće, voće, testenine, pirinač, zrnevlje, mahunarke, ribu i meso. Sosovi, kremovi, supe, pudinzi i slatko takođe se mogu spremiti u mikrotalasnoj pećnici. Uopšteno gledano, mikrotalasna obrada je idealna za sve vrste hrane koje bi se inače obrađivale na štednjaku. Na primer, za topljenje margarina ili čokolade (pogledajte poglavlje sa savetima, tehnikama i korisnim napomenama).

Korišćenje poklopca tokom kuvanja

Tokom kuvanja, važno je da hrana bude poklopljena, jer voda koja isparava pospešuje proces kuvanja. Hrana se može poklopiti na više načina, npr. keramičkim tanjirom, plastičnim poklopcem ili providnom folijom koja se može koristiti u mikrotalasnoj pećnici.

Vreme nakon kuvanja

Po završetku kuvanja, važno je da hrana odstoji kako bi se omogućilo izjednačavanje temperature u samoj hrani.

Podgrevanje tečnosti i hrane

Kao vodič za podgrevanje koristite navedenu tabelu sa nivoima snage i vremenom podgrevanja.

Hrana	Veličina porcije	Napajanje	Trajanje (min.)
Napici (kafa, čaj i voda)	150 ml (1 šolja)	800 W	1-1,5
	250 ml (1 velika šolja)		1,5-2
	Uputstvo Napunite šolje i podgrevajte ih nepokrivene. Stavite šolju/veliku šolju na sredinu obrtnog postolja. Nakon zagrevanja ostavite šolje da odstoje u mikrotalasnoj pećnici i dobro promešajte. Ostavite da odstoje 1-2 minuta.		
Supa (ohlađena)	250 g	800 W	3-3,5
	Uputstvo Sipajte supu u duboki keramički tanjir. Pokrijte plastičnim poklopcem. Dobro promešajte nakon podgrevanja. Pre posluženja, ponovo promešajte. Ostavite da odstoje 2-3 minuta.		
Paprikaš (ohlađen)	350 g	600 W	5,5-6,5
	Uputstvo Sipajte paprikaš u duboki keramički tanjir. Pokrijte plastičnim poklopcem. Povremeno tokom podgrevanja mešajte i ponovo promešajte pre nego što ostavite da odstoje i pre služenja. Ostavite da odstoje 2-3 minuta.		
Testenina i sos (ohlađeno)	350 g	600 W	4,5-5,5
	Uputstvo Stavite testeninu (npr. špagete ili rezance sa jajima) na plitki keramički tanjir. Pokrijte providnom folijom pogodnom za mikrotalasne pećnice. Promešati pre služenja. Ostavite da odstoje 3 minuta.		

Hrana	Veličina porcije	Napajanje	Trajanje (min.)
Filovana testenina i sos (ohlađeno)	350 g	600 W	5-6
	Uputstvo Stavite filovanu testeninu (npr. ravioli, tortelini) u duboki keramički tanjir. Pokrijte plastičnim poklopcem. Povremeno tokom podgrevanja mešajte i ponovo promešajte pre nego što ostavite da odstoje i pre služenja. Ostavite da odstoje 3 minuta.		
Kompletna jela (ohlađena)	350 g	600 W	5,5-6,5
	Uputstvo Sastavite obrok od 2-3 vrste ohlađene hrane i stavite ga na keramički tanjir. Pokrijte providnom folijom pogodnom za mikrotalasne pećnice. Ostavite da odstoje 3 minuta.		
Testenina (zamrznuta) (kaneloni, makarone, lazanje)	400 g	450 W	16-16,5
	Uputstvo Stavite zamrznutu testeninu u mali plitki pravougaoni tanjir od vatrostalnog stakla. Stavite tanjir direktno na obrtno postolje. Ostavite da odstoje 2-3 minuta.		

Rešavanje problema i informativni kodovi

Rešavanje problema

Ako se pojavi neki od sledećih problema, pokušajte da ga rešite pomoću predloženih rešenja.

Problem	Uzrok	Radnja
Opšte		
Nije moguće pravilno pritisnuti dugmad.	Između dugmadi se možda zaglavio strani predmet.	Uklonite predmet i pokušajte ponovo.
	Za modele na dodir: Na spoljašnjoj površini ima vlage.	Obrišite vlagu sa spoljašnje površine.
	Aktivirana je zaštita od dece.	Deaktivirajte zaštitu od dece.
Vreme nije prikazano.	Aktivna je funkcija Eco (Ušteda energije).	Isključite funkciju Eco.
Pećnica ne radi.	Pećnica nije uključena ili nije priključena u struju.	Uključite pećnicu ili je priključite u utičnicu.
	Vrata su otvorena.	Zatvorite vrata i pokušajte ponovo.
	Sigurnosni mehanizam za otvaranje vrata prekriven je stranim predmetom.	Uklonite predmet i pokušajte ponovo.
Pećnica je prestala da radi tokom pripreme hrane.	Korisnik je otvorio vrata da bi okrenuo hranu.	Nakon okretanja hrane, ponovo pritisnite dugme „Start“ da bi pećnica nastavila sa radom.

Problem	Uzrok	Radnja
Napajanje se isključilo tokom rada.	Pećnica je radila duži period.	Nakon duže obrade hrane sačekajte da se pećnica ohladi.
	Ventilator ne radi.	Poslušajte da li radi ventilator.
	Pokušavate da uključite pećnicu dok u njoj nema hrane.	Stavite hranu u pećnicu.
	Nema dovoljno prostora za ventilaciju pećnice.	Sa prednje i zadnje strane pećnice nalaze se otvori za ulaz/izlaz vazduha koji služe za ventilaciju. Pridržavajte se smernica o razmacima navedenim u vodiču za ugradnju pećnice.
	Nekoliko utikača za napajanje je priključeno na istu utičnicu.	Određite jednu utičnicu koja će se koristiti samo za pećnicu.
Tokom rada se čuje zvuk rasprskavanja i pećnica ne radi.	Prilikom obrade zatvorene hrane ili korišćenja posude sa poklopcem može se čuti zvuk rasprskavanja.	Nemojte koristiti zatvorene posude pošto one tokom obrade mogu da prsnu usled širenja sadržaja.
Spoljašnjost pećnice se previše zagreva tokom rada.	Nema dovoljno prostora za ventilaciju pećnice.	Sa prednje i zadnje strane pećnice nalaze se otvori za ulaz/izlaz vazduha koji služe za ventilaciju. Pridržavajte se smernica o razmacima navedenim u vodiču za ugradnju pećnice.
	Na gornjoj površini pećnice se nalaze predmeti.	Uklonite predmete sa gornje površine pećnice.
Vrata ne mogu pravilno da se otvore.	Ostaci hrane su zapali između vrata i unutrašnjosti pećnice.	Očistite pećnicu pa otvorite vrata.

Problem	Uzrok	Radnja
Zagrevanje i funkcija zagrevanja ne rade ispravno.	Pećnica možda ne radi, obrađuje se previše hrane ili se ne koristi odgovarajuće posude.	Stavite šolju vode u posudu predviđenu za korišćenje u mikrotalasnoj pećnici i uključite pećnicu na 1-2 minuta da biste proverili da li se voda zagrejala. Smanjite količinu hrane i ponovo pokrenite rad. Koristite posudu za kuvanje sa ravnim dnom.
Ne radi funkcija otapanja.	Obrađuje se previše hrane.	Smanjite količinu hrane i ponovo pokrenite rad.
Unutrašnje svetlo je slabo ili se nije uključilo.	Vrata su dugo ostala otvorena.	Unutrašnje svetlo se možda automatski isključilo kada je uključena funkcija Eco. Zatvorite i ponovo otvorite vrata ili pritisnite dugme za zaustavljanje rada.
	Unutrašnja lampica je prekrivena stranim predmetom.	Očistite unutrašnjost pećnice, pa ponovo proverite lampicu.
Tokom obrade hrane se čuje zvučni signal.	Ako se koristi funkcija automatske obrade hrane, ovaj zvučni signal označava da je vreme da se hrana tokom otapanja okrene.	Nakon okretanja hrane, ponovo pritisnite dugme „Start“ da bi pećnica nastavila rad.
Pećnica nije nivelisana.	Pećnica je postavljena na neravnu površinu.	Postavite pećnicu na ravnu, stabilnu površinu.
Tokom obrade hrane se javljaju varnice.	Koriste se metalne posude tokom korišćenja funkcija pećnice/otapanja.	Nemojte koristiti metalne posude.

Problem	Uzrok	Radnja
Kada se priključi napajanje, pećnica odmah počinje sa radom.	Vrata nisu pravilno zatvorena.	Zatvorite vrata i proverite ponovo.
Pećnica stvara elektricitet.	Napajanje ili utičnica za napajanje nisu pravilno uzemljeni.	Pobrinite se da napajanje i utičnica za napajanje budu pravilno uzemljeni.
1. Kapanje vode. 2. Emitovanje pare kroz pukotinu u vratima. 3. Ostanak vode u pećnici.	U zavisnosti od namirnice, u nekim slučajevima može se javiti voda ili para. Nije u pitanju kvar pećnice.	Sačekajte da se pećnica ohladi, a zatim je obrišite suvom krpom za sudove.
Osvetljenost unutar pećnice varira.	Promene osvetljenosti zavise od promena jačine snage koje su u skladu sa funkcijom koja se koristi.	Promene jačine snage tokom obrade ne predstavljaju kvar. Nije u pitanju kvar pećnice.
Priprema hrane je završena, ali je ventilator za hlađenje i dalje uključen.	Da bi se pećnica izventilirala, ventilator nastavlja da radi još 3 minuta nakon završetka obrade hrane.	Nije u pitanju kvar pećnice.

Rešavanje problema i informativni kodovi

Problem	Uzrok	Radnja
Obrtno postolje		
Pri okretanju, obrtno postolje ispada iz ležišta i prestaje da se okreće.	Obrtni prsten nije postavljen ili nije pravilno postavljen.	Postavite obrtni prsten i pokušajte ponovo.
Obrtno postolje se vuče tokom okretanja.	Obrtni prsten nije pravilno postavljen, ima previše hrane ili je posuda prevelika pa dodiruje unutrašnjost pećnice.	Prilagodite količinu hrane i nemojte koristiti prevelike posude.
Obrtno postolje klopava dok se okreće i pravi buku.	Ostaci hrane su pali na dno pećnice.	Uklonite sve ostatke hrane koji su zalepljeni na dnu pećnice.

Informativni kôd

Informativni kôd	UZROK	Radnja
C-d0	Kontrolna dugmad su pritisnuta duže od 10 sekundi.	Obrišite tastere i proverite da nema vode na površini oko tastera. Ako se to ponovo dogodi, isključite mikrotalasnu pećnicu na 30 sekundi i pokušajte ponovo da je podesite. Ako se ovaj problem ponovo javi, obratite se lokalnom SAMSUNG centru za korisničku podršku.

NAPOMENA

Ako ne uspete da rešite problem na predloženi način, obratite se lokalnom centru za korisničku podršku kompanije Samsung.

Tehničke specifikacije

Kompanija SAMSUNG neprestano radi na usavršavanju svojih proizvoda. Specifikacije dizajna i uputstvo za korisnika mogu se promeniti bez prethodne najave.

Model	MS23K3513**
Izvor napajanja	230 V naizmjenične struje, 50 Hz
Potrošnja električne energije Mikrotalasna	1150 W
Izlazna snaga	100 W / 800 W - 6 nivoa (IEC-705)
Radna frekvencija	2450 MHz
Dimenzije (Š x V x D) Spoljašnjost (uključujući ručku) Otvor pećnice	489 x 275 x 374 mm 330 x 211 x 324 mm
Zapremina	23 litra
Težina Neto	Približno 12 kg

Beleška

Beleška

Beleška

Imajte u vidu da garancija kompanije Samsung NE pokriva pozive tehničkoj podršci za objašnjavanje upotrebe uređaja, ispravljanje nepravilnog postavljanja ili obavljanje rutinskog čišćenja ili održavanja.

IMATE PITANJA ILI KOMENTARE?

ZEMLJA	POZOVITE NAS	ILI NAS POSETITE NA INTERNETU NA
ALBANIA	045 620 202	www.samsung.com/al/support
BOSNIA	055 233 999	www.samsung.com/support
BULGARIA	*3000 Цена в мрежата 0800 111 31, Безплатна телефонна линия	www.samsung.com/bg/support
CROATIA	072 726 786	www.samsung.com/hr/support
CZECH	800-SAMSUNG (800-726786)	www.samsung.com/cz/support
HUNGARY	0680SAMSUNG (0680-726-7864)	www.samsung.com/hu/support
MONTENEGRO	020 405 888	www.samsung.com/support
POLAND	801-172-678* lub +48 22 607-93-33* Dedykowana infolinia do obsługi zapytań dotyczących telefonów komórkowych: 801-672-678* lub +48 22 607-93-33* * (koszt połączenia według taryfy operatora)	http://www.samsung.com/pl/support/
ROMANIA	*8000 (apel in retea) 08008-726-78-64 (08008-SAMSUNG) Apel GRATUIT	www.samsung.com/ro/support
SERBIA	011 321 6899	www.samsung.com/rs/support
SLOVAKIA	0800-SAMSUNG (0800-726 786)	www.samsung.com/sk/support
LITHUANIA	8-800-77777	www.samsung.com/lt/support
LATVIA	8000-7267	www.samsung.com/lv/support
ESTONIA	800-7267	www.samsung.com/ee/support
SLOVENIA	080 697 267 (brezplačna številka)	www.samsung.com/si/support



DE68-04431M-02

Mikrovalovna pečica

Uporabniški priročnik

MS23K3513**



SAMSUNG

Kazalo vsebine

Varnostna navodila	3	Nastavitev časa	12
Pomembna varnostna navodila	3	Nastavitev ravni moči in časa	12
Ustrezno odstranjevanje tega izdelka (odpadna električna in elektronska oprema)	7	Nastavitev časa kuhanja	13
Namestitev	7	Prekinitev kuhanja	13
Dodatna oprema	7	Nastavitev načina za varčevanje z energijo	13
Mesto namestitve	8	Uporaba funkcije samodejne peke	14
Vrtljiva plošča	8	Uporaba funkcije hitrega odmrzovanja	16
Vzdrževanje	8	Uporaba funkcij mehčanja/topljenja	17
Čiščenje	8	Uporaba funkcije priljubljenih	18
Menjava (popravilo)	9	Uporaba priljubljene nastavitve	18
Daljše obdobje neuporabe aparata	9	Uporaba funkcije odstranjevanja vonjav	18
Funkcije pečice	9	Uporaba funkcij varnostnega zaklepanja za zaščito otrok	19
Pečica	9	Izklop zvočnega signala	19
Nadzorna plošča	10	Posoda in pripomočki, primerni za uporabo	19
Uporaba pečice	10	Kuharski priročnik	20
Delovanje mikrovalovne pečice	10	Odpravljanje težav in koda z informacijami	22
Preverjanje delovanja pečice	11	Odpravljanje težav	22
Kuhanje/pogrevanje	11	Koda z informacijami	24
		Tehnični podatki	25

Varnostna navodila

POMEMBNA VARNOSTNA NAVODILA

POZORNO PREBERITE IN SHRANITE ZA POZNEJŠO UPORABO.

OPOZORILO: če so vrata ali tesnila na vratih poškodovana, ne uporabljajte pečice, dokler je ne popravi usposobljena oseba.

OPOZORILO: vsi nepooblaščen posegi v pečico, ki vključujejo odstranjevanje pokrova za zaščito pred mikrovalovno energijo, so nevarni za osebe, ki niso strokovno usposobljene za take posege.

OPOZORILO: tekočin in drugih živil ne segrevajte v zaprtih posodah, ker jih lahko raznese.

OPOZORILO: otrokom dovolite uporabo pečice brez vašega nadzora samo v primeru, da so bili seznanjeni z ustreznimi navodili za varno uporabo pečice in se zavedajo nevarnosti neustrezne uporabe le-te.

Aparat je namenjen samo za uporabo v gospodinjstvu in ni namenjen za uporabo v naslednjih okoljih:

- v kuhinjah v trgovinah, pisarnah in drugih delovnih okoljih;
- v počitniških hišicah;
- v kuhinjah za goste v hotelih, motelih in drugih bivalnih okoljih;
- v penzionih.

Uporabljajte samo pripomočke, ki so primerni za uporabo v mikrovalovni pečici.

Ko segrevate živila v posodah iz plastike ali papirja, jih morate spremljati, ker obstaja nevarnost vžiga.

Mikrovalovna pečica je namenjena gretju živil in napitkov. Sušenje hrane ali oblačil ter gretje grelnih blazin, copat, gob, vlažnih krp in podobno lahko povzroči poškodbo, vžig ali požar.

Če opazite dim, izklopite ali izključite aparat. Vrata pustite zaprta, da zadušite morebitni ogenj.

Pri segrevanju napitkov v mikrovalovni pečici lahko pride do zapoznelega nenadnega vrenja, zato je treba previdno ravnati s posodo.

Vsebino stekleničk za hranjenje in kozarcev z otroško hrano pred uporabo premešajte ali pretresite ter preverite njeno temperaturo, da se izognete opeklinam.

Neolupljenih jajc in celih trdo kuhanih jajc ne segrevajte v mikrovalovni pečici, saj jih lahko raznese, tudi ko pečica ne greje več.

Pečico redno čistite in iz nje odstranjujte morebitne ostanke hrane.

Varnostna navodila

Če pečica ni čista, lahko pride do poslabšanja površin, to pa lahko skrajša življenjsko dobo aparata in privede do nevarnih situacij.

Mikrovalovno pečico smete uporabljati samo na pultu (prostostoječa); uporaba v omarici ni dovoljena.

Pri kuhanju z mikrovalovi je prepovedana uporaba kovinske posode za živila in napitke.

Pri odstranjevanju posod iz aparata pazite, da ne premaknete vrtljive plošče.

Aparata ni dovoljeno čistiti s parnim čistilnikom.

Aparata ne čistite z vodnim curkom.

Aparat ni namenjen nameščanju v cestnih vozilih, počitniških prikolicah in podobnih vozilih.

Aparata ne smejo uporabljati osebe z omejenimi fizičnimi, senzoričnimi ali umskimi sposobnostmi (in otroci) ter osebe s premalo izkušnjami in znanja, razen če aparat uporabljajo pod nadzorom in po navodilih osebe, ki je odgovorna za njihovo varnost.

Otroke je treba nadzorovati in zagotoviti, da se z aparatom ne igrajo.

Ta aparat smejo uporabljati otroci od 8. leta naprej in fizično, senzorno ali mentalno slabotne osebe ali osebe s premalo izkušnjami in znanja, če so pod nadzorom ali so prejele navodila o varni uporabi aparata ter poznajo morebitne nevarnosti. Otroci se ne smejo igrati z aparatom. Otroci ne smejo čistiti in vzdrževati aparata, če pri tem niso pod nadzorom.

Če je napajalni kabel poškodovan, ga mora zamenjati proizvajalec ali njegov servisni zastopnik ali podobno usposobljena oseba, da se izognete nevarnosti.

Pečico namestite tako, da je primerno usmerjena in na višini, ki omogoča lahek dostop do notranjosti in upravljalnega območja. Pred prvo uporabo, pečico najprej 10 minut uporabljajte z vodo.

Če pečica oddaja nenavaden zvok, vonj po zažganem ali dim, takoj izključite napajalni vtič in se obrnite na najbližji servisni center.

Mikrovalovna pečica naj bo postavljena tako, da imate dostop do vtiča.

Splošna varnost

Kakršne koli spremembe ali popravila lahko opravi samo usposobljeno osebje.

Živil ali tekočin ne grejte v zaprtih posodah za mikrovalovne pečice.

Pečice ne čistite z benzenom, topilom, alkoholom, parnim ali visokotlačnim čistilnikom.

Pečice ne namestite: v bližino grelnika ali vnetljive snovi; na vlažno, mastno ali prašno mesto z veliko vlage ali na mesto, izpostavljeno neposredni sončni svetlobi ali vodi; kjer lahko pušča plin ali na neravna tla.

Pečica mora biti ozemljena v skladu z lokalnimi in nacionalnimi predpisi.

Z napajalnih priključkov in kontaktov s suho krpo redno brišite vse morebitne tujke.

Napajalnega kabla ne vlecite ali prekomerno zvijajte in nanj ne postavljajte težkih predmetov.

Če uhaja plin (propan, utekočinjeni naftni plin itd.), prostor takoj prezračite. Ne dotikajte se napajalnega kabla.

Napajalnega kabla se ne dotikajte z mokrimi rokami.

Med delovanjem pečice ne izklopite z odklapanjem napajalnega kabla.

Ne vstavljajte prstov ali tujkov. Če v pečico zaidejo tujki, odklopite napajalni kabel in se obrnite na najbližji Samsungov servisni center.

Pečice ne izpostavljajte prekomernemu pritisku ali udarcem.

Pečice ne postavljajte na občutljive predmete.

Zagotovite, da uporabljate napetost, frekvenco in tok v skladu s specifikacijami izdelka.

Napajalni vtič trdno priklopite v stensko vtičnico. Ne uporabljajte večjega števila razdelilnikov, podaljškov ali električnih pretvornikov.

Napajalnega kabla ne obesite na kovinske predmete. Kabel mora biti napeljan med predmeti ali za pečico.

Ne uporabljajte poškodovanega napajalnega vtiča ali kabla ali slabo pritrjene stenske vtičnice. V primeru poškodovanih napajalnih vtičev ali kablov se obrnite na najbližji Samsungov servisni center.

Na pečico ne zlivajte vode, niti je nanjo ne pršite.

Na pečico, vanjo ali na vrata pečice ne postavljajte predmetov.

Na pečico ne pršite hlapljivih snovi, kot je insekticid.

V pečici ne shranjujte vnetljivih snovi. Alkoholni hlapi lahko pridejo v stik z vročimi deli pečice, zato bodite previdni pri segrevanju živil ali napitkov, ki vsebujejo alkohol.

Otroci se lahko udarijo v vrata pečice ali si z njimi priprejo prste. Ko odpirate ali zapirate vrata, naj bodo otroci oddaljeni od njih.

Opozorilo o mikrovalovih

Pri segrevanju napitkov v mikrovalovni pečici lahko pride do zapoznelega nenadnega vrenja, zato je treba vedno previdno ravnati s posodo. Pred nadaljevanjem napolitve vedno pustite mirovati vsaj 20 sekund. Po potrebi napitek med segrevanjem mešajte. Po segrevanju napitek vedno premešajte.

V primeru oparin upoštevajte naslednja navodila za prvo pomoč:

1. Oparjeni predel držite v hladni vodi vsaj 10 minut.
2. Povijte s čistim in suhim povojem.
3. Ne nanašajte krem, olj ali losjonov.

Pladnja ali rešetke ne postavite v vodo takoj po kuhanju, saj s tem lahko poškodujete pladenj ali rešetko.

Pečice ne uporabljajte za cvrtje, ker ne omogoča nadzora temperature olja. Vroče olje bi lahko nenadoma prekipelo.

Previdnostni ukrepi za mikrovalovno pečico

Uporabljajte samo pripomočke, primerne za uporabo v mikrovalovni pečici. Ne uporabljajte kovinskih posod, posod z zlatimi ali srebrnimi dodatki, nabodal itd.

Odstranite žičke za zapiranje. Lahko pride do električnega iskrenja.

V pečici ne sušite papirja ali oblačil.

Za manjše količine živil uporabite krajši čas, da preprečite pregrete ali zažig.

Napajalni kabel in vtič ne smeta biti v bližini vodnih virov in virov toplote.

Neolupljenih jajc in celih trdo kuhanih jajc ne segrevajte v mikrovalovni pečici, saj jih lahko raznese. Ne segrevajte nepredušno ali vakuumsko zaprtih posod, oreščkov, paradižnikov itd.

Ne zakrivajte odprtih za prezračevanje z blagom ali papirjem. Lahko pride do požara. Pečica se lahko tudi pregreje in se samodejno izklopi ter ostane izklopljena, dokler se ne ohladi dovolj.

Pri jemanju posode iz pečice vedno uporabljajte rokavice za peko.

Tekočine premešajte na polovici gretja ali po končanju gretja in jih pustite počivati vsaj 20 sekund po gretju, da preprečite nenadno vretje.

Ko odpirate vrata, stojte za dolžino rok stran od pečice, da vas ne opeče uhajajoči vroč zrak ali para.

Varnostna navodila

Ne uporabljajte prazne pečice. Iz varnostnih razlogov se bo pečica samodejno zaustavila za 30 minut. Priporočamo, da v pečico postavite kozarec vode, ki bo vsrkala mikrovalovno energijo, če boste pečico nenamerno vklopili.

Pri namestitvi pečice upoštevajte razdalje, ki so navedene v navodilih. (Oglejte si razdelek Namestitve mikrovalovne pečice.)

Bodite previdni pri priključevanju drugih električnih naprav v vtičnice v bližini pečice.

Previdnostni ukrepi za uporabo mikrovalov

Neupoštevanje naslednjih varnostnih ukrepov lahko povzroči škodljivo izpostavljanje mikrovalovni energiji.

- Ne uporabljajte pečice, če ima odprta vrata. Ne poskušajte spreminjati sistema varnostnega zaklepanja (zapahi na vratih). Ne poskušajte vstavljati predmetov v odprtine za varnostni zaklep pečice.
- Med vrata in sprednjo stran pečice ne postavljajte nobenih predmetov, na tesnilnih površinah pa ne sme biti nobenih ostankov hrane ali čistil. Po vsaki uporabi očistite vrata in tesnilne površine z vlažno krpo, nato pa z mehko suho krpo.
- Če je mikrovalovna pečica pokvarjena, je ne uporabljajte. Uporabljate jo lahko, ko jo usposobljen strokovnjak popravi.

Pomembno: vrata pečice morajo biti ustrezno zaprta. Vrata ne smejo biti ukrivljena; tečaji vrat ne smejo biti zlomljeni ali zrahljani; tesnila vrat in tesnilne površine ne smejo biti poškodovane.

- Vse nastavitve ali popravila mora opraviti usposobljen strokovnjak.

Omejena garancija

Samsung bo zaračunal stroške popravila za zamenjavo dodatne opreme ali popravilo kozmetične napake, če je enoto ali dodatno opremo poškodoval kupec. Postavke, ki jih krije ta pogodba:

- Udrta, opraskana ali poškodovana vrata, ročaji, zunanja ali nadzorna plošča.
- Poškodovan ali manjkajoč pladenj, vodilni valj, priključek za vrtljivo ploščo ali rešetka.

To pečico uporabljajte le za to, čemur je namenjena, kot je opisano v tem priročniku. Opozorila in pomembne varnostne informacije v tem priročniku ne vključujejo vseh možnih stanj in situacij, ki se lahko pojavijo. Odgovorni ste za to, da uporabljate zdrav razum in da ste previdni pri nameščanju, vzdrževanju in uporabi pečice.

Ker naslednja navodila za uporabo veljajo za različne modele, se lahko značilnosti vaše mikrovalovne pečice nekoliko razlikujejo od značilnosti, opisanih v navodilih, poleg tega morda ne veljajo vsi opozorilni znaki. Če imate kakršna koli vprašanja ali če vas kar koli zanima, se obrnite na lokalni Samsungov servisni center ali pa pomoč in informacije poiščite v spletu na naslovu www.samsung.com.

Pečico uporabljajte samo za segrevanje. Namenjena je samo gospodinjski uporabi. Ne grejte blaga ali blazin, napolnjenih z zrnjem. Proizvajalec ni odgovoren za škodo, ki bi nastala zaradi neustrezne ali nepravilne uporabe pečice.

Pečica redno čistite in vzdržujte, da preprečite poslabšanja stanja njenih površin in nastanek nevarnih okoliščin.

Opredelitev skupine izdelka

Izdelek je industrijska, znanstvena ali medicinska oprema razreda B skupine 2. Skupina 2 zajema vso industrijsko, znanstveno in medicinsko opremo, pri kateri namenoma nastaja radiofrekvenčna energija in/ali je ta uporabljena v obliki elektromagnetnega sevanja za obdelavo snovi, ter opremo za potopno erozijo in obločno varjenje.

Oprema razreda B je primerna za uporabo v gospodinjstvu in obratih, neposredno priključenih na nizkonapetostno električno omrežje, ki dovaja energijo stavbam, ki se uporabljajo v gospodinjske namene.

Ustrezno odstranjevanje tega izdelka (odpadna električna in elektronska oprema)



(velja za države z ločenimi sistemi zbiranja)

Oznaka na izdelku, dodatni opremi ali dokumentaciji pomeni, da izdelka in njegove elektronske dodatne opreme (npr. električnega polnilnika, slušalk, kabla USB) ob koncu življenjske dobe ni dovoljeno odvreči med gospodinjske odpadke. Te izdelke ločite od drugih vrst odpadkov in jih odgovorno predajte v recikliranje ter tako spodbudite trajnostno vnovično uporabo materialnih virov. Tako boste preprečili morebitno tveganje za okolje ali zdravje ljudi zaradi nenadzorovanega odstranjevanja odpadkov.

Uporabniki v gospodinjstvih naj se za podrobnosti o tem, kam in kako lahko te izdelke predajo v okolju prijazno recikliranje, obrnejo na trgovino, kjer so izdelek kupili, ali na krajevni upravni organ.

Poslovni uporabniki naj se obrnejo na dobavitelja in preverijo pogoje kupne pogodbe. Tega izdelka in njegove elektronske dodatne opreme pri odstranjevanju ni dovoljeno mešati z drugimi gospodarskimi odpadki.

Za informacije o Samsungovih okoljskih zavezah in regulatornih obveznostih v zvezi z izdelki, npr. REACH, obiščite: samsung.com/uk/aboutsamsung/samsungelectronics/corporatecitizenship/data_corner.html.

Namestitev

Dodatna oprema

Priložena je dodatna oprema (odvisno od modela pečice), ki jo lahko uporabite na več načinov.

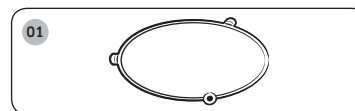

01 Nosilec vrtljive plošče, ki ga postavite na sredino pečice.

Namen: nosilec podpira vrtljivo ploščo.

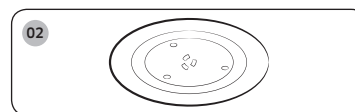

02 Vrtljiva plošča, ki jo postavite na nosilec, povezan s priključkom za vrtljivo ploščo.

Namen: vrtljiva plošča se uporablja kot glavna kuhalna površina; zlahka jo odstranite in očistite.

☞ POMEMBNO

NE uporabljajte mikrovalovne pečice brez nosilca in vrtljive plošče.

Namestitev

Mesto namestitve

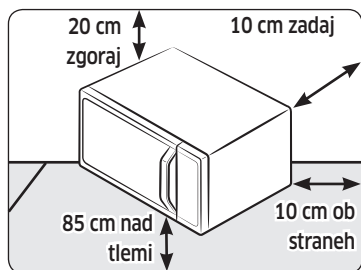

- Pečico postavite na ravno površino približno 85 cm nad tlemi. Površina mora podpirati težo pečice.
- Zagotovite dovolj prostora za zračenje, in sicer vsaj 10 cm zadaj in ob obeh straneh ter 20 cm zgoraj.
- Pečice ne nameščajte v vročem ali vlažnem okolju v bližini druge mikrovalovne pečice ali radiatorja.
- Upoštevajte specifikacije napajanja pečice. Če morate uporabiti podaljšek, uporabljajte samo odobrene podaljške.
- Pred prvo uporabo očistite notranjost pečice in tesnila vrat z vlažno krpo.

Vrtljiva plošča

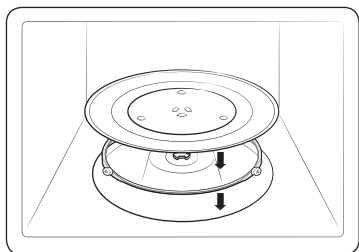

Iz notranjosti pečice odstranite vso embalažo. Namestite nosilec in vrtljivo ploščo. Preverite, ali se vrtljiva plošča prosto vrti.

Vzdrževanje

Čiščenje

Pečico redno čistite, da preprečite nabiranje umazanije na pečici in v njej. Še posebej bodite pozorni na vrata in tesnila vrat ter vrtljivo ploščo in njen nosilec (samo za določene modele). Če se vrata ne odpirajo ali zapirajo tekoče, najprej preverite, če se je na tesnilu vrat nabrala umazanija. Notranjost in zunanost pečice očistite z mehko krpo, namočeno v milnico. Splaknite in dobro osušite.

Odstranjevanje trdovratne umazanije neprijetnega vonja iz notranjosti pečice

1. V prazno pečico na sredino vrtljive plošče postavite kozarec z limoninim sokom
2. in pečico 10 minut segrevajte z najvišjo močjo.
3. Ko se program zaključi, počakajte, da se pečica ohladi. Nato odprite vrata in očistite notranjost pečice.

Čiščenje notranjosti pri modelih z nihajnim grelnikom

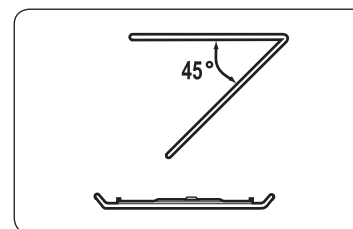

Za čiščenje zgornje površine notranjosti pečice spustite zgornji grelnik za 45°, kot je prikazano. Tako boste lažje očistili zgornjo površino. Ko končate, znova namestite zgornji grelnik.

⚠ POZOR

- Skrbite, da bodo vrata in tesnilo vrat čista ter da se vrata odpirajo in zapirajo tekoče, saj se lahko v nasprotnem primeru skrajša življenjska doba pečice.
- Pazite, da ne zmočite odprtih za zračenje.
- Za čiščenje ne uporabljajte jedkih ali kemičnih snovi.
- Po vsaki uporabi pečice počakajte, da se ta ohladi, in nato njeno notranjost očistite z blagim detergentom.

Menjava (popravilo)

⚠ OPOZORILO

Delov v notranjosti pečice ne more odstraniti uporabnik. Ne poskušajte sami popravljati pečice ali menjati delov.

- Če se pojavi težava s tečajji, tesnilom in/ali vrati, se za tehnično pomoč obrnite na usposobljenega strokovnjaka ali najbližji Samsungov servisni center.
- Če želite zamenjati žarnico, se obrnite na najbližji Samsungov servisni center. Žarnice ne menjajte sami.
- Če se pojavi težava z zunanjim ohišjem pečice, najprej izvlcite napajalni kabel iz napajanja in se obrnite na najbližji Samsungov servisni center.

Daljše obdobje neuporabe aparata

- Če pečice dalj časa ne boste uporabljali, izvlcite napajalni kabel ter pečico premaknite na suh in nepraščen prostor. Če bi se v notranjosti pečice nabirala prah in vlaga, bi to lahko vplivalo na njeno delovanje.

Funkcije pečice

Pečica

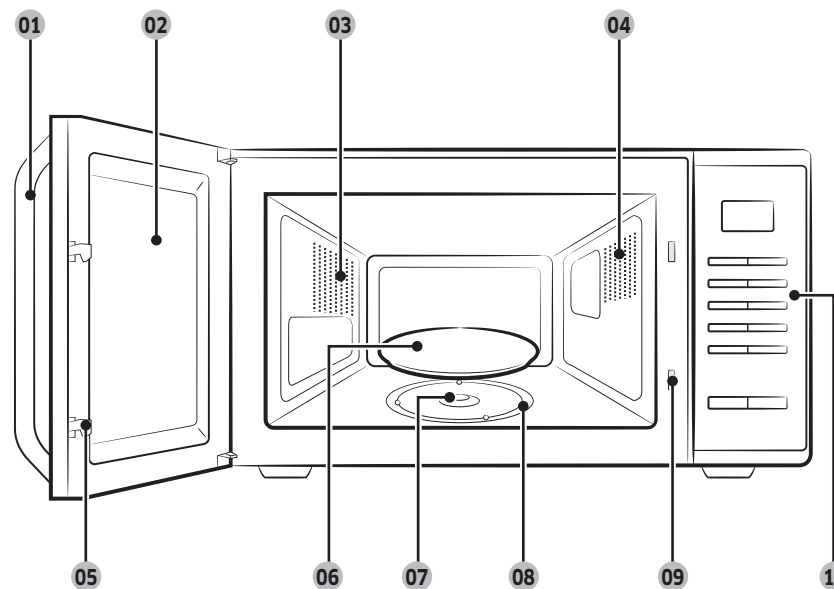

01 Ročaj vrat

02 Vrata

03 Odprtine za zračenje

04 Luč

05 Zapaha na vratih

06 Vrtljiva plošča

07 Priključek za vrtljivo ploščo

08 Nosilec vrtljive plošče

09 Odprtini za varnostni zaklep pečice

10 Nadzorna plošča

Funkcije pečice

Nadzorna plošča

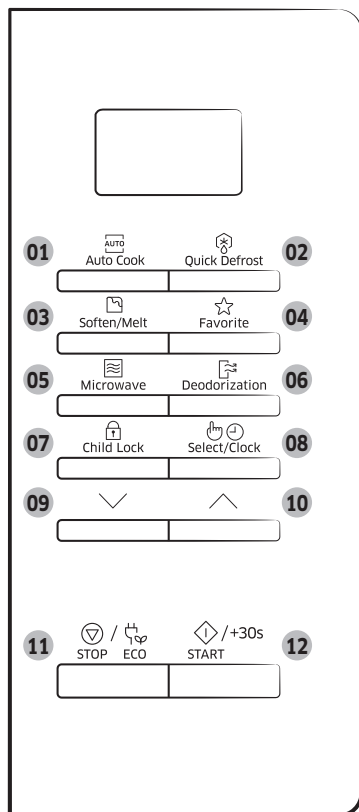

- 01 Gumb Auto Cook (Samodejno kuhanje)
- 02 Gumb Quick Defrost (Hitro odmrzovanje)
- 03 Gumb Soften/Melt (Mehčanje/Topljenje)
- 04 Gumb Favorite (Priljubljena)
- 05 Gumb Microwave (Mikrovalovi)
- 06 Gumb Deodorization (Odstranjevanje vonjav)
- 07 Gumb Child Lock (Varnostna blokada za otroke)
- 08 Gumb Select/Clock (Izberi/Ura)
- 09 Gumb Dol
- 10 Gumb Gor
- 11 Gumb STOP/ECO (Stop/Varčni način)
- 12 Gumb START/+30s

Uporaba pečice

Delovanje mikrovalovne pečice

Mikrovalovi so visokofrekvenčni elektromagnetni valovi; sproščena energija omogoča kuhanje ali pogrevanje hrane brez spreminjanja oblike ali barve.

Z mikrovalovno pečico lahko:

- odmrznete;
- pogrejete;
- kuhate.

Osnove kuhanja

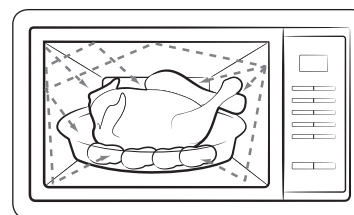

1. Magnetron proizvaja mikrovalove, ki se v notranjosti pečice odbijajo in enakomerno porazdelijo med vrtenjem hrane na vrtljivi plošči. Hrana je zato enakomerno kuhana.
2. Hrana vsrka mikrovalove do 2,5 cm globoko. Kuhanje se nato nadaljuje, ko hrana vsrka toploto.
3. Čas kuhanja je odvisen od uporabljene posode in lastnosti živila:
 - Količina in gostota
 - Vsebnost vode
 - Začetna temperatura (ohlajeno ali ne)

☞ POMEMBNO

Sredica živila se skuha, ko živilo vsrka toploto. Tako se kuhanje nadaljuje tudi, ko živilo vzamete iz pečice. Čas počivanja, naveden v receptih in v tej knjižici, je treba upoštevati, da zagotovite:

- enakomerno skuhanu hrano vse do sredice.
- enakomerno temperaturo hrane.

Preverjanje delovanja pečice

Naslednji enostaven postopek vam omogoča preverjanje delovanja pečice. Če ste v dvomih, si oglejte poglavje "Odpravljanje težav" na straneh 22 do 24.

OPOMBA

Pečico je treba priključiti v ustrezno vtičnico. Vrtljiva plošča mora biti v pečici. Če ni uporabljena najvišja raven moči (100 % - 800 W), traja dlje, da voda zavre.

Vrata pečice odprete tako, da povlečete ročaj na zgornji strani vrat.
Postavite kozarec vode na vrtljivo ploščo. Zaprite vrata.

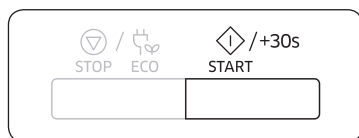

Pritisnite gumb **START/+30s** in z ustreznim številom pritiskov gumba **START/+30s** nastavite čas na 4 ali 5 minut.

Rezultat: pečica bo 4 ali 5 minut segrevala vodo. Voda bi morala v tem času zavreti.

Kuhanje/pogrevanje

V naslednjem postopku je razloženo, kako se kuha in pogreva hrano.

POMEMBNO

VEDNO preverite nastavitve pečice, preden greste stran od nje.

Odprite vrata. Hrano postavite na sredino vrtljive plošče. Zaprite vrata. Nikoli ne vklaplajte prazne mikrovalovne pečice.



1. Pritisnite gumb **Microwave (Mikrovalovi)**.

Rezultat: Prikaže se 800 W (največja moč kuhanja):

(način mikrovalov)

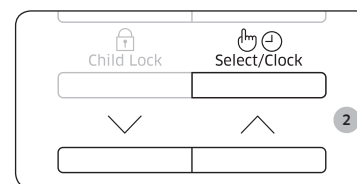

2. S pritiskanjem gumba **Gor** ali **Dol** izberite ustrezno raven moči. (Oglejte si tabelo ravni moči.)

Nato pritisnite gumb **Select/Clock (Izberi/Ura)**.

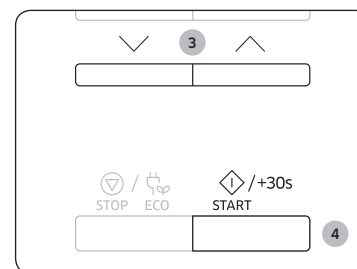

3. S pritiskanjem gumba **Gor** ali **Dol** nastavite čas kuhanja.

Rezultat: prikaže se čas kuhanja.

4. Pritisnite gumb **START/+30s**.

Rezultat: Luč v pečici se vklopi in vrtljiva plošča se začne vrteti. Kuhanje se začne in ko se konča.

- 1) Štirikrat se oglasi zvočni signal pečice.
- 2) Na konec vas bodo opozorili 3 zvočni signali (en na minuto).
- 3) Ponovno se prikaže trenutni čas.

Uporaba pečice

Nastavitev časa

Ko se aparat napaja, je na zaslonu samodejno prikazano "88:88" in nato "12:00".

Nastavite trenutni čas. Čas je lahko prikazan v 24- ali 12-urni obliki. Uro je treba nastaviti:

- ob prvi namestitvi mikrovalovne pečice;
- po prekinitvi napajanja.

OPOMBA

Ne pozabite ponastaviti ure ob prehodu s poletnega na zimski čas in obratno.



1. Pritisnite gumb **Select/Clock (Izberi/Ura)**.

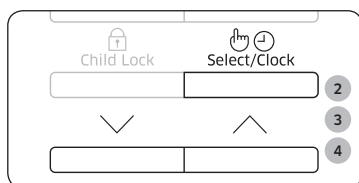

2. S pritiskanjem gumba **Gor** ali **Dol** nastavite 24- ali 12-urno obliko. Nato pritisnite gumb **Select/Clock (Izberi/Ura)**.

3. S pritiskanjem gumba **Gor** ali **Dol** nastavite uro. Nato pritisnite gumb **Select/Clock (Izberi/Ura)**.

4. S pritiskanjem gumba **Gor** ali **Dol** nastavite minute.

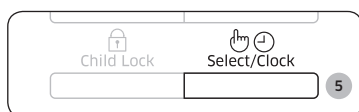

5. Ko se prikaže točen čas, pritisnite gumb **Select/Clock (Izberi/Ura)**, da zaženete uro.

Rezultat: čas se prikaže, ko ne uporabljate mikrovalovne pečice.

Nastavitev ravni moči in časa

Funkcija ravni moči vam omogoča, da prilagodite količino sproščene energije in čas kuhanja ali segrevanja glede na vrsto in količino živila. Izbirate lahko med šestimi ravnmi moči.

Raven moči	Odstotek	Izhodna moč
VISOKA	100 %	800 W
SREDNJE VISOKA	75 %	600 W
SREDNJA	56 %	450 W
SREDNJE NIZKA	38 %	300 W
DEFROST (ODMRZOVANJE)	23 %	180 W
NIZKA	13 %	100 W

Časi kuhanja, navedeni v receptih in tej knjižici, ustrezajo navedeni ravni moči.

Če izberete ...	Mora biti čas kuhanja ...
Višja raven moči	Skrajšan
Nižja raven moči	Podaljšan

Nastavitev časa kuhanja

Čas kuhanja lahko podaljšate tako, da enkrat pritisnete gumb **START/+30s** za vsakih 30 sekund, ki jih želite dodati.

- Enostavno odprete vrata in preverite, kako kuhanje napreduje
- Podaljšajte preostali čas kuhanja

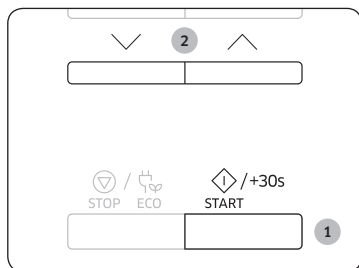

1. način

Če želite čas kuhanja podaljšati med kuhanjem, pritisnite gumb **START/+30s** enkrat za vsakih 30 sekund, ki jih želite dodati.

- Primer: Če želite dodati tri minute, šestkrat pritisnite gumb **START/+30s**.

2. način

Enostavno pritisnite gumb **Gor** ali **Dol**, da prilagodite čas kuhanja.

Prekinitev kuhanja

Kuhanje lahko kadar koli prekinete, če želite:

- preveriti hrano;
- obrniti hrano ali jo premešati;
- pustiti hrano, da se ohladi.

Če želite prekiniti kuhanje ...	Storite naslednje ...
Začasna prekinitev kuhanja	odprite vrata ali enkrat pritisnite gumb STOP/ECO (Stop/Varčni način) . Rezultat: kuhanje se prekine. Če želite nadaljevati s kuhanjem, znova zaprite vrata in pritisnite gumb START/+30s .
Konec kuhanja	enkrat pritisnite gumb STOP/ECO (Stop/Varčni način) . Rezultat: kuhanje se prekine. Za preklic nastavitve kuhanja znova pritisnite gumb STOP/ECO (Stop/Varčni način) .

Nastavitev načina za varčevanje z energijo

Pečica ima na voljo način za varčevanje z energijo.



- Pritisnite gumb **STOP/ECO (Stop/Varčni način)**.
Rezultat: zaslon se izklopi.
- Za preklon iz načina za varčevanje z energijo odprite vrata ali pritisnite gumb **STOP/ECO (Stop/Varčni način)** in zaslon bo prikazal trenutni čas. Pečica je pripravljena za uporabo.

OPOMBA

Funkcija samodejnega varčevanja z energijo

Če med nastavljanjem ali delovanjem z začasno zaustavitvijo ne izberete nobene funkcije, je funkcija preklicana, po 25 minutah pa se prikaže ura.

Če so vrata 5 minut odprta, se lučka pečice izklopi.

Uporaba pečice

Uporaba funkcije samodejne peke

Funkcija **Auto Cook (Samodejno kuhanje)** ima 20 predhodno nastavljenih časov kuhanja. Časa kuhanja in ravni moči vam ni treba nastaviti.

Vrsto porcije lahko prilagodite s pritiskanjem gumba **Gor** ali **Dol**.

POMEMBNO

Uporabljajte samo posodo, primerno za uporabo v mikrovalovni pečici.

Najprej postavite hrano na sredino vrtljive plošče in zaprite vrata.



1. Pritisnite gumb **Auto Cook (Samodejno kuhanje)**.

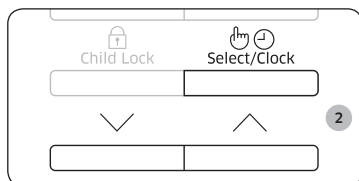

2. S pritiskanjem gumba **Gor** ali **Dol** izberite vrsto hrane, ki jo želite skuhati. Nato pritisnite gumb **Select/Clock (Izberi/Ura)**.

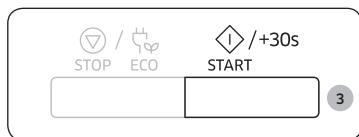

3. Pritisnite gumb **START/+30s**.

Rezultat: hrana se kuha v skladu z izbrano predhodno nastavitvijo.

- 1) Štirikrat se oglasi zvočni signal pečice.
- 2) Na konec vas bodo opozorili 3 zvočni signali (en na minuto).
- 3) Ponovno se prikaže trenutni čas.

V naslednji tabeli so predstavljene količine in primerna navodila za 20 predhodno nastavljenih časov kuhanja. Pri teh programih se uporablja samo mikrovalovna energija.

Koda/živilo	Velikost porcije	Navodila
1 Ohlajena pripravljena jed	300-350 g	Postavite na keramični krožnik in pokrijte s folijo za mikrovalovne pečice. Program je primeren za jedi iz 3 sestavin (npr. meso z omako, zelenjava in priloga iz krompirja, riža ali testenin). Pustite počivati 2-3 minute.
2 Ohlajena pripravljena jed	400-450 g	
3 Ohlajena vegetarijska jed	300-350 g	Jed postavite na keramični krožnik in jo pokrijte s folijo za mikrovalovne pečice. Ta program je primeren za obroke iz 2 sestavin (npr. špagete z omako ali riž z zelenjavo). Pustite počivati 2-3 minute.
4 Ohlajena vegetarijska jed	400-450 g	
5 Brokoli	250 g	Svež brokoli splaknite in očistite ter pripravite cvetove. Enakomerno ga razporedite v stekleno posodo s pokrovom. Za kuhanje 250 g dodajte 30 ml (2 žlici) vode. Posodo postavite na sredino vrtljive plošče. Kuhajte pokrito. Po kuhanju premešajte. Pustite počivati 1-2 minuti.
6 Korenje	250 g	Korenje splaknite in očistite in ga narežite na enakomerne rezine. Enakomerno ga razporedite v stekleno posodo s pokrovom. Za kuhanje 250 g dodajte 30 ml (2 žlici) vode. Posodo postavite na sredino vrtljive plošče. Kuhajte pokrito. Po kuhanju premešajte. Pustite počivati 1-2 minuti.
7 Stročji fižol	250 g	Stročji fižol splaknite in očistite. Enakomerno ga razporedite v stekleno posodo s pokrovom. Za kuhanje 250 g dodajte 30 ml (2 žlici) vode. Posodo postavite na sredino vrtljive plošče. Kuhajte pokrito. Po kuhanju premešajte. Pustite počivati 1-2 minuti.

Koda/živilo	Velikost porcije	Navodila
8 Špinača	150 g	Špinačo splaknite in očistite. Položite jo v stekleno posodo s pokrovom. Ne dodajajte vode. Posodo postavite na sredino vrtljive plošče. Kuhajte pokrito. Po kuhanju premešajte. Pustite počivati 1-2 minuti.
9 Sladka koruza	250 g	Sladko koruzo splaknite in očistite ter jo dajte v ovalno stekleno posodo. Pokrijte s folijo za mikrovalovne pečice in folijo naluknjajte. Pustite počivati 1-2 minuti.
10 Olupljen krompir	250 g	Krompir operite in olupite ter ga narežite na podobno velike kose. Položite ga v stekleno posodo s pokrovom. Dodajte 45-60 ml (3-4 žlice) vode. Posodo postavite na sredino vrtljive plošče. Kuhajte pokrito. Pustite počivati 2-3 minute.
11 Rjavi riž	125 g	Uporabite veliko posodo iz ognjevarnega stekla s pokrovom. Dodajte dvojno količino hladne vode (250 ml). Kuhajte pokrito. Pred počivanjem premešajte ter dodajte sol in zelišča. Pustite počivati 5-10 minut.
12 Polnozrnat makaroni	125 g	Uporabite veliko posodo iz ognjevarnega stekla s pokrovom. Dodajte 500 ml vrele vode in ščepec soli ter dobro pomešajte. Kuhajte nepokrito. Pred počivanjem premešajte in nato dobro odcedite. Pustite počivati 1 minuto.
13 Kvinoja	125 g	Uporabite veliko posodo iz ognjevarnega stekla s pokrovom. Dodajte dvojno količino hladne vode (250 ml). Kuhajte pokrito. Pred počivanjem premešajte ter dodajte sol in zelišča. Pustite počivati 1-3 minute.
14 Bulgur	125 g	Uporabite veliko posodo iz ognjevarnega stekla s pokrovom. Dodajte dvojno količino hladne vode (250 ml). Kuhajte pokrito. Pred počivanjem premešajte ter dodajte sol in zelišča. Pustite počivati 2-5 minut.

Koda/živilo	Velikost porcije	Navodila
15 Piščančja prsa	300 g	Kosa splaknite in položite na keramični krožnik. Pokrijte s folijo za mikrovalovne pečice. Folijo naluknjajte. Posodo postavite na vrtljivo ploščo. Pustite počivati 2 minuti.
16 Puranja prsa	300 g	Kosa splaknite in položite na keramični krožnik. Pokrijte s folijo za mikrovalovne pečice. Folijo naluknjajte. Posodo postavite na vrtljivo ploščo. Pustite počivati 2 minuti.
17 Sveži ribji fileji	300 g	Ribo splaknite in jo položite na keramični krožnik ter dodajte 1 žlico limoninega soka. Pokrijte s folijo za mikrovalovne pečice. Folijo naluknjajte. Posodo postavite na vrtljivo ploščo. Pustite počivati 1-2 minuti.
18 Sveži lososovi fileji	300 g	Ribo splaknite in jo položite na keramični krožnik ter dodajte 1 žlico limoninega soka. Pokrijte s folijo za mikrovalovne pečice. Folijo naluknjajte. Posodo postavite na vrtljivo ploščo. Pustite počivati 1-2 minuti.
19 Sveže kozice	250 g	Kozice splaknite na keramičnem krožniku in dodajte 1 žlico limoninega soka. Pokrijte s folijo za mikrovalovne pečice. Folijo naluknjajte. Posodo postavite na vrtljivo ploščo. Pustite počivati 1-2 minuti.
20 Sveža postrv	200 g	Položite 1 celo ribo na krožnik, primeren za uporabo v pečici. Dodajte ščepec soli, 1 žlico limoninega soka in zelišča. Pokrijte s folijo za mikrovalovne pečice. Folijo naluknjajte. Posodo postavite na vrtljivo ploščo. Pustite počivati 2 minuti.

Uporaba pečice

Uporaba funkcije hitrega odmrzovanja

Funkcija **Quick Defrost (Hitro odmrzovanje)** omogoča odmrzovanje mesa, perutnine, rib, zamrznjene zelenjave in zamrznjenega kruha. Čas odmrzovanja in raven moči sta nastavljena samodejno. Enostavno izberite program in težo.

OPOMBA

Uporabljajte samo posodo, primerno za uporabo v mikrovalovni pečici.

Odprite vrata. Zamrznjeno hrano postavite na keramični krožnik na sredino vrtljive plošče. Zaprite vrata.

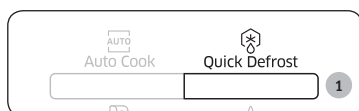

1. Pritisnite gumb **Quick Defrost (Hitro odmrzovanje)**

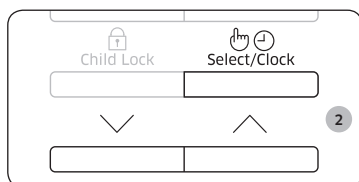

2. S pritiskanjem gumba **Gor** ali **Dol** izberite vrsto hrane, ki jo želite skuhati. Nato pritisnite gumb **Select/Clock (Izberi/Ura)**.

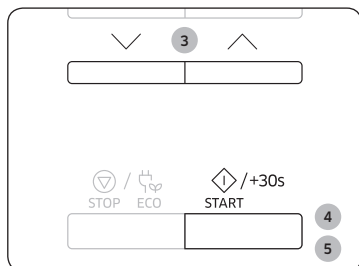

3. S pritiskanjem gumba **Gor** ali **Dol** izberite velikost porcije. (Oglejte si tabelo ob strani.)
4. Pritisnite gumb **START/+30s**.

Rezultat:

- odmrzovanje se začne.
- Med odmrzovanjem vas pečica z zvočnim signalom opozarja, da morate obrniti hrano.

5. Za dokončanje odmrzovanja znova pritisnite gumb **START/+30s**.

Rezultat:

- 1) Štirikrat se oglasi zvočni signal pečice.
- 2) Na konec vas bodo opozorili 3 zvočni signali (en na minuto).
- 3) Ponovno se prikaže trenutni čas.

V spodnji tabeli si lahko ogledate različne programe funkcije **Quick Defrost (Hitro odmrzovanje)**, velikost porcije, čase počivanja in ustrezna navodila. Pred odmrzovanjem odstranite embalažo. Meso, perutnino, ribe, zelenjavo ali kruh položite v plitvo stekleno posodo ali na keramični krožnik.

Koda/živilo	Velikost porcije	Navodila
1 Meso	200-1500 g	Robove zaščitite z aluminijevo folijo. Ko se oglasi zvočni signal, meso obrnite. Program je primeren za odmrzovanje govedine, jagnjetine, svinjine, zrezkov, zarebrnic in mletega mesa. Pustite počivati 20-60 minut.
2 Perutnina	200-1500 g	Noge in perutničke zaščitite z aluminijevo folijo. Ko se oglasi zvočni signal, perutnino obrnite. Program je primeren za celega piščanca in posamezne kose piščanca. Pustite počivati 20-60 minut.
3 Ribe	200-1500 g	Rep ribe zaščitite z aluminijevo folijo. Ko se oglasi zvočni signal, ribo obrnite. Program je primeren za odmrzovanje celih rib ali ribjih filejev. Pustite počivati 20-60 minut.
4 Zelenjava	200-1500 g	Zamrznjeno zelenjavo enakomerno razporedite v plitvi stekleni posodi. Ko se oglasi zvočni signal, zamrznjeno zelenjavo obrnite ali premešajte. Program je primeren za vse vrste zamrznjene zelenjave. Pustite počivati 5-20 minut.
5 Kruh	200-1500 g	Položite kruh vodoravno na kos kuhinjskega papirja in ga obrnite, ko se oglasi zvočni signal. Položite pečico na keramični krožnik in ga, če je mogoče, obrnite, ko se oglasi zvočni signal. (Pečica se izklopi, ko odprete vrata.) Program je primeren za odmrzovanje vseh vrst kruha, rezin in hlebcev, krušnega peciva in francoskih štruc. Krušno pecivo postavite v krogu. Program je primeren za odmrzovanje vseh vrst kvašenega peciva, biskvita, skutinih tort in krhkega peciva. Ni primeren za odmrzovanje sladice s skorjo, sadnih in kremnih tort in tort s čokoladnim prelivom. Pustite počivati 10-30 minut.

Uporaba funkcij mehčanja/topljenja

Funkcija **Soften/Melt (Mehčanje/Topljenje)** ima 4 predhodno nastavljene čase kuhanja. Časa kuhanja in ravni moči vam ni treba nastaviti. Število porcij lahko prilagodite s pritiskanjem gumba **Gor** ali **Dol**.

Najprej postavite hrano na sredino vrtljive plošče in zaprite vrata.

OPOMBA

Uporabljajte samo posodo, primerno za uporabo v mikrovalovni pečici.

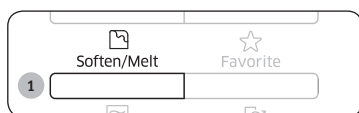

1. Pritisnite gumb **Soften/Melt (Mehčanje/Topljenje)**.

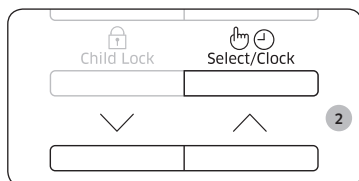

2. S pritiskanjem gumba **Gor** ali **Dol** izberite vrsto hrane, ki jo želite skuhati. Nato pritisnite gumb **Select/Clock (Izberi/Ura)**.

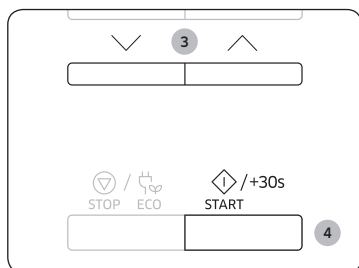

3. S pritiskanjem gumba **Gor** ali **Dol** izberite velikost porcije. (Oglejte si tabelo ob strani.)

4. Pritisnite gumb **START/+30s**.

Rezultat: hrana bo kuhana v skladu z izbrano predhodno nastavitvijo.

- 1) Štirikrat se oglasi zvočni signal pečice.
- 2) Na konec vas bodo opozorili 3 zvočni signali (en na minuto).
- 3) Ponovno se prikaže trenutni čas.

V spodnji tabeli si lahko ogledate programe funkcije **Soften/Melt (Mehčanje/Topljenje)**, količine in ustrezna navodila. Pri teh programih se uporablja samo mikrovalovna energija.

Koda/živilo	Velikost porcije	Navodila
1 Stopljeno maslo	50 g 100 g	Maslo razrežite na 3 ali 4 kose in jih dajte v stekleno skledico. Stopite nepokrito. Po kuhanju premešajte. Pustite počivati 1-2 minuti.
2 Stopljena temna čokolada	50 g 100 g	Temno čokolado naribajte in jo dajte v stekleno skledico. Stopite nepokrito. Po topljenju premešajte. Pustite počivati 1-2 minuti.
3 Stopljeni sladkor	25 g 50 g	Sladkor dajte v stekleno skledico. Dodajte 10 ml vode za 25 g ali 20 ml za 50 g. Stopite nepokrito. Iz pečice vzemite previdno, s kuhinjskimi rokavicami. Z žličo ali vilicami zlijte karamelni okras na papir za peko. Pustite počivati 10 minut, dokler ni suho, in odstranite s papirja.
4 Mehčanje masla	50 g 100 g	Maslo razrežite na 3 ali 4 kose in jih dajte v stekleno skledico. Zmehčajte nepokrito. Pustite počivati 1-2 minuti.

Uporaba pečice

Uporaba funkcije priljubljenih

Če pogosto kuhate ali pogrevate iste vrste jedi, lahko v pomnilnik pečice shranite čase kuhanja in stopnje moči, tako da jih ni treba vsakič spreminjati.

Shranite lahko dve različni nastavitvi.

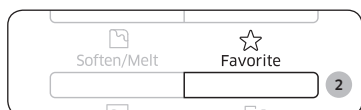

1. Nastavite program kuhanja kot običajno (čas kuhanja in stopnja moči). Po potrebi si znova oglejte stran Kuhanje/pogrevanje.

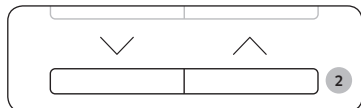

2. Pritisnite gumb **Favorite (Priljubljena)** in nato s pritiskanjem gumba **Gor** ali **Dol** izberite program, ki ga želite shraniti.

P1: prva nastavev

P2: druga nastavev



3. Za dokončanje nastavitve pritisnite gumb **Select/Clock (Izberi/Ura)**. Ali pa pritisnite gumb **START/+30s** za takojšen zagon programa.

Rezultat: Vaše nastavitve so zdaj shranjene v pomnilniku pečice.

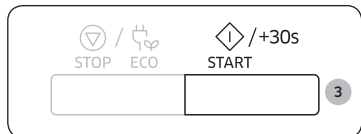

Informacije

Primer: Pod P1 želite shraniti način Microwave (Mikrovalovi), moč 600 W in 3 minute.

1. Pritisnite gumb **Microwave (Mikrovalovi)**.
2. S pritiskanjem gumba **Gor** ali **Dol** nastavite moč 600 W. Nato pritisnite gumb **Select/Clock (Izberi/Ura)**.
3. S pritiskanjem gumba **Gor** ali **Dol** nastavite čas kuhanja 3 minute.
4. Pritisnite gumb **Favorite (Priljubljena)** in nato izberite P1.
5. Za dokončanje nastavitve pritisnite gumb **Select/Clock (Izberi/Ura)** ali **START/+30s**.

Uporaba priljubljene nastavitve

Najprej postavite hrano na sredino vrtljive plošče in zaprite vrata.



1. Pritisnite gumb **Favorite (Priljubljena)** in nato s pritiskanjem gumba **Gor** ali **Dol** izberite program.

P1: prva nastavev

P2: druga nastavev

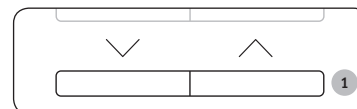

2. Pritisnite gumb **START/+30s**.

Rezultat: Hrana se skuha, kot ste želeli.

Uporaba funkcije odstranjevanja vonjav

To funkcijo uporabite pri kuhanju hrane z močnimi vonjavami in v primeru, ko je v pečici veliko dima.

Najprej očistite notranjost pečice.



Ko zaključite s čiščenjem, pritisnite gumb **Deodorization (Odstranjevanje vonjav)**. Takoj ko pritisnete gumb **Deodorization (Odstranjevanje vonjav)**, se postopek samodejno zažene. Ko je postopek končan, se iz pečice štirikrat oglasi zvočni signal.

OPOMBA

Odstranjevanje vonjav traja 5 minut. Ob vsakem pritisku gumba **START/+30s** se podaljša za 30 sekund.

OPOMBA

Najdaljši čas odstranjevanja vonjav je 15 minut.

Uporaba funkcij varnostnega zaklepanja za zaščito otrok

Mikrovalovna pečica je opremljena s programom, s katerim "zaklenete" gumba in tako preprečite otrokom in drugim osebam uporabo pečice.



1. Tri sekunde držite pritisnjen gumb **Child Lock (Varnostna blokada za otroke).**

Rezultat:

- pečica se zaklene (izbira funkcij ni mogoča).
- Na zaslonu se prikaže "L".



2. Pečico odklenete tako, da 3 sekunde držite pritisnjen gumb **Child Lock (Varnostna blokada za otroke).**

Rezultat: pečico lahko uporabljate.

Izklop zvočnega signala

Zvočni signal lahko kadar koli izklopite.

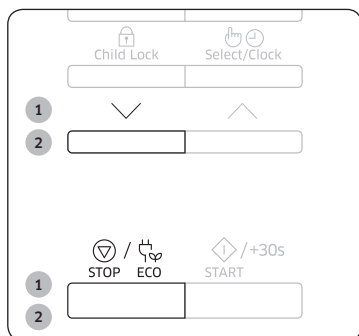

1. Hkrati pritisnete gumba **Dol in STOP/ECO (Stop/Varčni način).**

Rezultat: zvočni signal ob izklopu funkcije ne oglasi.

2. Za ponovni vklop zvočnega signala znova hkrati pritisnete gumba **Dol in STOP/ECO (Stop/Varčni način).**

Rezultat: pečica deluje običajno.

Posoda in pripomočki, primerni za uporabo

Če želite pripravljati jedi v mikrovalovni pečici, morajo mikrovalovi prodreti v živilo, ne da bi jih pri tem posoda vsrkala ali odbila.

Zato morate biti previdni pri izbiri posode. Če je na posodi označeno, da je primerna za uporabo v mikrovalovni pečici, ste lahko brez skrbi.

V spodnji tabeli so naštetje različne vrste posode z navodili o uporabi v mikrovalovni pečici.

Posoda	Primerno za uporabo v mikrovalovni pečici	Opombe
Aluminijeva folija	✓X	Lahko se uporablja v manjših količinah za zaščito posameznih delov. Če je folija preblizu sten pečice ali če je folije preveč, lahko pride do iskenja.
Krožnik za hrustljave jedi	✓	Predhodno ne segrevajte dlje kot 8 minut.
Porcelan in keramika	✓	Porcelan, lončevina in keramika z glazuro so običajno primerni, če nimajo kovinskih dodatkov.
Plastični in papirnati krožniki za enkratno uporabo	✓	V njih so pakirane nekatere zamrznjene jedi.
Embalaža za hitro pripravljene obroke		
• Posoda in kozarci iz polistirena	✓	Lahko se uporabljajo za pogrevanje jedi. Polistiren se lahko pri prekomernem segrevanju stali.
• Papirnate vrečke ali časopisni papir	X	Lahko se vnamejo.
• Reciklirani papir ali kovinski dodatki na posodi	X	Lahko povzročijo iskenje.
Steklena posoda		
• Posoda, primerna za pečico in postrežbo	✓	Lahko se uporabljajo, če nimajo kovinskih dodatkov.
• Kristalno steklo	✓	Lahko se uporablja za pogrevanje jedi ali tekočin. Občutljivo steklo se lahko ob nenadnem segrevanju razbije ali počí.
• Stekleni kozarci	✓	Pokrove je treba odstraniti. Primerno samo za pogrevanje.

Posoda in pripomočki, primerni za uporabo

Posoda in pripomočki, primerni za uporabo

Posoda	Primerno za uporabo v mikrovalovni pečici	Opombe
Kovinski predmeti <ul style="list-style-type: none"> • Posoda • Žičke za zapiranje vrečk za zamrzovanje 	✗ ✗	Lahko povzročijo iskenje ali požar.
Papir <ul style="list-style-type: none"> • Krožniki, kozarci, prtički in papirnaté brisače • Reciklirani papir 	✓ ✗	Za kratkotrajno kuhanje in pogrevanje. Za vsrkavanje odvečne vlage. Lahko povzročijo iskenje.
Plastika <ul style="list-style-type: none"> • Posoda • Folija za živila • Vrečke za zamrzovanje 	✓ ✓ ✓✗	Zlasti če so iz termoplastičnih snovi, odpornih na toploto. Druge vrste plastičnih snovi lahko pri visokih temperaturah izgubijo obliko ali barvo. Ne uporabljajte plastičnih izdelkov iz melamina. Lahko se uporablja za ohranjanje vlage. Ne sme se dotikati živila. Pazite, da se pri odstranjevanju folije ne oparite. Samo v primeru, da jih je mogoče segreti v vreli vodi ali pečici. Ne smejo biti nepredušno zaprte. Po potrebi naluknjajte z vilicami.
Papir, odporen na vosek in maščobe	✓	Lahko se uporablja za ohranjanje vlage in preprečevanje brizganja.

✓ : priporočeno ✓✗ : previdno ✗ : ni varno

Kuharski priročnik

Mikrovalovi

Mikrovalovna energija prodira v živilo. Voda, maščoba in sladkor v hrani energijo privlačijo in vsrkajo.

Zaradi mikrovalov se molekule v živilu začnejo hitro premikati. Hitro premikanje teh molekul povzroča trenje, zaradi katerega je živilo toplotno obdelano.

Kuhanje

Posoda, primerna za uporabo v mikrovalovni pečici:

Posoda mora za največji učinek omogočati prehajanje mikrovalovne energije. Kovine, npr. nerjavje jeklo, aluminij in baker, odbijajo mikrovalove. Keramika, steklo, porcelan, plastika, papir in les pa jih prepuščajo skozi. Zato živil ne smete kuhati v kovinski posodi.

Jedi, primerne za pripravo v mikrovalovni pečici:

Veliko jedi je primernih za pripravo v mikrovalovni pečici, npr. sveža in zamrznjena zelenjava, testenine, riž, žitarice, stročnice, ribe in meso. Omake, kreme, juhe, pudingi in konzervirana hrana prav tako lahko pripravite v mikrovalovni pečici. V mikrovalovni pečici lahko pripravite vse jedi, ki bi jih običajno skuhali na štedilniku. Na primer taljenje masla ali čokolade (preberite poglavje z nasveti, postopki in navodili).

Pokrivanje med kuhanjem

Pokrivanje jedi med kuhanjem je zelo pomembno, saj para, ki se dviga, pripomore h kuhanju. Hrano lahko pokrijete na različne načine, na primer s keramičnim krožnikom, plastičnim pokrovom ali folijo za mikrovalovne pečice.

Čas počivanja

Čas počivanja po kuhanju je pomemben del priprave hrane, saj omogoča, da se temperatura hrane izravna.

Pogrevanje tekočin in jedi

Pri pogrevanju upoštevajte ravni moči in čase v tej tabeli.

Živilo	Velikost porcije	Vklop/izklop	Čas (min)
Pijače (kava, čaj in voda)	150 ml (1 skodelica)	800 W	1-1½
	250 ml (1 lonček)		1½-2
	Navodila Nalijte v skodelico in pogrejte nepokrito. Skodelico postavite na sredino vrtljive plošče. Med počivanjem pustite počivati v mikrovalovni pečici in dobro premešajte. Pustite počivati 1-2 minuti.		
Juha (ohlajena)	250 g	800 W	3-3½
	Navodila Nalijte v globok keramični krožnik. Pokrijte s plastičnim pokrovom. Po pogrevanju dobro premešajte. Preden postrežete, znova premešajte. Pustite počivati 2-3 minute.		
Enolončnica (ohlajena)	350 g	600 W	5½-6½
	Navodila Enolončnico dajte v globok keramični krožnik. Pokrijte s plastičnim pokrovom. Občasno premešajte med pogrevanjem, znova pred počivanjem in pred serviranjem. Pustite počivati 2-3 minute.		
Testenine z omako (ohlajeno)	350 g	600 W	4½-5½
	Navodila Testenine (npr. špagete ali jajčne rezance) naložite na plitev keramični krožnik. Pokrijte s folijo za mikrovalovne pečice. Premešajte, preden postrežete. Pustite počivati 3 minute.		

Živilo	Velikost porcije	Vklop/izklop	Čas (min)
Polnjene testenine z omako (ohlajeno)	350 g	600 W	5-6
	Navodila Polnjene testenine (npr. raviole, torteline) naložite v globok keramični krožnik. Pokrijte s plastičnim pokrovom. Občasno premešajte med pogrevanjem, znova pred počivanjem in pred serviranjem. Pustite počivati 3 minute.		
Pripravljene jedi (ohlajeno)	350 g	600 W	5½-6½
	Navodila Jed iz 2-3 ohlajenih sestavin postavite na keramični krožnik. Pokrijte s folijo za mikrovalovne pečice. Pustite počivati 3 minute.		
Testenine (zamrznjene; kaneloni, makaroni, lazanja)	400 g	450 W	16-16½
	Navodila Zamrznjene testenine dajte v majhno plitvo pravokotno posodo iz ognjevarnega stekla. Posodo postavite neposredno na vrtljivo ploščo. Pustite počivati 2-3 minute.		

Odpravljanje težav in koda z informacijami

Odpravljanje težav

Če ste naleteli na katero od spodaj navedenih težav, jih poskusite odpraviti s pomočjo danih navodil.

Težava	Vzrok	Ukrep
Splošno		
Gumbov ni mogoče ustrezno pritiskati.	Morda se med gumbi nahajajo tujki.	Odstranite tujek in poskusite znova.
	Pri modelih na dotik: Morda je na zunanji površini vlaga.	Obrišite vlago z zunanje površine.
	Varnostno zaklepanje za zaščito otrok je vklopljeno.	Izklopite ga.
Čas ni prikazan.	Vklopljena je funkcija varčevanja z energijo.	Izklopite jo.
Pečica ne deluje.	Ni električnega napajanja.	Prepričajte se, ali je na voljo električno napajanje.
	Vrata pečice so odprta.	Zaprte vrata in poskusite znova.
	Varnostni mehanizem za odpiranje vrat je prekrit s tujki.	Odstranite tujek in poskusite znova.
Pečica se med delovanjem izklopi.	Uporabnik je odprl vrata pečice, da bi obrnil hrano.	Ko boste hrano obrnili, znova pritisnite gumb Start, da boste zagnali postopek.

Težava	Vzrok	Ukrep
Med delovanjem se prekine napajanje.	Pečica deluje že dalj časa.	Po dolgotrajnejši peki pustite, da se pečica ohladi.
	Ventilator za hlajenje ne deluje.	Poslušajte, ali je slišati ventilator za hlajenje.
	V pečici ni hrane.	Postavite hrano v pečico.
	Okoli pečice ni dovolj prostora za zračenje.	Na sprednji in zadnji strani pečice so dovodne/odvodne odprtine za zračenje. Upoštevajte razmike, ki so navedeni v navodilih za namestitev izdelka.
	V isto vtičnico je priključenih več napajalnih kablov.	Za pečico uporabljajte samo eno vtičnico.
Med delovanjem se zasliši pok in pečica preneha delovati.	Poke lahko povzroči kuhanje hrane v zaprti posodi ali posodi s pokrovom.	Ne uporabljajte zaprte posode, saj lahko med kuhanjem počijo zaradi razširjenja vsebine.
Zunanost pečice se med delovanjem preveč segreje.	Okoli pečice ni dovolj prostora za zračenje.	Na sprednji in zadnji strani pečice so dovodne/odvodne odprtine za zračenje. Upoštevajte razmike, ki so navedeni v navodilih za namestitev izdelka.
	Na pečici so postavljeni predmeti.	Odstranite vse predmete s pečice.
Vrat ni mogoče ustrezno odpirati.	Med vrati in notranjostjo pečice so ostanki hrane.	Pečico očistite in nato odprite vrata.

Težava	Vzrok	Ukrep
Segrevanje in funkcija ohranjanja tople hrane ne delujeta.	Pečica morda ne bo delovala, če boste kuhali preveliko količino hrane ali uporabili neprimerno posodo.	V pečico postavite vodo v skodelici, primerni za uporabo v mikrovalovni pečici, in pečico zaženite za 1–2 minuti, da preverite, če se voda segreje. Zmanjšajte količino hrane in znova zaženite pečico. Uporabite posodo z ravnim dnom.
Funkcija odtajanja hrane ne deluje.	Kuhate preveliko količino hrane.	Zmanjšajte količino hrane in znova zaženite pečico.
Luč v pečici je zatemnjena ali se ne vklopi.	Vrata so bila dalj časa odprta.	Luč v pečici se lahko ob uporabi funkcije varčevanja z energijo samodejno izklopi. Zaprite in znova odprite vrata ali pritisnite gumb Cancel (Preklic).
	Luč v pečici je prekrita s tujki.	Očistite notranjost pečice in znova preverite.
Med kuhanjem se sliši zvočno opozorilo.	Ob uporabi funkcije samodejnega kuhanja vas zvočno opozorilo opomni, da morate med odtajanjem hrano obrniti.	Ko boste hrano obrnili, znova pritisnite gumb Start, da boste ponovno zagnali postopek.
Pečica ne stoji na ravni površini.	Pečica je nameščena na neravni površini.	Prepričajte se, ali je pečica nameščena na ravni in stabilni površini.
Med kuhanjem se pojavljajo iskrice.	V pečici ste uporabili kovinsko posodo.	Ne uporabljajte kovinske posode.
Ko pečico priključite na električno napajanje, začne takoj delovati.	Morda vrata niso pravilno zaprta.	Zaprite vrata in ponovno preverite.

Težava	Vzrok	Ukrep
Iz pečice prihaja elektrika.	Električno napajanje ali vtičnica za napajanje ni pravilno ozemljena.	Prepričajte se, ali sta električno napajanje in vtičnica za napajanje pravilno ozemljena.
<ol style="list-style-type: none"> Voda kaplja. Skozi razpoko v vratih uhaja para. V pečici je ostala voda. 	Pri nekaterih vrstah hrane se lahko pojavi voda ali para. To ne pomeni, da je pečica okvarjena.	Pečico pustite, da se ohladi, nato pa jo obrišite s suho kuhinjsko krpo.
Svetlost v pečici se spreminja.	Svetlost v pečici se spreminja glede na spremembe v električnem napajanju glede na delovanje.	Spremembe v napajanju med kuhanjem ne pomenijo okvare pečice. To ne pomeni, da je pečica okvarjena.
Peka je končana, vendar ventilator za hlajenje še vedno deluje.	Ventilator za hlajenje deluje še približno 3 minute po končanju peke, da prezrači pečico.	To ne pomeni, da je pečica okvarjena.

Odpravljanje težav in koda z informacijami

Težava	Vzrok	Ukrep
Vrtljiva plošča		
Vrtljiva plošča se med vrtenjem sname ali preneha vrteti.	Ni nosilca vrtljive plošče ali ta ni pravilno nameščen.	Namestite nosilec vrtljive plošče in poskusite znova.
Vrtenje vrtljive plošče je ovirano.	Nosilec vrtljive plošče ni pravilno nameščen, v pečici je preveč hrane ali pa je posoda prevelika in se dotika notranjosti pečice.	Zmanjšajte količino hrane in ne uporabljajte prevelikih posod.
Vrtljiva plošča med vrtenjem rožlja in je hrupna.	Na dnu pečice so ostanke hrane.	Odstranite ostanke hrane z dna pečice.

Koda z informacijami

Koda z informacijami	VZROK	Ukrep
C-d0	Upravljalni gumbi so pritisnjeni dlje kot 10 sekund.	Očistite tipke in preverite, ali je na površini okrog tipk voda. Če se težava ponovi, izklopite mikrovalovno pečico za 30 sekund in jo poskusite znova nastaviti. Če se težava ponovi, pokličite najbližji center za pomoč strankam podjetja SAMSUNG.

OPOMBA

Če predlagana rešitev ne odpravi težave, se obrnite na center za pomoč strankam podjetja SAMSUNG.

Tehnični podatki

SAMSUNG se trudi, da bi svoje izdelke vedno izboljševal. Spremembe specifikacij pečice in navodil za uporabnike so mogoče brez predhodnega obvestila.

Model	MS23K3513**
Vir napajanja	230 V~50 Hz, AC
Poraba energije Mikrovalovi	1150 W
Izhodna moč	100 / 800 W - 6 ravni (IEC-705)
Delovna frekvenca	2450 MHz
Mere (Š x V x G) Zunanje (vključno z ročajem) Notranje	489 x 275 x 374 mm 330 x 211 x 324 mm
Prostornina	23 litrov
Teža Neto	Pribl. 12,0 kg

Beleške

Beleške

Beleške

Garancija podjetja Samsung NE krije klicanja servisa za pojasnjevanje delovanja izdelka, popravilo nepravilne namestitve ali normalno čiščenje ali vzdrževanje.

VPRAŠANJA ALI KOMENTARJI

DRŽAVA	POKLIČITE	ALI OBIŠČITE NAŠE SPLETNO MESTO
ALBANIA	045 620 202	www.samsung.com/al/support
BOSNIA	055 233 999	www.samsung.com/support
BULGARIA	*3000 Цена в мрежата 0800 111 31, Безплатна телефонна линия	www.samsung.com/bg/support
CROATIA	072 726 786	www.samsung.com/hr/support
CZECH	800-SAMSUNG (800-726786)	www.samsung.com/cz/support
HUNGARY	0680SAMSUNG (0680-726-7864)	www.samsung.com/hu/support
MONTENEGRO	020 405 888	www.samsung.com/support
POLAND	801-172-678* lub +48 22 607-93-33* Dedykowana infolinia do obsługi zapytań dotyczących telefonów komórkowych: 801-672-678* lub +48 22 607-93-33* * (koszt połączenia według taryfy operatora)	http://www.samsung.com/pl/support/
ROMANIA	*8000 (apel in retea) 08008-726-78-64 (08008-SAMSUNG) Apel GRATUIT	www.samsung.com/ro/support
SERBIA	011 321 6899	www.samsung.com/rs/support
SLOVAKIA	0800-SAMSUNG (0800-726 786)	www.samsung.com/sk/support
LITHUANIA	8-800-77777	www.samsung.com/lt/support
LATVIA	8000-7267	www.samsung.com/lv/support
ESTONIA	800-7267	www.samsung.com/ee/support
SLOVENIA	080 697 267 (brezplačna številka)	www.samsung.com/si/support



DE68-04431M-02

Microwave Oven

User manual

MS23K3513**



SAMSUNG

Contents

Safety instructions	3	Power levels and time variations	12
Important safety instructions	3	Adjusting the cooking time	13
Correct Disposal of This Product (Waste Electrical & Electronic Equipment)	7	Stopping the cooking	13
Installation	7	Setting the energy save mode	13
Accessories	7	Using the auto cook features	14
Installation site	8	Using the quick defrost features	16
Turntable	8	Using the soften/melt features	17
Maintenance	8	Using the favorite features	18
Cleaning	8	To use the favorite setting	18
Replacement (repair)	9	Using the deodorization features	18
Care against an extended period of disuse	9	Using the child lock features	19
Oven features	9	Switching the beeper off	19
Oven	9	Cookware guide	19
Control panel	10	Cooking guide	20
Oven use	10	Troubleshooting and information code	22
How a microwave oven works	10	Troubleshooting	22
Checking that your oven is operating correctly	11	Information code	24
Cooking/Reheating	11	Technical specifications	25
Setting the time	12		

Safety instructions

IMPORTANT SAFETY INSTRUCTIONS

READ CAREFULLY AND KEEP FOR FUTURE REFERENCE.

WARNING: If the door or door seals are damaged, the oven must not be operated until it has been repaired by a competent person.

WARNING: It is hazardous for anyone other than a competent person to carry out any service or repair operation that involves the removal of a cover which gives protection against exposure to microwave energy.

WARNING: Liquids and other foods must not be heated in sealed containers since they are liable to explode.

WARNING: Only allow children to use the oven without supervision when adequate instructions have been given so that the child is able to use the oven in a safe way and understands the hazards of improper use.

This appliance is intended to be used in household only and it is not intended to be used such as:

- staff kitchen areas in shops, offices and other working environments;
- farm houses;
- by clients in hotels, motels and other residential environments;
- bed and breakfast type environments.

Only use utensils that are suitable for use in microwave ovens. When heating food in plastic or paper containers, keep an eye on the oven due to the possibility of ignition.

The microwave oven is intended for heating food and beverages. Drying of food or clothing and heating of warming pads, slippers, sponges, damp cloth and similar may lead to risk of injury, ignition or fire.

If smoke is observed (emitted), switch off or unplug the appliance and keep the door closed in order to stifle any flames.

Microwave heating of beverages can result in delayed eruptive boiling, therefore care must be taken when handling the container.

The contents of feeding bottles and baby food jars shall be stirred or shaken and the temperature checked before consumption, in order to avoid burns.

Eggs in their shell and whole hard-boiled eggs should not be heated in microwave ovens since they may explode, even after microwave heating has ended.

The oven should be cleaned regularly and any food deposits removed.

Safety instructions

Failure to maintain the oven in a clean condition could lead to deterioration of the surface that could adversely affect the life of the appliance and possibly result in a hazardous situation.

The microwave oven is intended to be used on the counter top (freestanding) use only, the microwave oven shall not be placed in a cabinet.

Metallic containers for food and beverages are not allowed during microwave cooking.

The care should be taken not to displace the turntable when removing containers from the appliance.

The appliance shall not be cleaned with a steam cleaner.

The appliance should not be cleaned with a water jet.

The appliance is not intended for installing in road vehicles, caravans and similar vehicles etc.

This appliance is not intended for use by persons (including children) with reduced physical, sensory or mental capabilities, or lack of experience and knowledge, unless they have been given supervision or instruction concerning use of the appliance by a person responsible for their safety.

Children should be supervised to ensure that they do not play with the appliance.

This appliance can be used by children aged from 8 years and above and persons with reduced physical, sensory or mental capabilities or lack of experience and knowledge if they have been given supervision or instruction concerning use of the appliance in a safe way and understand the hazards involved. Children shall not play with the appliance. Cleaning and user maintenance shall not be made by children without supervision. If the supply cord is damaged, it must be replaced by the manufacturer, its service agent or similarly qualified persons in order to avoid a hazard.

This oven should be positioned proper direction and height permitting easy access to cavity and control area.

Before using the your oven first time, oven should be operated with the water during 10 minute and then used.

If the oven generates a strange noise, a burning smell, or smoke is emitted, unplug the power plug immediately and contact your nearest service center.

The microwave oven has to be positioned so that plug is accessible.

General safety

Any modifications or repairs must be performed by qualified personnel only.
Do not heat food or liquids sealed in containers for the microwave function.
Do not use benzene, thinner, alcohol, or steam or high-pressure cleaners to clean the oven.
Do not install the oven: near a heater or flammable material; locations that are humid, oily, dusty or exposed to direct sunlight or water; or where gas may leak; or an uneven surface.
This oven must be properly grounded in accordance with local and national codes. Regularly use a dry cloth to remove foreign substances from the power plug terminals and contacts.
Do not pull, excessively bend, or place heavy objects on the power cord.
If there is a gas leak (propane, LP, etc) ventilate immediately. Do not touch the power cord.
Do not touch the power cord with wet hands.
While the oven is operating, do not turn it off by unplugging the power cord.
Do not insert fingers or foreign substances. If foreign substances enter the oven, unplug the power cord and contact a local Samsung service centre.
Do not apply excessive pressure or impact to the oven.
Do not place the oven over fragile objects.
Ensure the power voltage, frequency, and current matches the product specifications.
Firmly plug the power plug into the wall socket. Do not use multiple plug adapters, extension cords, or electric transformers.
Do not hook the power cord on metal objects. Make sure the cord is between objects or behind the oven.
Do not use a damaged power plug, power cord, or loose wall socket. For damaged power plugs or cords, contact a local Samsung service centre.
Do not pour or directly spray water onto the oven.
Do not place objects on the oven, inside, or on the oven door.
Do not spray volatile materials such as insecticide on the oven.

Do not store flammable materials in the oven. Because alcohol vapours can contact hot parts of the oven, use caution when heating food or drinks containing alcohol. Children may bump themselves or catch their fingers on the door. When opening/closing the door, keep children away.

Microwave warning

Microwave heating of beverages may result in delayed eruptive boiling; always use caution when handling the container. Always allow beverages to stand at least 20 seconds before handling. If necessary, stir during heating. Always stir after heating.

In the event of scalding, follow these First Aid instructions:

1. Immerse the scalded area in cold water for at least 10 minutes.
2. Cover with a clean, dry dressing.
3. Do not apply any creams, oils, or lotions.

To avoid damaging the tray or rack, do not put the tray or rack in water shortly after cooking.

Do not use the oven for deep fat frying because the oil temperature cannot be controlled. This could result in a sudden boil over of hot oils.

Microwave oven precautions

Only use microwave-safe utensils. Do not use metallic containers, gold or silver trimmed dinnerware, skewers, etc.

Remove wire twist ties. Electric arcing may occur.

Do not use the oven to dry papers or clothes.

Use shorter times for small amounts of food to prevent overheating or burning.

Keep the power cord and power plug away from water and heat sources.

To avoid the risk of explosion, do not heat eggs with shells or hard-boiled eggs. Do not heat airtight or vacuum-sealed containers, nuts, tomatoes, etc.

Do not cover the ventilation slots with cloth or paper. This is a fire hazard. The oven may overheat and turn off automatically and will remain off until it cools sufficiently.

Always use oven mitts when removing a dish.

Safety instructions

Stir liquids halfway during heating or after heating ends and allow the liquid stand at least 20 seconds after heating to prevent eruptive boiling.

Stand at arms length from the oven when opening the door to avoid getting scalded by escaping hot air or steam.

Do not operate the oven when it is empty. The oven will automatically shut down for 30 minutes for safety purposes. We recommend placing a glass of water inside the oven at all times to absorb microwave energy in case the oven is started accidentally.

Install the oven in compliance with the clearances in this manual. (See Installing your microwave oven.)

Use caution when connecting other electrical appliances to sockets near the oven.

Microwave operation precautions

Failure to observe the following safety precautions may result in harmful exposure to microwave energy.

- Do not operate the oven with the door open. Do not tamper with the safety interlocks (door latches). Do not insert anything into the safety interlock holes.
- Do not place any object between the oven door and front face or allow food or cleaner residue to accumulate on sealing surfaces. Keep the door and door sealing surfaces clean by wiping with a damp cloth and then with a soft, dry cloth after each use.
- Do not operate the oven if it is damaged. Only operate after it has been repaired by a qualified technician.

Important: the oven door must close properly. The door must not be bent; the door hinges must not be broken or loose; the door seals and sealing surfaces must not be damaged.

- All adjustments or repairs must be done by a qualified technician.

Limited warranty

Samsung will charge a repair fee for replacing an accessory or repairing a cosmetic defect if the damage to the unit or accessory was caused by the customer. Items this stipulation covers include:

- Door, handles, out-panel, or control panel that are dented, scratched, or broken.
- A broken or missing tray, guide roller, coupler, or wire rack.

Use this oven only for its intended purpose as described in this instruction manual. Warnings and Important Safety Instructions in this manual do not cover all possible conditions and situations that may occur. It is your responsibility to use common sense, caution, and care when installing, maintaining, and operating your oven.

Because these following operating instructions cover various models, the characteristics of your microwave oven may differ slightly from those described in this manual and not all warning signs may be applicable. If you have any questions or concerns, contact a local Samsung service centre or find help and information online at www.samsung.com.

Use this oven for heating food only. It is intended for domestic use only. Do not heat any type of textiles or cushions filled with grains. The manufacturer cannot be held liable for damage caused by improper or incorrect use of the oven.

To avoid deterioration of the oven surface and hazardous situations, always keep the oven clean and well maintained.

Product group definition

This product is a Group 2 Class B ISM equipment. The definition of group 2 which contains all ISM equipment in which radio-frequency energy is intentionally generated and/or used in the form of electromagnetic radiation for the treatment of material, and EDM and arc welding equipment.

For Class B equipment is equipment suitable for use in domestic establishments and in establishments directly connected to a low voltage power supply network which supplies buildings used for domestic purposes.

Correct Disposal of This Product (Waste Electrical & Electronic Equipment)



(Applicable in countries with separate collection systems)

This marking on the product, accessories or literature indicates that the product and its electronic accessories (e.g. charger, headset, USB cable) should not be disposed of with other household waste at the end of their working life. To prevent possible harm to the environment or human health from uncontrolled waste disposal, please separate these items from other types of waste and recycle them responsibly to promote the sustainable reuse of material resources.

Household users should contact either the retailer where they purchased this product, or their local government office, for details of where and how they can take these items for environmentally safe recycling.

Business users should contact their supplier and check the terms and conditions of the purchase contract. This product and its electronic accessories should not be mixed with other commercial wastes for disposal.

For information on Samsung's environmental commitments and product specific regulatory obligations e.g. REACH visit: samsung.com/uk/aboutsamsung/samsungelectronics/corporatecitizenship/data_corner.html

Installation

Accessories

Depending on the model that you have purchased, you are supplied with several accessories that can be used in a variety of ways.

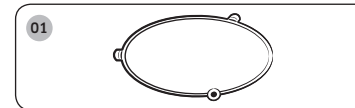

01 Roller ring, to be placed in the centre of the oven.

Purpose: The roller ring supports the turntable.

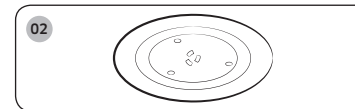

02 Turntable, to be placed on the roller ring with the centre fitting to the coupler.

Purpose: The turntable serves as the main cooking surface; it can be easily removed for cleaning.

IMPORTANT

DO NOT operate the microwave oven without the roller ring and turntable.

Installation

Installation site

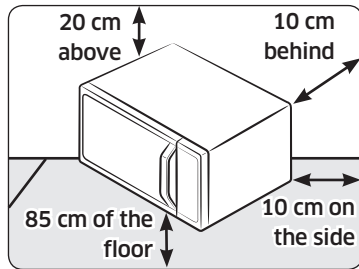

- Select a flat, level surface approx. 85 cm above the floor. The surface must support the weight of the oven.
- Secure room for ventilation, at least 10 cm from the rear wall and both sides, and 20 cm from above.
- Do not install the oven in hot or damp surroundings, such as next to other microwave ovens or radiators.
- Conform to the power supply specifications of this oven. Use only approved extension cables if you need to use.
- Wipe the interior and the door seal with a damp cloth before using your oven for the first time.

Turntable

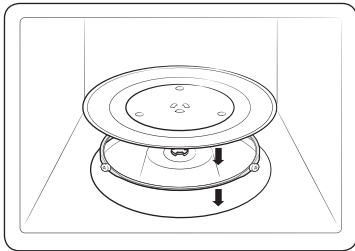

Remove all packing materials inside the oven. Install the roller ring and turntable. Check that the turntable rotates freely.

Maintenance

Cleaning

Clean the oven regularly to prevent impurities from building up on or inside the oven. Also pay special attention to the door, door sealing, and turntable and roller ring (applicable models only).

If the door won't open or close smoothly, first check if the door seals have built up impurities. Use a soft cloth in soapy water to clean both the inner and outer sides of the oven. Rinse and dry well.

To remove stubborn impurities with bad smells from inside the oven

1. With an empty oven, put a cup of diluted lemon juice on the centre of the turntable.
2. Heat the oven for 10 minutes at max power.
3. When the cycle is complete, wait until the oven cools down. Then, open the door and clean the cooking chamber.

To clean inside swing-heater models

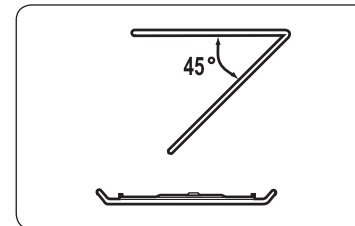

To clean the upper area of the cooking chamber, lower the top heating element by 45° as shown. This will help clean the upper area. When done, reposition the top heating element.

⚠ CAUTION

- Keep the door and door sealing clean and ensure the door opens and closes smoothly. Otherwise, the oven's lifecycle may be shortened.
- Take caution not to spill water into the oven vents.
- Do not use any abrasive or chemical substances for cleaning.
- After each use of the oven, use a mild detergent to clean the cooking chamber after waiting for the oven to cool down.

Replacement (repair)

⚠ WARNING

This oven has no user-removable parts inside. Do not try to replace or repair the oven yourself.

- If you encounter a problem with hinges, sealing, and/or the door, contact a qualified technician or a local Samsung service centre for technical assistance.
- If you want to replace the light bulb, contact a local Samsung service centre. Do not replace it yourself.
- If you encounter a problem with the outer housing of the oven, first unplug the power cord from the power source, and then contact a local Samsung service centre.

Care against an extended period of disuse

- If you don't use the oven for an extended period of time, unplug the power cord and move the oven to a dry, dust-free location. Dust and moisture that builds up inside the oven may affect the performance of the oven.

Oven features

Oven

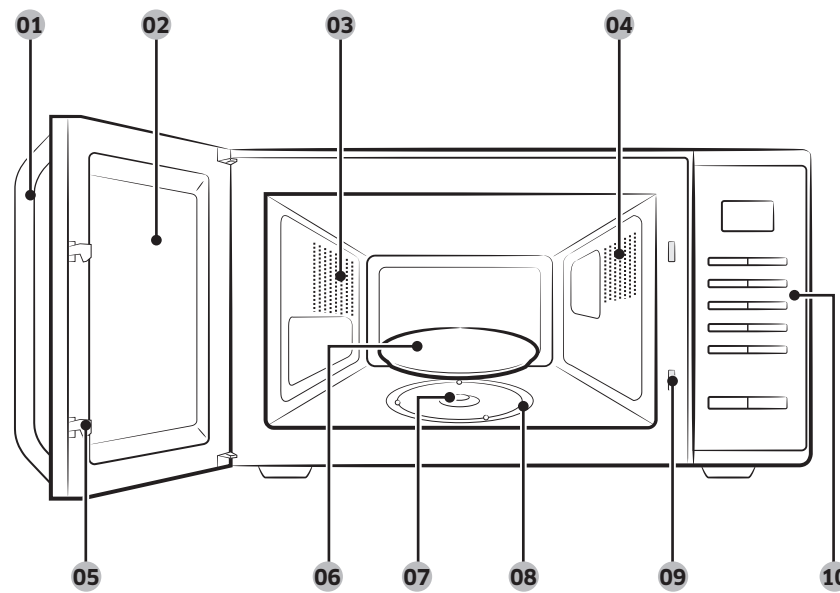

- | | | |
|-------------------------|------------------------|----------------------------------|
| 01 Door handle | 02 Door | 03 Ventilation holes |
| 04 Light | 05 Door latches | 06 Turntable |
| 07 Coupler | 08 Roller ring | 09 Safety interlock holes |
| 10 Control panel | | |

Oven features

Control panel

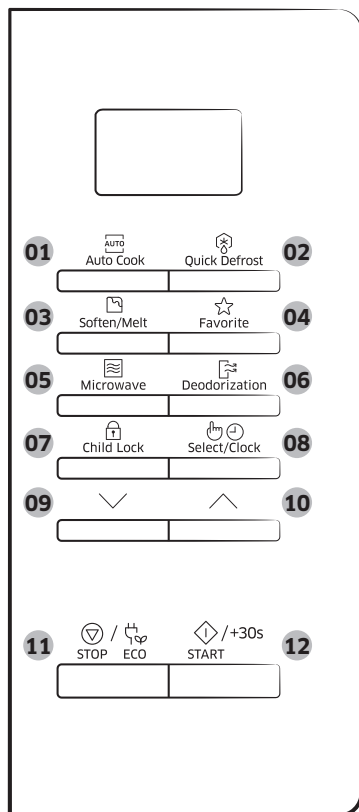

- 01 Auto Cook Button
- 02 Quick Defrost Button
- 03 Soften/Melt Button
- 04 Favorite Button
- 05 Microwave Button
- 06 Deodorization Button
- 07 Child Lock Button
- 08 Select/Clock Button
- 09 Down Button
- 10 Up Button
- 11 Stop/Eco Button
- 12 Start/+30s Button

Oven use

How a microwave oven works

Microwaves are high-frequency electromagnetic waves; the energy released enables food to be cooked or reheated without changing either the form or the colour.

You can use your microwave oven to:

- Defrost
- Reheat
- Cook

Cooking principle.

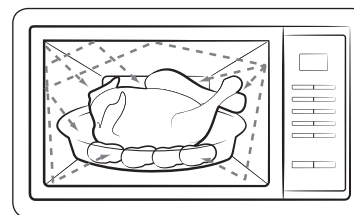

1. The microwaves generated by the magnetron reflected at cavity and are distributed uniformly as the food rotates on the turntable. The food is thus cooked evenly.
2. The microwaves are absorbed by the food up to a depth of about 1 inch (2.5 cm). Cooking then continues as the heat is dissipated within the food.
3. Cooking times vary according to the container used and the properties of the food:
 - Quantity and density
 - Water content
 - Initial temperature (refrigerated or not)

IMPORTANT

As the centre of the food is cooked by heat dissipation, cooking continues even when you have taken the food out of the oven. Standing times specified in recipes and in this booklet must therefore be respected to ensure:

- Even cooking of the food right to the centre.
- The same temperature throughout the food.

Checking that your oven is operating correctly

The following simple procedure enables you to check that your oven is working correctly at all times. If you are in doubt, refer to the section entitled "Troubleshooting" on the page 22 to 24.

NOTE

The oven must be plugged into an appropriate wall socket. The turntable must be in position in the oven. If a power level other than the maximum (100 % - 800 W) is used, the water takes longer to boil.

Open the oven door by pulling the handle on the upper side of the door. Place a glass of water on the turntable. Close the door.

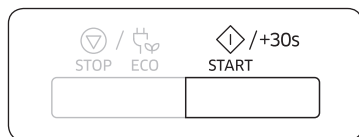

Press the **START/+30s** button and set the time to 4 or 5 minutes, by pressing the **START/+30s** button the appropriate number of times.

Result: The oven heats the water for 4 or 5 minutes. The water should then be boiling.

Cooking/Reheating

The following procedure explains how to cook or reheat food.

IMPORTANT

ALWAYS check your cooking settings before leaving the oven unattended.

Open the door. Place the food in the centre of the turntable. Close the door. Never switch the microwave oven on when it is empty.



1. Press the **Microwave** button.

Result: The 800 W (Maximum cooking power) indications are displayed:
 (microwave mode)

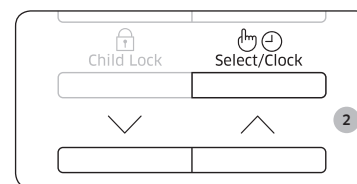

2. Select the appropriate power level by pressing the **Up** or **Down** button. (Refer to the power level table.) And then press the **Select/Clock** button.

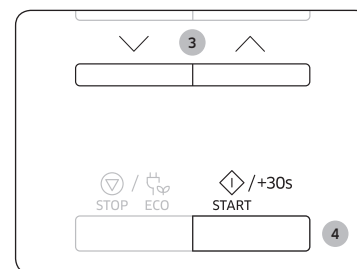

3. Set the cooking time by pressing the **Up** or **Down** button.

Result: The cooking time is displayed.

4. Press the **START/+30s** button.

Result: The oven light comes on and the turntable starts rotating. Cooking starts and when it has finished.

1) The oven beeps 4 times.

2) The end reminder signal will beep 3 times (once every minute).

3) The current time is displayed again.

Oven use

Setting the time

When power is supplied, "88:88" and then "12:00" is automatically displayed on the display.

Please set the current time. The time can be displayed in either the 24-hour or 12-hour notation. You must set the clock:

- When you first install your microwave oven
- After a power failure

NOTE

Do not forget to reset the clock when you switch to and from summer and winter time.



1. Press the **Select/Clock** button.

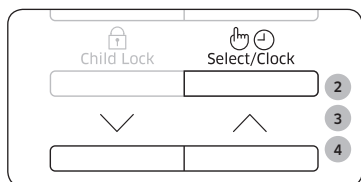

2. Set the 24-hour or 12-hour notation by pressing the **Up** or **Down** button. And then press the **Select/Clock** button.

3. Press the **Up** or **Down** button to set the hour. And then press the **Select/Clock** button.

4. Press the **Up** or **Down** button to set the minute.



5. When the right time is displayed, press the **Select/Clock** button to start the clock.

Result: The time is displayed whenever you are not using the microwave oven.

Power levels and time variations

The power level function enables you to adapt the amount of energy dissipated and thus the time required to cook or reheat your food, according to its type and quantity. You can choose between six power levels.

Power level	Percentage	Output
HIGH	100 %	800 W
MEDIUM HIGH	75 %	600 W
MEDIUM	56 %	450 W
MEDIUM LOW	38 %	300 W
DEFROST	23 %	180 W
LOW	13 %	100 W

The cooking times given in recipes and in this booklet correspond to the specific power level indicated.

If you select a...	Then the cooking time must be...
Higher power level	Decreased
Lower power level	Increased

Adjusting the cooking time

You can increase the cooking time by pressing the **START/+30s** button once for each 30 seconds to be added.

- Check how cooking is progressing at any time simply by opening the door
- Increase the remaining cooking time

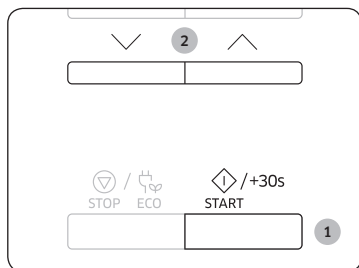

Method 1

To increase the cooking time of your food during cooking, press the **START/+30s** button once for each 30 seconds that you wish to add.

- Example: To add three minutes, press the **START/+30s** button six times.

Method 2

Just pressing the **Up** or **Down** button to adjust cooking time.

Stopping the cooking

You can stop cooking at any time so that you can:

- Check the food
- Turn the food over or stir it
- Leave it to stand

To stop the cooking...	Then...
Temporarily	Open the door or press the STOP/ECO button once. Result: Cooking stops. To resume cooking, close the door again and press the START/+30s button.
Completely	Press the STOP/ECO button once. Result: Cooking stops. If you wish to cancel the cooking settings, press the STOP/ECO button again.

Setting the energy save mode

The oven has an energy save mode.

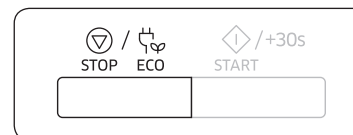

- Press the **STOP/ECO** button.
Result: Display off.
- To remove energy save mode, open the door or press the **STOP/ECO** button and then display shows current time. The oven is ready for use.

NOTE

Auto energy saving function

If you do not select any function when appliance is in the middle of setting or operating with temporary stop condition, function is canceled and clock will be displayed after 25 minutes.

Oven Lamp will be turned off after 5 minutes with door open condition.

Oven use

Using the auto cook features

The **Auto Cook** features has 20 pre-programmed cooking times. You do not need to set either the cooking times or the power level.

You can adjust the type of the serving by pressing the **Up** or **Down** button.

IMPORTANT

Use only recipients that are microwave-safe.

First, place the food in the centre of the turntable and close the door.



1. Press the **Auto Cook** button.

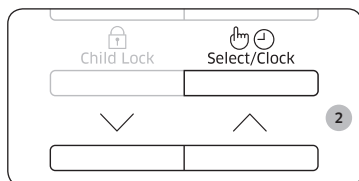

2. Select the type of food that you are cooking by pressing the **Up** or **Down** button. And then press the **Select/Clock** button.

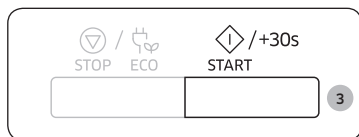

3. Press the **START/+30s** button.

Result: The food is cooked according to the pre-programmed setting selected.

- 1) The oven beeps 4 times.
- 2) The end reminder signal will beep 3 times (once every minute).
- 3) The current time is displayed again.

The following table presents quantities and appropriate instructions about 20 pre-programmed cooking options. Those programmes are running with microwave energy only.

Code/Food	Serving size	Instructions
1 Chilled Ready Meal	300-350 g	Put on a ceramic plate and cover with microwave cling film. This programme is suitable for meals consisting of 3 components (e.g. meat with sauce, vegetables and a side dishes like potatoes, rice or pasta). Stand for 2-3 minutes.
2 Chilled Ready Meal	400-450 g	
3 Chilled Vegetarian Meal	300-350 g	Put meal on a ceramic plate and cover with microwave cling film. This programme is suitable for meals consisting of 2 components (e.g. spaghetti with sauce or rice with vegetables). Stand for 2-3 minutes.
4 Chilled Vegetarian Meal	400-450 g	
5 Broccoli	250 g	Rinse and clean fresh broccoli and prepare florets. Put them evenly into a glass bowl with lid. Add 30 ml (2 tbsp) water when cooking for 250 g. Put bowl in the centre of turntable. Cook covered. Stir after cooking. Stand for 1-2 minutes.
6 Carrots	250 g	Rinse and clean carrots and prepare even slices. Put them evenly into a glass bowl with lid. Add 30 ml (2 tbsp) water when cooking for 250 g. Put bowl in the centre of turntable. Cook covered. Stir after cooking. Stand for 1-2 minutes.
7 Green Beans	250 g	Rinse and clean green beans. Put them evenly into a glass bowl with lid. Add 30 ml (2 tbsp) water when cooking 250 g. Put bowl in the centre of turntable. Cook covered. Stir after cooking. Stand for 1-2 minutes.

Code/Food	Serving size	Instructions
8 Spinach	150 g	Rinse and clean spinach. Put into a glass bowl with lid. Do not add water. Put bowl in the centre of turntable. Cook covered. Stir after cooking. Stand for 1-2 minutes.
9 Corn on the Cob	250 g	Rinse and clean corn on the cob and put into an oval glass dish. Cover with microwave cling film and pierce film. Stand for 1-2 minutes.
10 Peeled Potatoes	250 g	Wash and peel the potatoes and cut into a similar size. Put them into a glass bowl with lid. Add 45-60 ml (3-4 tbsp) water. Put bowl in the centre of turntable. Cook covered. Stand for 2-3 minutes.
11 Brown Rice	125 g	Use a large glass ovenware dish with lid. Add double quantity of cold water (250 ml). Cook covered. Stir before standing time and add salt and herbs. Stand for 5-10 minutes.
12 Wholemeal Macaroni	125 g	Use a large glass ovenware dish with lid. Add 500 ml hot boiling water, a pinch of salt and stir well. Cook uncovered. Stir before standing time and drain thoroughly afterwards. Stand for 1 minutes.
13 Quinoa	125 g	Use a large glass ovenware dish with lid. Add double quantity of cold water (250 ml). Cook covered. Stir before standing time and add salt and herbs. Stand for 1-3 minutes.
14 Bulgur	125 g	Use a large glass ovenware dish with lid. Add double quantity of cold water (250 ml). Cook covered. Stir before standing time and add salt and herbs. Stand for 2-5 minutes.

Code/Food	Serving size	Instructions
15 Chicken Breasts	300 g	Rinse pieces and put on a ceramic plate. Cover with microwave cling film. Pierce film. Put dish on turntable. Stand for 2 minutes.
16 Turkey Breasts	300 g	Rinse pieces and put on a ceramic plate. Cover with microwave cling film. Pierce film. Put dish on turntable. Stand for 2 minutes.
17 Fresh Fish Fillets	300 g	Rinse fish and put on a ceramic plate, add 1 tbsp lemon juice. Cover with microwave cling film. Pierce film. Put dish on turntable. Stand for 1-2 minutes.
18 Fresh Salmon Fillets	300 g	Rinse fish and put on a ceramic plate, add 1 tbsp lemon juice. Cover with microwave cling film. Pierce film. Put dish on turntable. Stand for 1-2 minutes.
19 Fresh Prawns	250 g	Rinse prawns on a ceramic plate, add 1 tbsp lemon juice. Cover with microwave cling film. Pierce film. Put dish on turntable. Stand for 1-2 minutes.
20 Fresh Trout	200 g	Put 1 fresh whole fish into an ovenproof dish. Add a pinch salt, 1 tbsp lemon juice and herbs. Cover with microwave cling film. Pierce film. Put dish on turntable. Stand for 2 minutes.

Oven use

Using the quick defrost features

The **Quick Defrost** features enable you to defrost meat, poultry, fish, frozen vegetable and frozen bread. The defrost time and power level are set automatically. You simply select the programme and the weight.

NOTE

Use only containers that are microwave-safe.

Open the door. Place the frozen food on a ceramic in the centre of the turntable. Close the door.

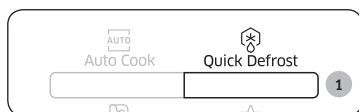

1. Press the **Quick Defrost** button.

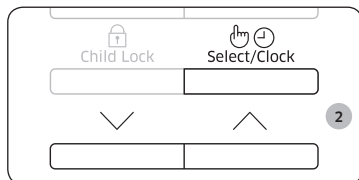

2. Select the type of food that you are cooking by pressing the **Up** or **Down** button. And then press the **Select/Clock** button.

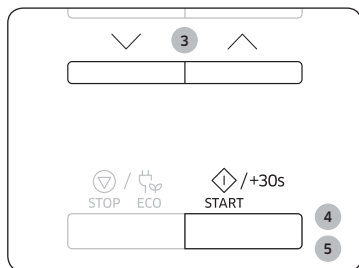

3. Select the size of the serving by pressing the **Up** or **Down** button. (Refer to the table on the side.)

4. Press the **START/+30s** button.

Result:

- Defrosting begins.
- The oven beeps through defrosting to remind you to turn the food over.

5. Press the **START/+30s** button again to finish defrosting.

Result:

- 1) The oven beeps 4 times.
- 2) The end reminder signal will beep 3 times (once every minute).
- 3) The current time is displayed again.

The following table presents the various **Quick Defrost** programmes, serving size, standing times and appropriate instructions. Remove all kind of package material before defrosting. Place meat, poultry, fish, vegetable and bread on a flat glass dish or ceramic plate.

Code/Food	Serving size	Instructions
1 Meat	200-1500 g	Shield the edges with aluminium foil. Turn the meat over, when the oven beeps. This programme is suitable for beef, lamb, pork, steaks, chops, minced meat. Stand for 20-60 minutes.
2 Poultry	200-1500 g	Shield the leg and wing tips with aluminium foil. Turn the poultry over, when the oven beeps. This programme is suitable for whole chicken as well as for chicken portions. Stand for 20-60 minutes.
3 Fish	200-1500 g	Shield the tail of a whole fish with aluminium foil. Turn the fish over, when the oven beeps. This programme is suitable for whole fishes as well as for fish fillets. Stand for 20-60 minutes.
4 Vegetable	200-1500 g	Spread frozen vegetable evenly into a flat glass dish. Turn over or stir the frozen vegetable, when the oven beeps. This programme is suitable for all kind of frozen vegetable. Stand for 5-20 minutes.
5 Bread	200-1500 g	Put bread horizontally on a piece of kitchen paper and turn over, as soon as the oven beeps. Place cake on a ceramic plate and if possible, turn over, as soon as the oven beeps. (Oven keeps operating and is stopped, when you open the door.) This programme is suitable for all kinds of bread, sliced or whole, as well as for bread rolls and baguettes. Arrange bread rolls in a circle. This programme is suitable for all kinds of yeast cake, biscuit, cheese cake and puff pastry. It is not suitable for short/ crust pastry, fruit and cream cakes as well as for cake with chocolate topping. Stand for 10- 30 minutes.

Using the soften/melt features

The **Soften/Melt** features has 4 pre-programmed cooking times. You do not need to set either the cooking times or the power level. You can adjust the number of servings by pressing the **Up** or **Down** button.

First, place the food in the centre of the turntable and close the door.

NOTE

Use only containers that are microwave safe.

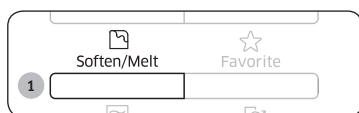

1. Press the **Soften/Melt** button.

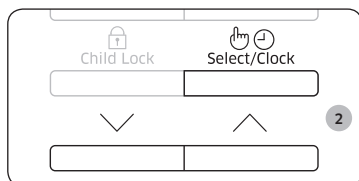

2. Select the type of food that you are cooking by pressing the **Up** or **Down** button. And then press the **Select/Clock** button.

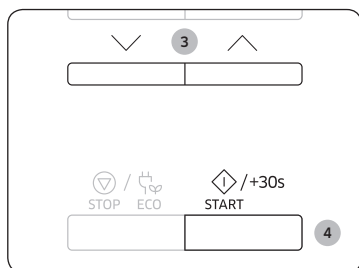

3. Select the size of the serving by pressing the **Up** or **Down** button. (Refer to the table on the side.)
4. Press the **START/+30s** button.

Result: The food is cooked according to the preprogrammed setting selected.

- 1) The oven beeps 4 times.
- 2) The end reminder signal will beep 3 times (once every minute).
- 3) The current time is displayed again.

The following table presents the **Soften/Melt** programmes, quantities and appropriate instructions. Those programmes are running with microwave energy only.

Code/Food	Serving Size	Instructions
1 Melt Butter	50 g 100 g	Cut butter into 3 or 4 pieces and Put them on small glass bowl. Melt uncovered. Stir after cooking. Stand for 1-2 minutes.
2 Melt Dark Chocolate	50 g 100 g	Grate dark chocolate and put in small glass bowl. Melt uncovered. Stir after melting. Stand for 1-2 minutes.
3 Melt Sugar	25 g 50 g	Put sugar on small glass bowl. Add 10 ml water for 25 g and add 20 ml water for 50 g. Melt uncovered. Take out carefully, use oven gloves! Use spoon or fork and pour caramel decorations on baking paper. Let stand for 10 minutes until dry and remove from paper.
4 Soften Butter	50 g 100 g	Cut butter into 3 or 4 pieces and Put them in small glass bowl. Soften uncovered. Stand for 1-2 minutes.

Oven use

Using the favorite features

If you often cook or reheat the same types of dishes, you can store the cooking times and power levels in the oven's memory, so that you do not have to reset them each order.

You can store two different setting.



1. Set your cooking programme as usual (cooking time and power level) see Cooking/Reheating page again if necessary.

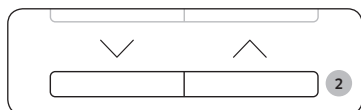

2. Press **Favorite** button, then select the program that you want to save by pressing the **Up** or **Down** button.
P1 : First setting
P2 : Second setting



3. Press the **Select/Clock** button to finish the setting. Or, press the **START/+30s** button to start the program immediately.
Result: Your setting are now stored in the oven's memory.

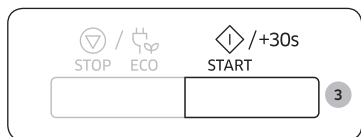

Information

Example : If you want to store Microwave mode, Power 600 W and 3 minutes on P1.

1. Press the **Microwave** button.
2. Set the power 600 W by pressing the **Up** or **Down** button. And then press the **Select/Clock** button.
3. Set the cooking time 3 minutes by pressing the **Up** or **Down** button.
4. Press **Favorite** button, then select the P1.
5. Press the **Select/Clock** or **START/+30s** button to finish the setting.

To use the favorite setting

First, place the food in the centre of the turntable and close the door.



1. Press **Favorite** button, then select the program by pressing the **Up** or **Down** button.

P1 : First setting
P2 : Second setting

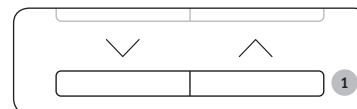

2. Press the **START/+30s** button.

Result: The food is cooked as requested.

Using the deodorization features

Use this features after cooking odorous food or when there is a lot of smoke in the oven interior.

First clean the oven interior.

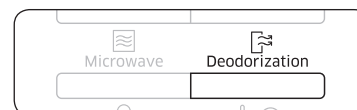

Press the **Deodorization** button after you have finished cleaning. As soon as you press the **Deodorization** button, the operation will start automatically. when it has finished, the oven beeps four times.

NOTE

The deodorization time has been specified as 5 minutes. It increases by 30 seconds whenever the **START/+30s** button is pressed.

NOTE

The maximum deodorization time is 15 minutes.

Using the child lock features

Your microwave oven is fitted with a special child lock programme, which enables the oven to be "locked" so that children or anyone unfamiliar with it cannot operate it accidentally.



1. Press the **Child Lock** button for 3 seconds.

Result:

- The oven is locked (no functions can be selected).
- The display shows "L".



2. To unlock the oven, press the **Child Lock** button for 3 seconds.

Result: The oven can be used normally.

Switching the beeper off

You can switch the beeper off whenever you want.

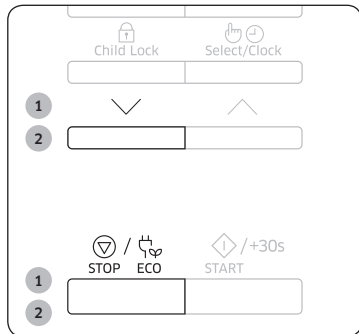

1. Press the **Down** and **STOP/ECO** button at the same time.

Result: The oven does not beep to indicate the end of a function.

2. To switch the beeper back on, press the **Down** and **STOP/ECO** button again at the same time.

Result: The oven operates normally.

Cookware guide

To cook food in the microwave oven, the microwaves must be able to penetrate the food, without being reflected or absorbed by the dish used.

Care must therefore be taken when choosing the cookware. If the cookware is marked microwave-safe, you do not need to worry.

The following table lists various types of cookware and indicates whether and how they should be used in a microwave oven.

Cookware	Microwave-safe	Comments
Aluminum foil	✓X	Can be used in small quantities to protect areas against overcooking. Arcing can occur if the foil is too close to the oven wall or if too much foil is used.
Crust plate	✓	Do not preheat for more than 8 minutes.
China and earthenware	✓	Porcelain, pottery, glazed earthenware and bone china are usually suitable, unless decorated with a metal trim.
Disposable polyester cardboard dishes	✓	Some frozen foods are packaged in these dishes.
Fast-food packaging		
• Polystyrene cups containers	✓	Can be used to warm food. Overheating may cause the polystyrene to melt.
• Paper bags or newspaper	X	May catch fire.
• Recycled paper or metal trims	X	May cause arcing.
Glassware		
• Oven-to-tableware	✓	Can be used, unless decorated with a metal trim.
• Fine glassware	✓	Can be used to warm foods or liquids. Delicate glass may break or crack if heated suddenly.
• Glass jars	✓	Must remove the lid. Suitable for warming only.

Cookware guide

Cookware	Microwave-safe	Comments
Metal <ul style="list-style-type: none"> • Dishes • Freezer bag twist ties 	✗ ✗	May cause arcing or fire.
Paper <ul style="list-style-type: none"> • Plates, cups, napkins and kitchen paper • Recycled paper 	✓ ✗	For short cooking times and warming. Also to absorb excess moisture. May cause arcing.
Plastic <ul style="list-style-type: none"> • Containers • Cling film • Freezer bags 	✓ ✓ ✓✗	Particularly if heat-resistant thermoplastic. Some other plastics may warp or discolour at high temperatures. Do not use Melamine plastic. Can be used to retain moisture. Should not touch the food. Take care when removing the film as hot steam will escape. Only if boilable or oven-proof. Should not be airtight. Prick with a fork, if necessary.
Wax or grease-proof paper	✓	Can be used to retain moisture and prevent spattering.

✓ : Recommended ✓✗ : Use caution ✗ : Unsafe

Cooking guide

Microwaves

Microwave energy actually penetrates food, attracted and absorbed by its water, fat and sugar content.

The microwaves cause the molecules in the food to move rapidly. The rapid movement of these molecules creates friction and the resulting heat cooks the food.

Cooking

Cookware for microwave cooking:

Cookware must allow microwave energy to pass through it for maximum efficiency. Microwaves are reflected by metal, such as stainless steel, aluminium and copper, but they can penetrate through ceramic, glass, porcelain and plastic as well as paper and wood. So food must never be cooked in metal containers.

Food suitable for microwave cooking:

Many kinds of food are suitable for microwave cooking, including fresh or frozen vegetables, fruit, pasta, rice, grains, beans, fish, and meat. Sauces, custard, soups, steamed puddings, preserves, and chutneys can also be cooked in a microwave oven. Generally speaking, microwave cooking is ideal for any food that would normally be prepared on a hob. Melting butter or chocolate, for example (see the chapter with tips, techniques and hints).

Covering during cooking

To cover the food during cooking is very important, as the evaporated water rises as steam and contributes to cooking process. Food can be covered in different ways: e.g. with a ceramic plate, plastic cover or microwave suitable cling film.

Standing times

After cooking is over food the standing time is important to allow the temperature to even out within the food.

Reheating Liquids and Food

Use the power levels and times in this table as a guide lines for reheating.

Food	Serving Size	Power	Time (min.)
Drinks (Coffee, Tea and Water)	150 ml (1 cup)	800 W	1-1½
	250 ml (1 mug)		1½-2
Instructions Pour into cup and reheat uncovered. Put cup/ mug in the centre of turntable. Keep in microwave oven during standing time and stir well. Stand for 1-2 minutes.			
Soup (Chilled)	250 g	800 W	3-3½
	Instructions Pour into a deep ceramic plate. Cover with plastic lid. Stir well after reheating. Stir again before serving. Stand for 2-3 minutes.		
Stew (Chilled)	350 g	600 W	5½-6½
	Instructions Put stew in a deep ceramic plate. Cover with plastic lid. Stir occasionally during reheating and again before standing and serving. Stand for 2-3 minutes.		
Pasta with Sauce (Chilled)	350 g	600 W	4½-5½
	Instructions Put pasta (e.g. spaghetti or egg noodles) on a flat ceramic plate. Cover with microwave cling film. Stir before serving. Stand for 3 minutes.		
Filled Pasta with Sauce (Chilled)	350 g	600 W	5-6
	Instructions Put filled pasta (e.g. ravioli, tortellini) in a deep ceramic plate. Cover with plastic lid. Stir occasionally during reheating and again before standing and serving. Stand for 3 minutes.		

Food	Serving Size	Power	Time (min.)
Plated Meal (Chilled)	350 g	600 W	5½-6½
	Instructions Plate a meal of 2-3 chilled components on a ceramic dish. Cover with microwave cling-film. Stand for 3 minutes.		
Pasta (Frozen) (Cannelloni, Macaroni, Lasagne)	400 g	450 W	16-16½
	Instructions Put frozen pasta into a small flat rectangular glass pyrex dish. Put the dish directly on the turntable. Stand for 2-3 minutes.		

Troubleshooting and information code

Troubleshooting

If you have any of the problems listed below try the solutions given.

Problem	Cause	Action
General		
The buttons cannot be pressed properly.	Foreign matter may be caught between the buttons.	Remove the foreign matter and try again.
	For touch models: Moisture is on the exterior.	Wipe the moisture from the exterior.
	Child lock is activated.	Deactivate Child lock.
The time is not displayed.	The Eco (power-saving) function is set.	Turn off the Eco function.
The oven does not work.	Power is not supplied.	Make sure power is supplied.
	The door is open.	Close the door and try again.
	The door open safety mechanisms are covered in foreign matter.	Remove the foreign matter and try again.
The oven stops while in operation.	The user has opened the door to turn food over.	After turning over the food, press the Start button again to start operation.

Problem	Cause	Action
The power turns off during operation.	The oven has been cooking for an extended period of time.	After cooking for an extended period of time, let the oven cool.
	The cooling fan is not working.	Listen for the sound of the cooling fan.
	Trying to operate the oven without food inside.	Put food in the oven.
	There is not sufficient ventilation space for the oven.	There are intake/exhaust outlets on the front and rear of the oven for ventilation. Keep the gaps specified in the product installation guide.
	Several power plugs are being used in the same socket.	Designate only one socket to be used for the oven.
There is a popping sound during operation, and the oven doesn't work.	Cooking sealed food or using a container with a lid may causes popping sounds.	Do not use sealed containers as they may burst during cooking due to expansion of the contents.
The oven exterior is too hot during operation.	There is not sufficient ventilation space for the oven.	There are intake/exhaust outlets on the front and rear of the oven for ventilation. Keep the gaps specified in the product installation guide.
	Objects are on top of the oven.	Remove all objects on the top of the oven.
The door cannot be opened properly.	Food residue is stuck between the door and oven interior.	Clean the oven and then open the door.

Problem	Cause	Action
Heating including the Warm function does not work properly.	The oven may not work, too much food is being cooked, or improper cookware is being used.	Put one cup of water in a microwave-safe container and run the microwave for 1-2 minutes to check whether the water is heated. Reduce the amount of food and start the function again. Use a cooking container with a flat bottom.
The thaw function does not work.	Too much food is being cooked.	Reduce the amount of food and start the function again.
The interior light is dim or does not turn on.	The door has been left open for a long time.	The interior light may automatically turn off when the Eco function operates. Close and reopen the door or press the Cancel button.
	The interior light is covered by foreign matter.	Clean the inside of the oven and check again.
A beeping sound occurs during cooking.	If the Auto Cook function is being used, this beeping sound means it's time to turn over the food during thawing.	After turning over the food, press the Start button again to restart operation.
The oven is not level.	The oven is installed on an uneven surface.	Make sure the oven is installed on flat, stable surface.
There are sparks during cooking.	Metal containers are used during the oven/thawing functions.	Do not use metal containers.

Problem	Cause	Action
When power is connected, the oven immediately starts to work.	The door is not properly closed.	Close the door and check again.
There is electricity coming from the oven.	The power or power socket is not properly grounded.	Make sure the power and power socket are properly grounded.
<ol style="list-style-type: none"> 1. Water drips. 2. Steam emits through a door crack. 3. Water remains in the oven. 	There may be water or steam in some cases depending on the food. This is not an oven malfunction.	Let the oven cool and then wipe with a dry dish towel.
The brightness inside the oven varies.	Brightness changes depending on power output changes according to function.	Power output changes during cooking are not malfunctions. This is not an oven malfunction.
Cooking is finished, but the cooling fan is still running.	To ventilate the oven, the cooling fan continues to run for about 3 minutes after cooking is complete.	This is not an oven malfunction.

Troubleshooting and information code

Problem	Cause	Action
Turntable		
While turning, the turntable comes out of place or stops turning.	There is no roller ring, or the roller ring is not properly in place.	Install the roller ring and then try again.
The turn table drags while turning.	The roller ring is not properly in place, there is too much food, or the container is too large and touches the inside of the microwave.	Adjust the amount of food and do not use containers that are too large.
The turn table rattles while turning and is noisy.	Food residue is stuck to the bottom of the oven.	Remove any food residue stuck to the bottom of the oven.

Information code

Information code	CAUSE	Action
C-d0	Control buttons are pressed over 10 seconds.	Clean the keys and check if there is water on the surface around key. If it occurs again, turn off the microwave oven over 30 seconds and try setting again. If it appears again, call your local SAMSUNG Customer Care Centre.

NOTE

If the suggested solution does not solve the problem, contact your local SAMSUNG Customer Care Centre.

Technical specifications

SAMSUNG strives to improve its products at all times. Both the design specifications and these user instructions are thus subject to change without notice.

Model	MS23K3513**
Power source	230 V ~ 50 Hz AC
Power consumption Microwave	1150 W
Output power	100 W / 800 W - 6 levels (IEC-705)
Operating frequency	2450 MHz
Dimensions (W x H x D) Outside (Include Handle) Oven cavity	489 x 275 x 374 mm 330 x 211 x 324 mm
Volume	23 liter
Weight Net	12.0 kg approx.

Memo

Memo

Memo

Please be advised that the Samsung warranty does NOT cover service calls to explain product operation, correct improper installation, or perform normal cleaning or maintenance.

QUESTIONS OR COMMENTS?

COUNTRY	CALL	OR VISIT US ONLINE AT
ALBANIA	045 620 202	www.samsung.com/al/support
BOSNIA	055 233 999	www.samsung.com/support
BULGARIA	*3000 Цена в мрежата 0800 111 31, Безплатна телефонна линия	www.samsung.com/bg/support
CROATIA	072 726 786	www.samsung.com/hr/support
CZECH	800-SAMSUNG (800-726786)	www.samsung.com/cz/support
HUNGARY	0680SAMSUNG (0680-726-7864)	www.samsung.com/hu/support
MONTENEGRO	020 405 888	www.samsung.com/support
POLAND	801-172-678* lub +48 22 607-93-33* Dedykowana infolinia do obsługi zapytań dotyczących telefonów komórkowych: 801-672-678* lub +48 22 607-93-33* * (koszt połączenia według taryfy operatora)	http://www.samsung.com/pl/support/
ROMANIA	*8000 (apel in retea) 08008-726-78-64 (08008-SAMSUNG) Apel GRATUIT	www.samsung.com/ro/support
SERBIA	011 321 6899	www.samsung.com/rs/support
SLOVAKIA	0800-SAMSUNG (0800-726 786)	www.samsung.com/sk/support
LITHUANIA	8-800-77777	www.samsung.com/lt/support
LATVIA	8000-7267	www.samsung.com/lv/support
ESTONIA	800-7267	www.samsung.com/ee/support
SLOVENIA	080 697 267 (brezplačna številka)	www.samsung.com/si/support



DE68-04431M-02